

# **Česká obchodní inspekce a zboží porušující práva majitele duševního vlastnictví**

The Czech Trade Inspection Authority and the goods infringe the  
owner's intellectual property rights

Bc. Renata Palová

---

Diplomová práce  
2010



Univerzita Tomáše Bati ve Zlíně  
Fakulta aplikované informatiky

---

Univerzita Tomáše Bati ve Zlíně  
Fakulta aplikované informatiky  
akademický rok: 2009/2010

## ZADÁNÍ DIPLOMOVÉ PRÁCE

(PROJEKTU, UMĚLECKÉHO DÍLA, UMĚLECKÉHO VÝKONU)

Jméno a příjmení: **Bc. Renata PALOVÁ**  
Studijní program: **N 3902 Inženýrská informatika**  
Studijní obor: **Bezpečnostní technologie, systémy a management**  
  
Téma práce: **Česká obchodní inspekce a zboží porušující práva majitele duševního vlastnictví**

Zásady pro vypracování:

1. Práci zpracujte jako materiál pro využití nejen ve státní správě.
2. Popište postavení a právní úpravu České obchodní inspekce.
3. Rozvedte spolupráci České obchodní inspekce s ostatními orgány.
4. Specifikujte zboží porušující práva majitele duševního vlastnictví.
5. Stanovte činnost při zajišťování a nakládání se zbožím porušujícím práva majitele duševního vlastnictví.
6. Zaměřte se na spolupráci České obchodní inspekce s ostatními orgány při práci se zbožím porušujícím práva majitele duševního vlastnictví .
7. Provedte rozbor výsledků České obchodní inspekce v dané oblasti na celorepublikové a krajské úrovni.
8. Zpracujte metody předcházení uvedení zboží na republikový trh.
9. Materiál opatřete grafickou a obrazovou dokumentací.

Rozsah práce:

Rozsah příloh:

Forma zpracování diplomové práce: **tištěná/elektronická**

Seznam odborné literatury:

1. Úřad průmyslového vlastnictví [online]. 2008 [cit. 2010-02-01]. Dostupný z WWW: <http://www.upv.cz/cs.html>.
2. Česká obchodní inspekce [online]. 2010 [cit. 2010-02-01]. Dostupný z WWW: <http://www.coi.cz/cs/>.
3. ZDRAŽIL, Miloš. O ochraně spotřebitele : praktická příručka se vzory a judikaturou. Praha: Linde, 2000. 231 s. Právní rádce. ISBN 80-7201-240-1.
4. Zákon č. 634/1992 Sb., o ochraně spotřebitele, ve znění pozdějších předpisů.
5. Zákon č. 64/1986 Sb., o České obchodní inspekci, ve znění pozdějších předpisů.
6. Zákon č. 552/1991 Sb., o státní kontrole, ve znění pozdějších předpisů.
7. Zákon č. 500/2004 Sb., Správní řád, ve znění pozdějších předpisů.
8. Zákon č. 441/2003 Sb., o ochranných známkách, ve znění pozdějších předpisů.

Vedoucí diplomové práce:

**JUDr. Vladislav Štefka**

Ústav bezpečnostního inženýrství

Datum zadání diplomové práce:

**19. února 2010**

Termín odevzdání diplomové práce:

**7. června 2010**

Ve Zlíně dne 19. února 2010



prof. Ing. Vladimír Vašek, CSc.  
*děkan*



doc. RNDr. Vojtěch Křesálek, CSc.  
*ředitel ústavu*

## ABSTRAKT

Cílem této diplomové práce je přiblížit činnost České obchodní inspekce se zaměřením na zboží porušující některá práva majitele duševního vlastnictví. V první kapitole teoretické části je rozebráno postavení a právní úprava ČOI. Následuje popis práv a povinností pracovníků ČOI, ukládaná opatření, a také formy ukládání sankcí za porušení povinností, stanovených v zákonech dozorovaných ČOI. Další kapitola je věnována spolupráci ČOI s dalšími orgány, a to spolupráci jak na poli vnitrostátním, tak i mezinárodním. V závěru teoretické části je charakterizováno duševní vlastnictví a právo, které k němu vzniká. Praktická část je plně věnována porušování práv majitelů duševního vlastnictví. Zejména je kladen důraz na zboží porušující některá práva majitelů duševního vlastnictví dozorované ČOI, postup při vyhledávání, zajišťování a nakládání s takovým zbožím. V rámci praktické části je proveden rozbor činnosti k dané problematice na celorepublikové a krajské úrovni a také metody předcházení uvedení zboží na republikový trh.

Klíčová slova: Česká obchodní inspekce (ČOI), inspektor, spotřebitel, prodávající, duševní vlastnictví, padělek, nekalá a klamavá obchodní praktika

## ABSTRACT

The target of this thesis is to introduce the activity of the Czech Trade Inspection Authority with a focus on the goods infringing some owner's intellectual property rights. The role and legal regulation of the CTI are discussed in the theoretical part of the first chapter. The description of the rights and obligations of the CTI employees, put measures and also forming the penalties for infringing the obligations specified in the law supervised by the CTI, are listed below. The next chapter is devoted to the CTI cooperation with other authorities on the national as well as international field. The intellectual property and right, which arises to it, are characterized in the closure of the theoretical part. The practical part is fully devoted to infringing owner's intellectual property rights. The goods infringing some owner's intellectual property rights, supervised by the CTI, the search process, securing and disposal of such goods are especially emphasized. The activity analysis of such problem on the nationwide and regional level and also prevent methods of placing the goods on the republican market are done in the scope of the practical part.

Keywords: Czech Trade Inspection Authority (CTI), inspector, consumer, vender, intellectual property, counterfeit, unfair and misleading commercial practise

Na tomto místě bych ráda poděkovala všem, kteří se jakýmkoliv způsobem podíleli na tvorbě této diplomové práce.

Jmenovitě chci poděkovat garantovi své práce JUDr. Vladislavu Štefkovi za odborné vedení, cenné rady a nezdolný optimismus. Velký dík patří MVDr., Bc. Tatianě Neuhybelové za podnětné připomínky a poskytnutí podkladů, které jsou využity v této diplomové práci. Za konzultace a korektury děkuji spolupracovníkům Zdenku Krulovi, Bc. Kamile Křížové a Mgr. Zdenku Šíblovi. Také děkuji Bc. Janě Grdinové, Dis., Bc. Františku Vojtkovi, dále Ing. Janu Čihákovi z ABL, a.s. a agentuře Kaspén a.s. za poskytnuté materiály, potřebné v k vypracování diplomové práce.

V neposlední řadě děkuji všem svým blízkým za podporu v průběhu studia.

*“Proto jsou zákony dány, aby silnější nemohl všechno.”*

*(Cicero)*

**Prohlašuji, že**

- beru na vědomí, že odevzdáním diplomové/bakalářské práce souhlasím se zveřejněním své práce podle zákona č. 111/1998 Sb. o vysokých školách a o změně a doplnění dalších zákonů (zákon o vysokých školách), ve znění pozdějších právních předpisů, bez ohledu na výsledek obhajoby;
- beru na vědomí, že diplomová/bakalářská práce bude uložena v elektronické podobě v univerzitním informačním systému dostupná k prezenčnímu nahlédnutí, že jeden výtisk diplomové/bakalářské práce bude uložen v příruční knihovně Fakulty aplikované informatiky Univerzity Tomáše Bati ve Zlíně a jeden výtisk bude uložen u vedoucího práce;
- byl/a jsem seznámen/a s tím, že na moji diplomovou/bakalářskou práci se plně vztahuje zákon č. 121/2000 Sb. o právu autorském, o právech souvisejících s právem autorským a o změně některých zákonů (autorský zákon) ve znění pozdějších právních předpisů, zejm. § 35 odst. 3;
- beru na vědomí, že podle § 60 odst. 1 autorského zákona má UTB ve Zlíně právo na uzavření licenční smlouvy o užití školního díla v rozsahu § 12 odst. 4 autorského zákona;
- beru na vědomí, že podle § 60 odst. 2 a 3 autorského zákona mohu užít své dílo – diplomovou/bakalářskou práci nebo poskytnout licenci k jejímu využití jen s předchozím písemným souhlasem Univerzity Tomáše Bati ve Zlíně, která je oprávněna v takovém případě ode mne požadovat přiměřený příspěvek na úhradu nákladů, které byly Univerzitou Tomáše Bati ve Zlíně na vytvoření díla vynaloženy (až do jejich skutečné výše);
- beru na vědomí, že pokud bylo k vypracování diplomové/bakalářské práce využito softwaru poskytnutého Univerzitou Tomáše Bati ve Zlíně nebo jinými subjekty pouze ke studijním a výzkumným účelům (tedy pouze k nekomerčnímu využití), nelze výsledky diplomové/bakalářské práce využít ke komerčním účelům;
- beru na vědomí, že pokud je výstupem diplomové/bakalářské práce jakýkoliv softwarový produkt, považují se za součást práce rovněž i zdrojové kódy, popř. soubory, ze kterých se projekt skládá. Neodevzdání této součásti může být důvodem k neobhájení práce.

**Prohlašuji,**

- že jsem na diplomové práci pracoval samostatně a použitou literaturu jsem citoval. V případě publikace výsledků budu uveden jako spoluautor.
- že odevzdaná verze diplomové práce a verze elektronická nahraná do IS/STAG jsou totožné.

Ve Zlíně

.....  
podpis diplomanta

**OBSAH**

<b>ÚVOD</b> .....	<b>9</b>
<b>1 TEORETICKÁ ČÁST</b> .....	<b>11</b>
<b>1 ČESKÁ OBCHODNÍ INSPEKCE</b> .....	<b>12</b>
1.1 ORGANIZAČNÍ STRUKTURA ČOI .....	14
1.2 JEDNOTLIVÉ PRÁVNÍ PŘEDPISY A PŮSOBNOST ČOI .....	17
1.2.1 Působnost dle zákona č. 64/1986 Sb., o České obchodní inspekci, ve znění pozdějších předpisů .....	19
1.2.2 Působnost dle zákona č. 634/1992 Sb., o ochraně spotřebitele, ve znění pozdějších předpisů .....	19
1.2.3 Působnost dle zákona č. 22/1997 Sb., o technických požadavcích na výrobky, ve znění pozdějších předpisů .....	21
1.2.4 Působnost dle zákona č. 102/2001 Sb., o obecné bezpečnosti výrobků, ve znění pozdějších předpisů .....	21
1.2.5 Zákon č. 552/1991 Sb., o státní kontrole, ve znění pozdějších předpisů .....	22
1.2.6 Zákon č. 500/2004 Sb., správní řád, ve znění pozdějších předpisů .....	22
1.2.7 Občanský zákoník .....	23
1.2.8 Kontrolní řád ČOI .....	23
1.3 PRÁVA, POVINNOSTI A OPATŘENÍ ČOI.....	24
1.3.1 Práva inspektorů ČOI.....	24
1.3.2 Povinnosti inspektorů ČOI.....	26
1.3.3 Opatření ukládaná inspektorem ČOI.....	27
1.3.4 Opatření ukládaná ředitelem - ochranná opatření .....	29
1.3.5 Správní řízení .....	30
<b>2 SPOLUPRÁCE S DALŠÍMI ORGÁNY STÁTNÍ SPRÁVY</b> .....	<b>33</b>
2.1 SPOLUPRÁCE NA VNITROSTÁTNÍ ÚROVNI .....	34
2.1.1 Živnostenské úřady.....	34
2.1.2 Celní správa ČR .....	34
2.1.3 Policie.....	35
2.1.1 Česká inspekce životního prostředí.....	36
2.1.2 Český telekomunikační úřad .....	36
2.1.3 Profesionální sdružení a asociace.....	37
2.1.4 Spolupráce v oblasti průmyslu komerční bezpečnosti .....	38
2.1.5 Odborná spolupráce v oblasti metodiky .....	40
2.2 SPOLUPRÁCE NA MEZINÁRODNÍ ÚROVNI.....	41
2.2.1 Výstražný systém Rapid Alert System - RAPEX.....	42
2.2.2 Informační a výstražný systém CIRCA .....	42
2.2.3 Consumer Protection Cooperation System (CPCS).....	43
2.2.4 Organizace PROSAFE .....	43
<b>3 PRÁVO K DUŠEVNÍMU VLASTNICTVÍ</b> .....	<b>45</b>
3.1 AUTORSKÉ PRÁVO .....	46
3.2 PRŮMYSLOVÉ VLASTNICTVÍ.....	47
3.2.1 Patenty, vynálezy.....	47

3.2.2	Užitné vzory .....	48
3.2.3	Průmyslové vzory .....	49
3.2.4	Ochranné známky .....	51
3.2.5	Označení původu, zeměpisná označení .....	53
3.2.6	Topografie polovodičových výrobků .....	53
<b>II</b>	<b>PRAKTICKÁ ČÁST .....</b>	<b>55</b>
<b>4</b>	<b>PORUŠENÍ PRÁV K DUŠEVNÍMU VLASTNICTVÍ.....</b>	<b>56</b>
4.1	HROZBY V SOUVISLOSTI S PORUŠOVÁNÍM PRÁV DUŠEVNÍHO VLASTNICTVÍ .....	56
4.2	DUŠEVNÍ VLASTNICTVÍ A ZÁKON O OCHRANĚ SPOTŘEBITELE.....	57
<b>5</b>	<b>KONTROLNÍ ČINNOST A POSTUP ČOI PŘI PRÁCI S PADĚLKY.....</b>	<b>60</b>
5.1	POSTUP V PRAXI NA ZÁKLADĚ ZÁKONŮ .....	61
5.1.1	Zajištění výrobků a zboží popřípadě jejich odnětí .....	61
5.1.2	Uskladnění výrobků a zboží .....	62
5.1.3	Nakládání se zajištěnými výrobky a zbožím .....	62
5.1.1	Ukládané sankce.....	64
5.2	SPOLUPRÁCE S DALŠÍMI ORGÁNY .....	65
<b>6</b>	<b>ROZBOR ČINNOSTI ČOI V OBLASTI PORUŠOVÁNÍ PRÁV K DUŠEVNÍMU VLASTNICTVÍ.....</b>	<b>69</b>
<b>7</b>	<b>PŘEDCHÁZENÍ UVEDENÍ PADĚLKŮ NA REPUBLIKOVÝ TRH .....</b>	<b>75</b>
	<b>ZÁVĚR .....</b>	<b>78</b>
	<b>ZÁVĚR V ANGLIČTINĚ .....</b>	<b>80</b>
	<b>SEZNAM POUŽITÉ LITERATURY.....</b>	<b>82</b>
	<b>SEZNAM POUŽITÝCH SYMBOLŮ A ZKRATEK .....</b>	<b>85</b>
	<b>SEZNAM OBRÁZKŮ .....</b>	<b>86</b>
	<b>SEZNAM TABULEK.....</b>	<b>87</b>
	<b>SEZNAM GRAFŮ .....</b>	<b>88</b>



## ÚVOD

Česká obchodní inspekce (ČOI) je kontrolní a dozorový orgán státní správy, o kterém je hodně slyšet, ale málokdo ví, na co vše se při své činnosti zaměřuje. Velmi zjednodušeně lze říci, že hlavní důraz je v kontrolní a dozorové činnosti ČOI kladen na zajišťování zákonných podmínek pro řádné fungování společného trhu na území České republiky prostřednictvím ochrany práv spotřebitelů a volného pohybu nepotravinářského zboží. S tím samozřejmě souvisí kontrola nad dodržováním zákonů a předpisů stanovených prodávajícím při jeho podnikatelské činnosti. Pokud se na práci a smysl existence ČOI zeptáte prodávajícího, kterému byl při kontrole udělen postih za zjištěné nedostatky, nejspíš jeho slova nebudou lichotivá. Na druhou stranu, když stejnou otázku položíte spotřebiteli, který byl při koupi zboží či služeb poškozen a ČOI mu pomohla domoci se jeho spotřebitelských práv, bude hodnocení s velkou pravděpodobností kladné. Budeme-li tedy vycházet ze skutečnosti, že základem fungující tržní ekonomiky je rovnováha mezi zájmy výrobců, prodávajících a spotřebitelů, pak má vzhledem k náplni své činnosti ČOI ve struktuře orgánů státní správy své nezastupitelné místo.

„Kdybychom měli studovat všechny zákony, neměli bychom skoro žádný čas je překračovat.“ (Goethe). V tomto citátu je z hlediska činnosti ČOI zákon pojat vtipně a s nadsázkou z pohledu prodávajícího, podnikatele, zkrátka těch, kteří při své práci musí zákony a předpisy dodržovat. Neznalost zákona však neomlouvá a hlavně, najdou se takoví, kteří zákon znají a záměrně jej překračují. A co potom ti, kteří se při koupi výrobků a využívání služeb chtějí domáhat svých práv? Právě pro ně jsem vyhledala citát, kde zákon stojí na jejich straně a využila jej jako motto pro svou diplomovou práci: “Proto jsou zákony dány, aby silnější nemohl všechno.“ (Cicero)

Spektrum činnosti ČOI v oblasti ochrany práv spotřebitele a volného pohybu zboží je velmi rozsáhlé a různorodé. Ve své práci se zaměřuji zejména na ochranu práv k duševnímu vlastnictví. Pro toho, komu je daný pojem cizí upřesním, že se jedná o padělky (falza), nedovolené napodobeniny, kopie, apod., což je v současné době velmi aktuální téma. Prodej padělek neznamená jen poškození ekonomických zájmů majitelů duševního vlastnictví, padělky rovněž mohou ohrozit zdraví či bezpečnost uživatelů a jejich prodej může sloužit k financování organizovaného zločinu či terorismu.

V teoretické části diplomové práce je rozebráno postavení a právní úprava ČOI, spolupráce s dalšími orgány státní správy při kontrolní činnosti. Ve své práci se dále zabývám duševním vlastnictvím a vznikem práv k němu. Praktická část je již plně věnována zboží porušujícímu práva majitele duševního vlastnictví. Zejména je rozveden postup ČOI v praxi při vyhledávání, zajišťování a nakládání s padělkami a spolupráce s dalšími orgány státní správy v této oblasti. Následuje rozbor a porovnání výsledků činnosti ČOI zaměřené na porušování některých práv k duševnímu vlastnictví na celorepublikové úrovni a na úrovni krajské, respektive na úrovni Inspektorátu Jihomoravského a Zlínského. Taktéž jsem zmapovala způsoby předcházení uvedení takového zboží do oběhu.

V diplomové práci je využita nejen odborná literatura, ale také pracovní zkušenosti mé a mých kolegů z ČOI, Inspektorátu Jihomoravského a Zlínského.

## **I. TEORETICKÁ ČÁST**

## 1 ČESKÁ OBCHODNÍ INSPEKCE

Česká obchodní inspekce (dále jen „ČOI“) byla zřízena zákonem č. 64/1986 Sb., o České obchodní inspekci, ve znění pozdějších předpisů. Je orgánem státní správy, podřízeným Ministerstvu průmyslu a obchodu ČR a je rozpočtovou organizací státu. „ČOI kontroluje a dozoruje právnické a fyzické osoby prodávající nebo dodávající výrobky a zboží na vnitřní trh, poskytující služby nebo vyvíjející jinou podobnou činnost na vnitřním trhu, poskytující spotřebitelský úvěr nebo provozující tržišť (tržnice), (dále jen „kontrolované osoby“), pokud podle zvláštních právních předpisů nevykonává dozor jiný správní úřad.“<sup>1</sup>

„Obecně lze za dozor považovat aktivitu, jejíž podstatou je pozorování určité činnosti nebo určitého stavu, na které navazuje hodnocení, popř. též aplikace prostředků směřujících k zajištění účelu sledovaného dozorčí činností.“<sup>2</sup> Dozor lze také definovat „jako soubor funkcí, jejichž jádro záleží v tom, že dozírající pozoruje činnost jiného pod dozor postaveného, a to kritickým způsobem podle směrnic činnost tuto určujících, máje na pozorovaného aspoň virtuálně vliv směřující k tomu, aby činnost pozorovaná byla udržena ve shodě se směrnicemi po ni danými.“<sup>3</sup> Mimo kontrolu a dozor patří do náplně činnosti ČOI rovněž poskytování poradensko-informační činnosti pro občany. Při své činnosti ČOI využívá stížností, podnětů a oznámení občanů, úřadů či jiných organizací, stejně tak využívá spolupráce se správními úřady, orgány územní samosprávy, jakož i s jinými státními orgány a institucemi, případně s profesními stavovskými a občanskými sdruženími.

V rámci své kontrolní činnosti se ČOI zejména zaměřuje na tyto oblasti:

- „dodržování podmínek stanovených k zabezpečení jakosti zboží nebo výrobků včetně zdravotní nezávadnosti, podmínek pro skladování a dopravu a požadavků na osobní hygienu a hygienickou nezávadnost provozu,

---

<sup>1</sup> § 2 odst. 1 zákona č. 64/1986 Sb., o České obchodní inspekci, ve znění pozdějších předpisů.

<sup>2</sup> Hendrych, D. a kol. Správní právo. Obecná část. 6. vydání. Praha: C. H. Beck, 2006, 279 s.

<sup>3</sup> Hácha, E. Dozor. Slovník veřejného práva československého. Brno: Polygrafia, 1929, sv. 1.

- zda se při prodeji zboží používají ověřená měřidla, pokud ověření podléhají, a zda používaná měřidla odpovídají zvláštním právním předpisům, technickým normám, jiným technickým předpisům, popřípadě schválenému typu,
- dodržování dohodnutých nebo stanovených podmínek a kvality poskytovaných služeb,
- dodržování ostatních podmínek stanovených zvláštními právními předpisy nebo jinými závaznými opatřeními pro provozování nebo poskytování činností dozorovaných ČOI uvedených v první odrážce,
- zda při uvádění stanovených výrobků na trh byly podle zvláštního právního předpisu výrobky řádně opatřeny stanoveným označením, popřípadě zda k nim byl vydán či přiložen stanovený dokument,
- zda vlastnosti stanovených výrobků uvedených na trh odpovídají stanoveným technickým požadavkům a zda v souvislosti s označením stanoveného výrobku byly splněny i požadavky stanovené zvláštními právními předpisy,
- zda nedochází k nekalým obchodním praktikám,
- zda výrobky uváděné na trh jsou bezpečné,
- zda osoby poskytující spotřebitelský úvěr dodržují podmínky stanovené zvláštním právním předpisem.<sup>4</sup>

ČOI neprovádí kontrolu potravin, pokrmů a tabákových výrobků, u těchto jmenovaných komodit se zaměřuje pouze na kontrolu poctivosti prodeje, tedy např. na správnost účtování, dodržení deklarované hmotnosti, dodržení míry nápojů apod.

V ustanovení § 3 zákona o ČOI je stanoveno, že ČOI zjišťuje u kontrolovaných osob nedostatky a jejich příčiny. V případě, že jsou nedostatky zjištěny, vyžaduje jejich odstranění, včetně příčin a škodlivých následků. Mimo to ukládá nebo navrhuje opatření k odstranění nedostatků, jejichž dodržení následně systematicky kontroluje. Svých poznatků využívá zejména při předcházení vzniku nedostatků, a to včasným odhalováním

---

<sup>4</sup> § 2 odst. 2 písm. a) zákona č. 64/1986 Sb., o České obchodní inspekci, ve znění pozdějších předpisů.

jejich příčin, výchovným působením a zveřejňováním výsledků kontrol. ČOI také provádí rozbory, popřípadě zajišťuje jejich provedení, k ověření jakosti a bezpečnosti výrobků či zboží nebo pro účely kontroly, zda nedochází k nekalým obchodním praktikám. Se zjištěnými nedostatky souvisí postih kontrolované osoby, tedy uložení sankčního či jiného opatření dle zákona nebo zvláštního právního předpisu.

ČOI provádí kontrolu a dozor rovněž v rozsahu stanoveném zvláštními zákony, kde na prvním místě je ochrana veřejného zájmu. Za veřejný zájem je zejména považována ochrana života, zdraví, majetku a životního prostředí, poskytování řádných informací, poctivost a dobré mravy obchodního styku, tedy takové činnosti, kde je nutno chránit často laického spotřebitele, jenž se nachází v pozici slabší strany. Přitom je třeba zachovat korektní jednání ze strany ČOI vůči kontrolovaným subjektům, aby nedocházelo ke zbytečnému administrativnímu zatěžování podnikatelského prostředí. Je na místě zmínit, že Senátem ČR byla dne 21. 4. 2010 schválena novela několika zákonů dozorovaných ČOI (např. zákon č. 634/1992 Sb., o ochraně spotřebitele, zákon č. 64/1986 Sb., o ČOI), která má za cíl zkvalitnění jejich aplikace vzhledem k omezení administrativní zátěže podnikatelů.

## 1.1 Organizační struktura ČOI

ČOI se člení na Ústřední inspektorát a jemu podřízené inspektoráty. V čele Ústředního inspektorátu je ústřední ředitel (toho času ředitelka RNDr. Jana Příhodová), kterého jmenuje, řídí a odvolává ministr průmyslu a obchodu. Chod inspektorátu zajišťuje sekce organizační, která je rozdělena na oddělení personální a organizační a referát informatiky. Do sekce ekonomické spadá Oddělení ekonomiky a správy budov. Pod Ústřední inspektorát se řadí Oddělení mezinárodní spolupráce, techniky a životního prostředí, Evropské spotřebitelské centrum, Oddělení kontroly a vnitřního auditu a Oddělení právní a spolupráce s EU.

Ústřední ředitel stanoví sídla jednotlivých inspektorátů. V čele každého inspektorátu je ředitel, kterého jmenuje, řídí a odvolává ústřední ředitel. V současnosti je inspektorátů sedm, a to Inspektorát Středočeský a Hlavní město Praha, Inspektorát Jihočeský a Vysočina, Inspektorát Plzeňský a Karlovarský, Inspektorát Ústecký a Liberecký, Inspektorát Královéhradecký a Pardubický, Inspektorát Jihomoravský a Zlínský a Inspektorát Moravskoslezský a Olomoucký (místní příslušnost - Obrázek 10).

## Organizační struktura ústředního inspektorátu České obchodní inspekce

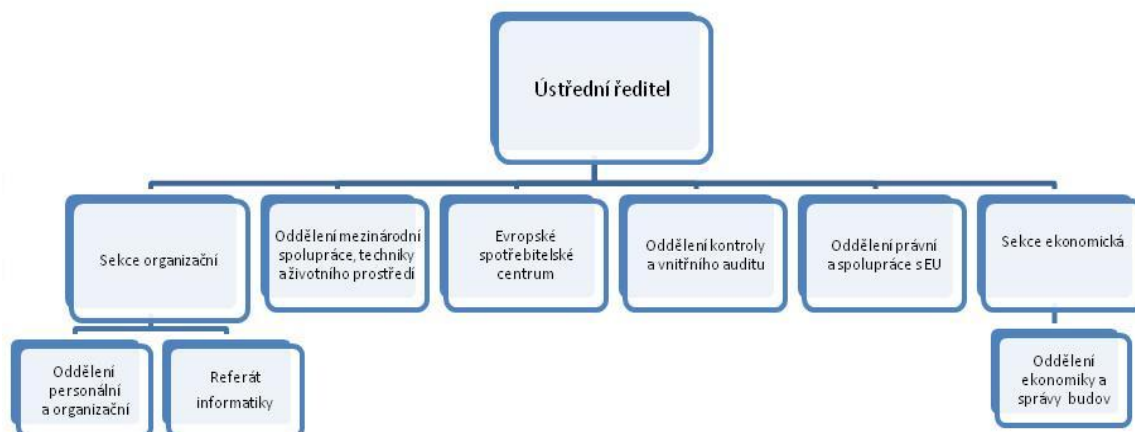

Obrázek 1 – Organizační struktura ústředního inspektorátu ČOI (Zdroj: [www.coi.cz](http://www.coi.cz))

## Organizační struktura České obchodní inspekce



Obrázek 2 – Organizační struktura ČOI (Zdroj: [www.coi.cz](http://www.coi.cz))

Organizační struktura inspektorátů České obchodní inspekce

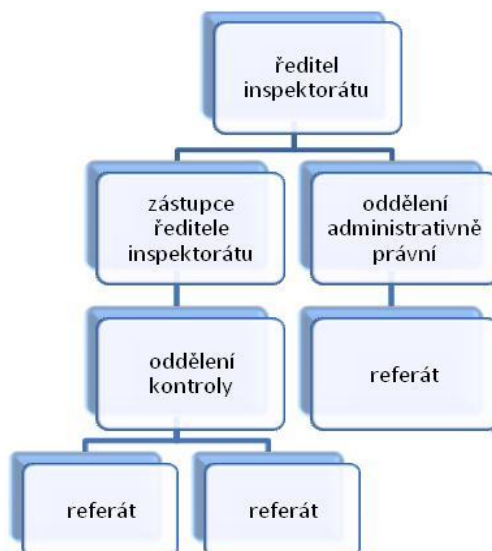

Organizační struktura inspektorátů České obchodní inspekce s oddělením technické kontroly s celorepublikovou působností

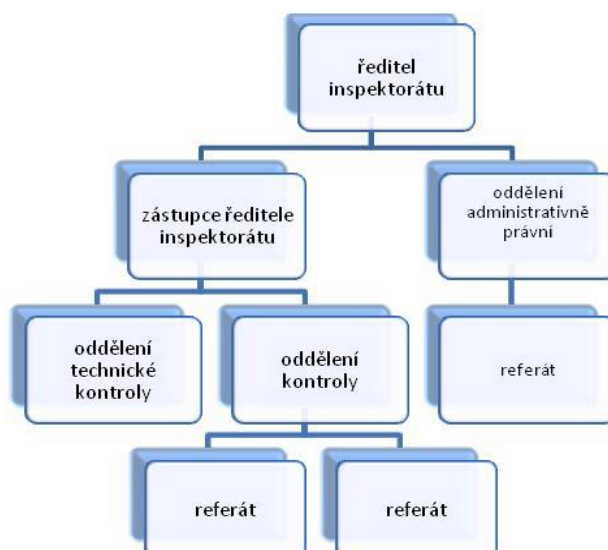
Obrázek 3 – Organizační struktura inspektorátů (Zdroj: [www.coi.cz](http://www.coi.cz))



Organizační struktura jednotlivých inspektorátů se liší, a proto je třeba brát organizační strukturu inspektorátů na obrázku 3 jako informativní. Všechny inspektoráty zajišťují oblast všeobecné kontroly, která pokrývá celou škálu činností, upravených hlavně v zákoně č. 634/1992 Sb., o ochraně spotřebitele, ve znění pozdějších předpisů. Na dvou inspektorátech je v současnosti zajišťována navíc technická kontrola v oblasti vybraných sortimentů „stanovených výrobků“ (tzn. výrobky, které představují zvýšenou míru ohrožení zdraví nebo bezpečnosti osob, majetku nebo životního prostředí, popřípadě jiného veřejného zájmu a u kterých proto musí být posouzena shoda). V rámci své činnosti vyhledávají nebezpečné výrobky a pro dozor využívají speciální zákony a nařízení vlády, které uvedenou problematiku upravují. Vybrané zákony, které ČOI dozoruje, jsou popsány v následující kapitole.

## 1.2 Jednotlivé právní předpisy a působnost ČOI

Každý vykonavatel veřejné správy, tedy i ČOI, musí mít vymezen okruh úkolů, které má řešit na určitém územním prostoru, přičemž působnost je již zcela konkrétním věcným vymezením otázek realizovaných v procesu výkonu pravomoci. Zákonů, nad jejichž plněním ČOI ve vymezeném rozsahu vykonává dozor, je celá řada. K činnosti ČOI se vztahují také normy, vyhlášky, nařízení vlády apod. a navíc je postup ČOI upraven vnitřními předpisy. Vzhledem k neustálým novelizacím a i vzhledem k tématu diplomové práce jsou zde zmíněny pouze vybrané zákony, které nejčastěji souvisí s činností ČOI. Následně jsou rozebrány zákony, které ČOI využívá v rámci praxe nejčastěji.

### Vybrané zákony, které ČOI využívá při své činnosti:

- zákon č. 64/1986 Sb., o České obchodní inspekci, ve znění pozdějších předpisů
- zákon č. 634/1992 Sb., o ochraně spotřebitele, ve znění pozdějších předpisů
- zákon č. 22/1997 Sb., o technických požadavcích na výrobky, ve znění pozdějších předpisů
- zákon č. 102/2001 Sb., o obecné bezpečnosti výrobků, ve znění pozdějších předpisů
- zákon č. 40/1964 Sb., občanský zákoník, ve znění pozdějších předpisů
- zákon č. 56/2001 Sb., o podmínkách provozu vozidel na pozemních komunikacích, ve znění pozdějších předpisů
- zákon č. 86/2002 Sb., o ochraně ovzduší, ve znění pozdějších předpisů

- zákon č. 189/1999 Sb., o nouzových zásobách ropy, ve znění pozdějších předpisů
- zákon č. 247/2006 Sb., o omezení provozu zastaváren a některých jiných provozoven v noční době, ve znění pozdějších předpisů
- zákon č. 253/2008 Sb., o některých opatřeních proti legalizaci výnosů z trestné činnosti a financování terorismu, ve znění pozdějších předpisů
- zákon č. 311/2006 Sb., o pohonných hmotách, ve znění pozdějších předpisů
- zákon č. 321/2001 Sb., o některých podmínkách sjednávání spotřebitelského úvěru, ve znění pozdějších předpisů
- zákon č. 353/2003 Sb., o spotřebních daních, ve znění pozdějších předpisů
- zákon č. 379/2005 Sb., o opatřeních k ochraně před škodami působenými tabákovými výrobky, alkoholem a jinými návykovými látkami, ve znění pozdějších předpisů
- zákon č. 477/2001 Sb., o obalech, ve znění pozdějších předpisů
- zákon č. 676/2004 Sb., o povinném značení lihu, ve znění pozdějších předpisů
- zákon č. 552/1991 Sb., o státní kontrole, ve znění pozdějších předpisů
- zákon č. 500/2004 Sb., správní řád, ve znění pozdějších předpisů

Při dozorové a kontrolní činnosti ČOI nejvíce v praxi využívá zákon č. 64/1986 Sb., o České obchodní inspekci, ve znění pozdějších předpisů (dále jen „zákon o ČOI“), zákon č. 634/1992 Sb., o ochraně spotřebitele, ve znění pozdějších předpisů (dále jen „zákon o ochraně spotřebitele“), zákon č. 22/1997 Sb., o technických požadavcích na výrobky a o změně a doplnění některých zákonů, ve znění pozdějších předpisů (dále jen „zákon o technických požadavcích na výrobky“) a zákon č. 102/2001 Sb., o obecné bezpečnosti výrobků a o změně některých zákonů, ve znění pozdějších předpisů (zákon „o obecné bezpečnosti výrobků“). Mezi nejdůležitější zákony, které upravují úřední a právní postup ČOI se řadí zákon č. 552/1991 Sb., o státní kontrole, ve znění pozdějších předpisů (dále jen „zákon o státní kontrole“) a zákon č. 500/2004 Sb., správní řád, ve znění pozdějších předpisů (dále jen „správní řád“). Některá ustanovení paragrafů vybraných zákonů jsou podrobněji rozvedena v této práci.

### **1.2.1 Působnost dle zákona č. 64/1986 Sb., o České obchodní inspekci, ve znění pozdějších předpisů**

Tento zákon je zákonem kompetenčním, který zřizuje Českou obchodní inspekci jako takovou a vymezuje obecně její dozorové kompetence i její pravomoci vůči kontrolovaným osobám. Upravuje oprávnění pracovníků ČOI při prováděných kontrolách a také opatření v souvislosti s nimi. Obecně také zákon o ČOI upravuje postup při práci se zbožím, které neodpovídá zvláštním právním předpisům (konkrétně v návaznosti na nekalé obchodní praktiky, což je rozvedeno v praktické části diplomové práce). Dále stanoví výši ukládaných pokut, kdy ředitel inspektorátu může kontrolované osobě při nesplnění opatření daných zákonem o ČOI uložit pokutu do výše 1 mil. Kč, v případě opakovaného porušení povinností v průběhu jednoho roku ode dne poslední kontroly až do výše 2 mil. Kč. Zákon o ČOI umožňuje řediteli inspektorátu uložit pořádkovou pokutu fyzické osobě, tedy pokutu za maření či ztěžování kontroly, a to až do výše 50 tis. Kč. V případě právnické osoby umožňuje uložení pořádkové pokuty zákon o státní kontrole. Zákon o ČOI upravuje také blokové pokuty ukládané pracovníky ČOI, o kterých je pojednáno v kapitole 1.3.3. Při určování výše pokut se vždy přihlíží k závažnosti, způsobu, době trvání a následkům protiprávního jednání. Pokuty jsou příjmem státního rozpočtu, vybírá je ČOI a vymáhá celní úřad. V zákonu o ČOI je také zakotvena spolupráce s ostatními orgány či organizacemi.

### **1.2.2 Působnost dle zákona č. 634/1992 Sb., o ochraně spotřebitele, ve znění pozdějších předpisů**

V ustanovení § 23 odstavec 1 zákona o ochraně spotřebitele je ČOI uvedena jako dozorový orgán nad dodržováním povinností stanovených tímto zákonem, i s uvedenými výjimkami dohledu. ČOI kontroluje zákon jako celek, zejména kontroluje, zda prodávající prodávají výrobky ve správné míře, množství nebo hmotnosti, v předepsané či schválené jakosti, správnost účtování výrobků a služeb. Zaměřuje se na ochranu před nekalými obchodními praktikami, za které se považují klamavé a agresivní obchodní praktiky. Zde je důležité zdůraznit ustanovení § 5 odst. 2, že „za klamavou obchodní praktiku se považuje také nabízení nebo prodej výrobků nebo služeb porušujících některá práva duševního vlastnictví, jakož i skladování takových výrobků za účelem jejich nabízení nebo prodeje a dále neoprávněné užívání označení chráněného podle zvláštního právního předpisu

v obchodním styku.<sup>5</sup> Za zvláštní právní předpis je v tomto případě považován zákon č. 441/2003 o ochranných známkách, ve znění pozdějších předpisů. Další oblast kontroly zahrnuje zákaz výroby, dovozu, vývozu výrobků zaměnitelných s potravinami a zákaz nabízení, prodeje a vývozu výrobků určených pro humanitární účely. V ustanovení § 8a je upravena spolupráce dozorového orgánu s majiteli práv duševního vlastnictví, což bude rozebráno v praktické části této práce. Předmětem kontroly ČOI je také dodržování informačních povinností, tedy poskytnutí informací ze strany prodávajícího o vlastnostech prodáváných výrobků, charakteru poskytovaných služeb, o způsobu údržby, užití a nebezpečí, vyplývajícím z nesprávného užití a značení výrobků. Neméně důležité je poskytnutí informací o cenách a dále uplatnění odpovědnosti za vady výrobků a služeb - reklamace. ČOI kontroluje také řádné označení provozovny, náležitosti dokladu o zakoupení a způsob vyřizování reklamace. Je důležité uvést, že zákon o ochraně spotřebitele nepředstavuje úplný výčet práv spotřebitele, respektive jim odpovídající povinnosti podnikatele. Některých ustanovení se také dotýká již zmíněná novela, týkající se snížení administrativní zátěže podnikatelů, např. zrušení odstavce 1 v ustanovení § 8a – předložení dokumentace od majitele práv duševního vlastnictví.

Dohled nad ochranou spotřebitele je ve vymezených oblastech prováděn také Státní zemědělskou a potravinářskou inspekcí, krajskými hygienickými stanicemi, veterinárními správami, živnostenskými úřady, celními úřady, Českým úřadem pro zkoušení zbraní a střeliva, Českou národní bankou a Státním ústavem pro kontrolu léčiv.

Za správní delikty stanovené v zákoně o ochraně spotřebitele lze uložit pokuty ve výších do 1 mil. Kč, 3 mil. Kč, 5 mil. Kč a do 50 mil. Kč. Pokutu lze uložit i příkazem na místě do výše 10 tis. Kč a v případech, popsaných v kapitole 1.3.3. Lze využít blokovou pokutu. Pokuty vybírá správní orgán, kterým byly uloženy, vymáhá je celní úřad. Na rozdíl od zákona o ČOI je příjem z pokut příjmem rozpočtu orgánu, který pokutu uložil. Je-li k projednání správního deliktu příslušných více správních orgánů stanovených zákonem, je projednán tím z nich, který nejdříve zahájil ve věci správní řízení, popřípadě tím, který zjistil porušení právní povinnosti jako první.

---

<sup>5</sup> § 5 odst. 2 zákona č. 634/1992 Sb., o ochraně spotřebitele, ve znění pozdějších předpisů.

### **1.2.3 Působnost dle zákona č. 22/1997 Sb., o technických požadavcích na výrobky, ve znění pozdějších předpisů**

Tento zákon, společně s navazujícími nařízeními vlády (např. NV č. 21/2003 Sb. - osobní ochranné pomůcky, NV č. 194/2001 Sb. - aerosolové rozprašovače, NV č. 19/2003 Sb. - hračky), upravuje způsob stanovování technických požadavků na výrobky, které by mohly ve zvýšené míře ohrozit zdraví nebo bezpečnost osob, majetek nebo životní prostředí, případně jiný veřejný zájem. Dále upravuje práva a povinnosti osob, které tyto výrobky distribuují nebo uvádějí na trh či do provozu a práva a povinnosti dalších osob, podílejících se činnostech souvisejících s uváděním stanovených výrobků na trh. Proces posuzování shody s požadavky platných předpisů je u většiny těchto výrobků završen označením značkou CE, která na stanoveném výrobku vyjadřuje, že výrobek splňuje technické požadavky stanovené ve všech nařízeních vlády, které se na něj vztahují a které toto označení stanovují nebo umožňují, a že byl při posouzení jeho shody dodržen stanovený postup. V zákonu jsou definovány technické předpisy a dokumenty, České technické normy, Harmonizované technické normy a normy určené. Dále stanoví pojmy, jako jsou státní zkušebnictví, certifikace, autorizace či akreditace.

Dozor nad tím, zda stanovené výrobky jsou uváděny a dodávány na trh nebo do provozu v souladu s požadavky stanovenými tímto zákonem, zejména zda jsou označeny stanoveným způsobem nebo zda nebyly označeny neoprávněně, případně zda jsou opatřeny potřebnými dokumenty a zda jejich vlastnosti odpovídají technickým požadavkům, provádí vedle orgánů stanovených zvláštním zákonem ČOI. V případě, kdy je ČOI dozorovým orgánem, může za správní delikt právnické či podnikající fyzické osobě dle tohoto zákona uložit pokutu až do výše 50 mil. Kč. Fyzické nepodnikající osobě, která např. zneužije označení CE, certifikát apod., lze za přestupek uložit pokutu až do výše 2 mil. Kč. Opět platí, že při ukládání výše pokuty se přihlíží k okolnostem, za kterých bylo protiprávní jednání spácháno a výnos z pokut je příjmem státního rozpočtu.

### **1.2.4 Působnost dle zákona č. 102/2001 Sb., o obecné bezpečnosti výrobků, ve znění pozdějších předpisů**

Zákon stanoví povinnosti a mechanismy, které mají zajistit, aby se na trhu nevyskytovaly výrobky nebezpečné pro spotřebitele. Důležité je zvláště stanovení obecných požadavků na bezpečnost výrobku, dále stanovení povinností výrobců, distributorů a orgánů veřejné

správy při uvádění výrobků na trh a při zjištění nebezpečných výrobků a návaznost na Systém pro rychlou výměnu informací Evropských společenství (RAPEX). Dozor nad tímto zákonem provádí různé orgány podle toho, zda daný výrobek svou povahou spadá do jejich působnosti. Pokud takto nelze působnost žádného orgánu stanovit, je k provádění dozoru příslušná ČOI. Orgán dozoru může tomu, kdo uvede na trh výrobek, který je nebezpečný nebo nesplní povinnosti vymezené zákonem o obecné bezpečnosti výrobků, uložit pokutu až do výše 50 mil. Kč. Stejně jako v předchozích případech se při stanovení výše pokuty přihlíží k okolnostem spáchání protiprávního jednání. Ukládání pokut, splatnost, vybírání a vymáhání se řídí zvláštními právními předpisy, mezi které se řadí i zákon o ČOI, pokuty jsou příjmem státního rozpočtu ČR.

### **1.2.5 Zákon č. 552/1991 Sb., o státní kontrole, ve znění pozdějších předpisů**

Státní kontrolou se pro účely zákona rozumí kontrolní činnost orgánů zákonem stanovených, tzv. „kontrolních orgánů“ (ministerstva a jiné ústřední správní úřady, místní orgány státní správy, orgány územní samosprávy, pokud vykonávají státní správu v rozsahu stanoveném zvláštními zákony, ostatní orgány státní správy). V zákonu jsou zakotveny základní pravidla kontrolní činnosti, řídí se jím postup při výkonu kontroly a vztahy mezi kontrolními orgány a kontrolovanými osobami, a to v případech, pokud zvláštní zákon nestanoví jiný postup. Zákon stanoví osoby pověřené výkonem kontrolní činnosti, jejich vyloučení z kontroly, práva a povinnosti. Jsou zde zakotveny také práva a povinnosti osob kontrolovaných. Zákon rovněž stanoví náležitosti kontrolního protokolu, sepisovaného o kontrolním zjištění, a upravuje řízení o námitkách kontrolovaných osob. V případě nesplnění povinností zákon stanoví podmínky pro ukládání pořádkové pokuty, jejíž výše je do 50 tis. Kč. Pořádkovou pokutu lze uložit i opakovaně, ovšem úhrn pokut nesmí přesáhnout částku 200 tis. Kč. Ze zákona o státní kontrole vychází Kontrolní řád ČOI, o kterém je pojednáno v kapitole 1.2.8.

### **1.2.6 Zákon č. 500/2004 Sb., správní řád, ve znění pozdějších předpisů**

Ve správním řádu je upraveno správní řízení, což „je postup správního orgánu, jehož účelem je vydání rozhodnutí, jímž se v určité věci zakládají, mění nebo ruší práva anebo

povinnosti jmenovitě určené osoby nebo jímž se v určité věci prohlašuje, že taková osoba práva nebo povinnosti má anebo nemá.“<sup>6</sup> Stanoví správní orgány, účastníky řízení, lhůty, postupy před zahájením řízení, průběh řízení, odvolací a přezkumné řízení, obnovení řízení, exekuce. Dle správního řádu se postupuje při správním řízení vedeném ČOI, což je mimo jiné zakotveno v ustanovení § 17 odstavec 1 zákona o ČOI.

### 1.2.7 Občanský zákoník

Občanský zákoník upravuje majetkové vztahy fyzických a právnických osob, majetkové vztahy mezi těmito osobami a státem, a dále vztahy vyplývající z práva na ochranu osob, pokud tyto občanskoprávní vztahy neupravují jiné zákony. Spory vznikající z porušení povinností daných občanským zákoníkem lze řešit pouze soudní cestou či cestou takzvaných rozhodčích soudů. Je třeba upozornit na skutečnost, že ačkoliv ČOI v rámci výkonu své působnosti občanského zákoníku využívá, není oprávněna řešit tyto soukromoprávní vztahy.

Občanského zákoníku ČOI využívá zejména v případech týkajících se uplatnění práva z odpovědnosti za vady výrobků a služeb („reklamace“) a v případech nekalých obchodních praktik (uvádění nepravdivého údaje dle ustanovení § 5 odstavec 1 písmeno a) zákona o ochraně spotřebitele a absence důležitého údaje dle ustanovení § 5 odstavec 1 písmeno c) zákona o ochraně spotřebitele.)

### 1.2.8 Kontrolní řád ČOI

„Kontrolní řád ČOI je základní vnitřní normou inspekce vycházející z právních předpisů, upravujících kontrolní činnost ČOI. Kontrolní řád je závazný pro všechny pracovníky, kteří se podílejí na kontrolní činnosti a podrobně upravuje zejména plánování kontrolní činnosti, její podporu a v neposlední řadě ukládání opatření a sankcí.“<sup>7</sup> Kontrolní řád řeší též postup výkonu kontroly a vztahy mezi kontrolním orgánem a kontrolovanými osobami. Je zde

---

<sup>6</sup> § 9 zákona č. 500/2004 Sb., správní řád, ve znění pozdějších předpisů.

<sup>7</sup> Dostupné z [www: <http://www.coi.cz/cs/legislativa/pravni-predpisy.html>](http://www.coi.cz/cs/legislativa/pravni-predpisy.html) [19].

zakotveno, že kontrola může být prováděna buďto z vlastního podnětu, nebo na základě dožádání k tomu oprávněných státních orgánů.

## 1.3 Práva, povinnosti a opatření ČOI

### 1.3.1 Práva inspektorů ČOI

Pracovníci ČOI, jež jsou pověřeni plněním kontrolních úkolů, se nazývají inspektoři. Jejich práva a povinnosti jsou upraveny jak zákonem o ČOI, tak zákonem o státní kontrole, který má vůči němu podpůrnou povahu. To v praxi znamená, že dle ustanovení § 8 odst. 2 zákona o státní kontrole se podle základních pravidel kontrolní činnosti - Kontrolního řádu, upravených v ČÁSTI TŘETÍ, postupuje pouze v těch případech, kdy zvláštní zákon nestanoví jiný postup. Na základě zákona o ČOI jsou inspektoři při kontrole oprávněni:

- vstupovat při výkonu kontroly do provozoven podnikajících fyzických a právnických osob, přičemž je vyžadována součinnost kontrolované osoby. Za škodu přitom způsobenou odpovídá stát, který se této odpovědnosti nemůže zprostit. Inspektor může vstupovat i do objektů výrobce, dovozce nebo distributora.
- ověřovat totožnost kontrolovaných fyzických osob, kdy v praxi k tomu dochází např. předložením živnostenského listu v závislosti na předložení občanského průkazu či jiného dokladu totožnosti. Dále ověřovat totožnost fyzických osob, které při kontrole zastupují kontrolované osoby a také oprávnění těchto osob k zastupování.
- požadovat od kontrolovaných osob potřebné doklady, údaje, písemná nebo ústní vysvětlení, která jsou nezbytná pro průběh kontroly. Od výrobce, dovozce nebo distributora může vyžadovat předložení příslušné dokumentace a poskytnutí pravdivých informací. Tyto osoby mohou být inspektorem vyzvány, aby mu zajistily a předložily odborná vyjádření autorizované osoby týkající se dozoru, popřípadě si k dozoru může inspektor autorizovanou osobu za úhradu přizvat.
- odebírat od kontrolovaných osob potřebné vzorky výrobků nebo zboží, u kterých je to třeba k posouzení jakosti a bezpečnosti, nebo k posouzení, zda nedochází k nekalým obchodním praktikám. Výše uvedené se netýká vzorků potravin, pokrmů



a tabákových výrobků. Za odebrané vzorky se kontrolované osobě poskytne náhrada ve výši ceny, za kterou se výrobek nebo zboží v okamžiku odebrání vzorku nabízí. Náhrada poskytnuta není, jestliže se jí kontrolovaná osoba vzdá. Nárok na náhradu nevzniká, jde-li o výrobek nebo zboží, které nesplňuje požadavky stanovené zvláštními předpisy. Na takové výrobky je udělen zákaz prodeje, popřípadě je zvolen jiný vhodný postup.

- požadovat od kontrolovaných osob, popřípadě orgánů, které tyto osoby řídí, aby ve stanovené lhůtě odstranily zjištěné nedostatky, jejich příčiny a škodlivé následky nebo aby k jejich odstranění neprodleně provedly nezbytná opatření. Po kontrolovaných osobách se požaduje, aby o opatřeních a jejich výsledcích podaly ve stanovené lhůtě zprávu ČOI.
- provádět kontrolu, zda nedochází k nekalým obchodním praktikám. Inspektoři mohou tuto kontrolu provádět na základě vlastního podnětu, podnětu státního orgánu, dále na základě podnětu spotřebitele, nebo jiné osoby, která prokáže právní zájem ve věci. Podnět ke kontrole může podat také „majitel nebo spolumajitel patentu, majitel autorského osvědčení, majitel ochranné známky, majitel autorského práva nebo jiného práva chráněného autorským zákonem nebo majitel práva k zapsanému průmyslovému vzoru nebo užitému vzoru nebo jeho zástupce“ (dále jen majitel práva duševního vlastnictví). Inspektor může vyzvat majitele práva duševního vlastnictví k předložení potřebných podkladů a dokumentů k posouzení, zda nedochází k nekalým obchodním praktikám. Tato problematika je více rozvedena v praktické části diplomové práce.

V případech, kdy kontrolovaná osoba brání provedení některému z výše uvedených oprávnění např. mařením či jiným ztěžováním výkonu kontroly, může jí být udělena pořádková pokuta. Fyzické osobě ukládá pořádkovou pokutu ředitel inspektorátu na základě ustanovení § 9 odstavce 4 zákona o ČOI, a to až do výše 50 tisíc Kč a lze ji uložit i opětovně. V případě kontrolovaných osob právnických je využíván zákon o státní kontrole, konkrétně ustanovení § 19, dle kterého lze uložit pořádkovou pokutu fyzické osobě, která způsobila, že kontrolovaná osoba nesplnila povinnost dle ustanovení § 14 tohoto zákona. V tomto případě je fyzickou osobou míněna osoba oprávněná jednat za právnickou osobu, tedy zpravidla statutární orgán, jemuž je pokuta jmenovitě uložena. V ustanovení § 14 je stanovena součinnost kontrolovaných osob s odkazem na § 11

písmena a) až f) a h), kde je mimo jiné stanoveno oprávnění vstupovat do objektů kontrolovaných osob, pokud souvisí s průběhem kontroly, požadovat od kontrolovaných osob předložení potřebných dokladů, požadovat zaslání písemné zprávy o odstranění zjištěných nedostatků atd.

### **1.3.2 Povinnosti inspektorů ČOI**

#### **Povinnosti inspektorů vyplývající ze zákona o ČOI**

Při plnění úkolů podle zákona o ČOI se inspektoři ČOI prokazují služebními průkazy, a to bez vyzvání. Na služebním průkazu je uvedeno, že „Služební průkaz opravňuje jeho držitele k výkonu kontrolní činnosti“. Oprávnění inspektor dosáhne na základě kvalifikačních zkoušek ze znalostí dozorovaných zákonů. Obsahem je zkouška teoretická i praktická, která proběhne v přítomnosti zkušeného inspektora. Na služebním průkazu inspektora je fotka, jméno a příjmení, služební číslo, pracovní zařazení (inspektor) a inspektorát, za který kontrolní pracovník vystupuje. Těmito průkazy se inspektoři prokazují buď před zahájením kontroly pokud to nezmaří její účel, nebo zpravidla následně po provedení vizuální kontroly a kontrolního (fiktivního) nákupu. ČOI je také oprávněna přizvat ke kontrole osoby odborně způsobilé a tyto osoby mají práva a povinnosti inspektorů v rozsahu pověření daného jim ČOI.

Inspektoři jsou dle ustanovení § 4 odstavce 3 zákona o ČOI povinni zachovávat mlčenlivost o skutečnostech, které tvoří předmět obchodního tajemství a o kterých se dozvěděli při plnění kontrolních úkolů nebo při plnění povinností souvisejících s ním, s výjimkou podání potřebných informací pro účely a v rámci trestního řízení. Přičemž je na místě podotknout, že dle zákona o státní kontrole může kontrolní pracovníky zbavit povinnosti mlčenlivosti ten, v jehož zájmu mají tuto povinnost, nebo v zájmu veřejném vedoucí kontrolního orgánu.

#### **Povinnosti vyplývající ze zákona o státní kontrole**

Mezi povinnosti, vyplývající ze zákona o státní kontrole, patří zejména šetření chráněných zájmů kontrolovaných osob (např. neprotahování kontroly, nečinít rozruch při prováděné kontrole). Dále také vrátit doklady potřebné pro kontrolu, pomínou-li důvody k jejich převzetí, chránit odebrané doklady před zneužitím a v neposlední řadě pořizovat kontrolní protokol, tedy písemný záznam o výsledcích kontroly.

V praxi se inspektoři mohou dostat do situace, kdy nesmějí kontrolu provádět, a to zejména se zřetelem na jejich vztah ke kontrolovaným osobám nebo k předmětu kontroly. Mohou nastat důvodné pochybnosti o jejich nepodjatosti. Může se jednat např. o příbuzenský či přátelský vztah ke konkrétní kontrolované osobě. Touto situací se zabývá pouze zákon o státní kontrole. V případě, že se kontrolní pracovník dozví o této skutečnosti, musí ji oznámit nadřízenému, který upraví plán kontroly. Tuto skutečnost mohou oznámit řediteli inspektorátu ČOI i samy kontrolované osoby ihned, jak se ji dozví, poté o podjatosti rozhodne ředitel a inspektor se proti jeho rozhodnutí nemůže odvolat.

### 1.3.3 Opatření ukládaná inspektorem ČOI

**Zákaz prodeje či použití** – Jde o pokyn s přímým právním důsledkem pro kontrolovanou osobu spočívající v tom, že nabízené zboží nemůže nadále prodávat, popřípadě užívat. K udělení zákazu na zboží dochází zpravidla přímo v terénu. Dle ustanovení § 7 zákona o ČOI inspektor po provedené kontrole stanoví zákaz uvedení na trh, distribuci, nákup, dodávku, prodej nebo použití výrobků nebo zboží, které neodpovídají požadavkům zvláštních zákonů, a to do doby zjednání nápravy. Za samotné porušení zvláštního zákona je uložena sankce, a to buď příkazem na místě anebo ve správním řízení. Dále pak může inspektor zakázat používání neověřených měřidel, pokud ověření podléhají, nebo měřidel neodpovídajících obecně závazným právním předpisům, technickým normám, jiným technickým předpisům, popřípadě schválenému typu. Za používání takových měřidel může inspektor uložit blokovou pokutu.

Zákaz uvádění výrobku na trh, nabízení nebo vystavování výrobku nebo série výrobku může inspektor uložit i dle ustanovení § 7 odstavce 2 písmene f) zákona o obecné bezpečnosti výrobků. Tento zákaz trvá po dobu potřebnou k provedení kontroly a při existenci odůvodněných informací, že výrobek je nebezpečný.

Dále dle ustanovení § 18a zákona o technických požadavcích na výrobky může inspektor při důvodném podezření, že výrobek nesplňuje požadavky dané tímto zákonem, zakázat uvádění na trh nebo distribuci výrobku nebo série výrobku po dobu potřebnou k provedení kontroly. Tuto skutečnost oznamuje inspektor kontrolované osobě ústně a neprodleně sepisuje úřední záznam – kontrolní protokol.

Proti zákazu, stejně tak i proti dále uvedeným opatřením (vyjma blokové pokuty), lze podat písemné a zdůvodněné námitky, a to do 3 dnů k rukám ředitele místně příslušného inspektorátu.

**Zajištění/odnětí výrobků nebo zboží** – Dalším z možných úkonů je opatření o zajištění, popřípadě odnětí zboží, které je inspektor povinen uložit v případě, když zjistí nabídku, prodej nebo skladování výrobků nebo zboží, které neodpovídá zvláštní právním předpisům. Kontrolovaná osoba je povinna výrobky či zboží vydat, pokud tak neučiní, je jí odňato. Toto opatření je kontrolované osobě nebo osobě nacházející se na provozovně (zaměstnanec kontrolované osoby) sděleno ústně a je neprodleně vyhotoven úřední záznam o zajištění, popřípadě odnětí, s popisem a uvedením množství zajišťovaných věcí, jehož kopie je předána kontrolované osobě. Vzhledem k tomu, že zajištění/odnětí zboží se provádí zejména v případech týkajících se zboží porušujícího práva majitelů duševního vlastnictví, bude tento bod více rozveden v praktické části diplomové práce.

**Opatření zákazu činnosti/nařízení uzavření provozovny** – Inspektor může uložit opatření na zákaz činnosti nebo na uzavření provozovny. K tomuto úkonu dochází tehdy, pokud je porušení právní povinnosti v takové míře, že by mohlo mít za následek ohrožení života nebo zdraví spotřebitelů. Toto opatření lze uložit maximálně na dobu dvou prodejních nebo provozních dnů následujících po dni, kdy dojde ke zjištění nedostatků. Tyto skutečnosti jsou oznámeny kontrolované osobě ústně a neprodleně je pořízen písemný záznam. Lhůtu může prodloužit ředitel příslušného inspektorátu, a to do doby než dojde k odstranění nedostatků. Za svou dosavadní praxi u ČOI jsem se s tímto opatřením nesešla, což je pro kontrolované osoby samozřejmě dobrá vizitka.

**Nařízení znehodnocení zboží** – Další formou správní činnosti je zásah sloužící k odvrácení nebezpečí, které bezprostředně ohrožuje právem chráněné zájmy (život a zdraví spotřebitelů) – nařízení znehodnocení zboží. Toto opatření fyzicky zasahuje do právních poměrů osob, které ohrožení vyvolaly, tedy kontrolovaných osob. Kontrolní pracovník může po prokázání a zjevném zjištění zdravotní závadnosti takové zboží na místě znehodnotit nebo nařídit jeho znehodnocení. V případě, kdy znehodnocení zboží

neprovádí inspektor, ale kontrolovaná osoba na základě nařízení, je tato povinna doložit a předat údaje o provedeném znehodnocení.

**Bloková pokuta** - Blokové pokuty lze použít při porušení povinností stanovených zákonem o ČOI, kdy podmínkou je, že blokovou pokutu může inspektor uložit pouze osobě fyzické, bylo-li porušení právní povinnosti spolehlivě zjištěno a kontrolovaná osoba je ochotna pokutu zaplatit. V § 9 odstavec 3 je stanovena výše blokové pokuty do 5 tis. Kč. Dle zákona o ochraně spotřebitele lze blokovou pokutu uložit pouze fyzické osobě, která prodává spotřebiteli rostlinné a živočišné výrobky z vlastní drobné pěstitelské nebo chovatelské činnosti, případně lesní plodiny. Výše blokové pokuty je opět stanovena částkou do 5 tis. Kč a stejně jako proti příkazu na místě (kapitola 1.3.5) se nelze odvolat, o čemž musí být kontrolovaná fyzická osoba předem poučena. V ostatních případech bylo ukládání blokových pokut novelizací zákona o ochraně spotřebitele od 12. února 2008 zrušeno. Nahradily je příkazy na místě, které znamenají nejen větší zátěž na administrativní úkon oproti blokovým pokutám, ale také navýšení finančního postihu o správní poplatek.

#### 1.3.4 Opatření ukládaná ředitelem - ochranná opatření

V případě, že opatření provedená inspektorem nevedou k nápravě, následují opatření ukládaná ředitelem inspektorátu. Tato opatření jsou ukládána dle zákona o technických požadavcích na výrobky a zákona o obecné bezpečnosti výrobků.

Ze zákona o obecné bezpečnosti výrobků může ředitel „zakázat uvedení na trh výrobku nebo série výrobku, o nichž bylo prokázáno, že jsou nebezpečné a nařídít okamžité stažení výrobku nebo série výrobku, jež jsou nebezpečné a které již byly uvedeny na trh a pokud je to nutné, zajistit při splnění stanovených podmínek jejich zničení.“<sup>8</sup>

Zákon o technických požadavcích na výrobky pojednává o ochranných opatřeních v případě formálních nedostatků a nebezpečnosti výrobku. O formální nedostatky se jedná, pokud „výrobek nesplňuje požadavky tohoto zákona nebo se jedná o výrobek, který je

---

<sup>8</sup> § 7 odst. 2 písm. h) a g) zákona č. 102/2001 Sb., o obecné bezpečnosti výrobků, ve znění pozdějších předpisů.

neoprávněně opatřen označením CE nebo jiným stanoveným označením podle tohoto zákona. Orgán dozoru rozhodne o zákazu uvádění na trh nebo distribuci takového výrobku. Pokud pominou důvody pro uložení zákazu, orgán dozoru rozhodne o jeho změně nebo zrušení.<sup>9</sup> Pokud orgán dozoru zjistí, že výrobek nebo jeho série jsou nebezpečné, tedy představují ohrožení oprávněného zájmu, „orgán dozoru rozhodne o stažení výrobku nebo série výrobku z trhu nebo z distribuce. Orgán dozoru může současně, pokud je to nutné, nařídit zničení výrobku nebo série výrobku nebo nařídit jinou formu znehodnocení.“<sup>10</sup>

### 1.3.5 Správní řízení

**Příkaz na místě** - Nejčastější z forem správní činnosti, které se řadí mezi zásahy do majetkových poměrů podnikatelů, je příkaz na místě. Jedná se o peněžní sankci ukládanou oprávněnou úřední osobou, v případě ČOI inspektorem, za zjištěné nedostatky. „Je-li účastník přítomen a plně uzná důvody vydání příkazu, považuje se stav věci za prokázaný a příkaz lze vydat na místě, pokud uloží povinnost k peněžitému plnění do výše 10 tis. Kč nebo povinnost k nepeněžitému plnění, jež účastník může uskutečnit ihned na místě. Odůvodnění příkazu lze nahradit vlastnoručně podepsaným prohlášením účastníka, že s uložení povinnosti souhlasí. Podepsáním prohlášení se příkaz stává pravomocným a vykonatelným rozhodnutím. O této skutečnosti musí být účastník předem prokazatelně poučen.“<sup>11</sup> Proti příkazu na místě se, na rozdíl od níže popsaného příkazu, nelze odvolat – podat odpor. Ze správního řádu vyplývá, že podkladem pro uložení příkazu na místě může být kontrolní protokol, který však nesmí vzbuzovat žádnou pochybnost. Příkaz na místě je často využíván z důvodu, že snižuje administrativní zátěž inspektorátů. Postih touto formou lze uložit jak kontrolované osobě fyzické, tak osobě právnické, kdy v případě právnické osoby je příkaz na místě ukládán statutárnímu orgánu, jednatele, případně zplnomocněnému zástupci. O příkazu na místě se hovoří jako o tzv. zkráceném správním

---

<sup>9</sup> § 18a odst. 3 zákona č. 22/1997 Sb., o technických požadavcích na výrobky, ve znění pozdějších předpisů.

<sup>10</sup> § 18a odst. 4 zákona č. 22/1997 Sb., o technických požadavcích na výrobky, ve znění pozdějších předpisů.

<sup>11</sup> § 150 odst. 5 zákona č. 500/2004 Sb., správní řád, ve znění pozdějších předpisů.

řízení. Inspektor stanoví výši pokuty a tuto také od kontrolované osoby vybírá. Příjem peněžní částky stvrdí inspektor vypsáním příkazu na místě s úředním razítkem a vydáním příjmového pokladního dokladu. V případě, kdy kontrolovaná osoba nemá k dispozici peněžní částku v hotovosti, může využít bezhotovostní platbu formou složenek.

**Příkaz** – Pokud inspektor nemůže uzavřít kontrolu, při které byly zjištěny závady, přímo na místě, je dále postupováno a rozhodováno dle správního řádu. „Povinnost v řízení z moci úřední a ve sporném řízení lze uložit formou písemného příkazu. Příkaz může správní orgán vydat, považuje-li skutkové zjištění za dostatečné; vydání příkazu může být prvním úkonem v řízení. V řízení o vydání příkazu může být jediným podkladem kontrolní protokol pořizovaný podle zvláštního zákona tímž správním orgánem, který je věcně a místně příslušný ke správnímu řízení navazujícímu na kontrolní zjišťování, pokud protokol pořizoval ten, kdo může být oprávněnou úřední osobou, a pokud se kontrolovaný seznámil s obsahem protokolu nebo byl k seznámení se s obsahem protokolu řádně vyzván, popřípadě pokud byly v souladu se zákonem vyřízeny námitky kontrolovaného proti obsahu protokolu a pokud o obsahu protokolu nejsou pochybnosti ani z jiného důvodu. Proti příkazu může ten, jemuž se povinnost ukládá, podat odpor ve lhůtě 8 dnů ode dne oznámení příkazu. Podáním odporu se příkaz ruší a řízení pokračuje. Lhůty pro vydání rozhodnutí začínají znovu běžet dnem podání odporu. Zpětvzetí odporu není přípustné. Odpor se podává u správního orgánu, který příkaz vydal. Příkaz, proti němuž nebyl podán odpor, se stává pravomocným a vykonatelným rozhodnutím. Příkaz musí obsahovat poučení, v němž správní orgán uvede, že je možné proti příkazu podat odpor, v jaké lhůtě je možno tak učinit, od kterého dne se tato lhůta počítá a u kterého správního orgánu se odpor podává.“<sup>12</sup>

**Správní řízení** – jak již bylo uvedeno, jedná se o „postup správního orgánu, jehož účelem je vydání rozhodnutí, jímž se v určité věci zakládají, mění nebo ruší práva anebo povinnosti jmenovitě určené osoby nebo jímž se v určité věci prohlašuje, že taková osoba práva nebo povinnosti má anebo nemá.“<sup>13</sup> Za situace, kdy zjištění jsou takového rázu, že je

---

<sup>12</sup> § 150 odst. 1,2,3 a 4 zákona č. 500/2004, správní řád, ve znění pozdějších předpisů.

<sup>13</sup> § 9 zákona č. 500/2004 Sb., správní řád, ve znění pozdějších předpisů.

nelze uzavřít formou příkazu, přistupuje ČOI k zahájení řízení z moci úřední, které bezprostředně předchází dalšímu právnímu úkonu – rozhodnutí ve věci samé. Rozhodnutí mimo jiné obsahuje výrok, odůvodnění a poučení.

V případě, že je v rámci správního řízení ukládána sankce a není stanoveno jinak, stanoví se její výše dle zákona, za jehož porušení bylo správní řízení vedeno. Výše pokut, ukládaných za porušení zákonů dozorovaných ČOI, jsou uvedeny v podkapitolách kapitoly 1.2. Dále jsou sankce rozvedeny v praktické části, a to konkrétně sankce, ukládané za porušení některých práv k duševnímu vlastnictví.



## 2 SPOLUPRÁCE S DALŠÍMI ORGÁNY STÁTNÍ SPRÁVY

„Správní orgány vzájemně spolupracují v zájmu dobré správy“<sup>14</sup> a „dbají vzájemného souladu všech postupů, které probíhají současně a souvisejí“.<sup>15</sup> Spolupráce je upravena nejen zákony a prostřednictvím uzavřených dohod mezi jednotlivými orgány státní správy, ale je vymezena také Nařízením Evropského parlamentu a Rady č. 2006/2004 o spolupráci mezi vnitrostátními orgány příslušnými pro vymáhání dodržování zákonů na ochranu zájmů spotřebitele.

### Spolupráce ČOI při své činnosti dle ustanovení § 13 zákona o ČOI probíhá zejména:

- „se správními úřady a orgány územní samosprávy v oblasti přenesené působnosti, jakož i s jinými státními orgány a institucemi, jejichž spolupráce je nezbytná pro výkon kontroly,
- s občanskými sdruženími za účelem zvyšování ochrany a bezpečnosti spotřebitele, zlepšování informovanosti a překonání nežádoucího chování spotřebitelů a podnikatelských subjektů, působících na vnitřním trhu a vytváření příznivého prostředí pro prodej výrobků, zboží a poskytování služeb,
- s profesními stavovskými sdruženími, pokud budou zřízena zvláštním zákonem.“<sup>16</sup>

Spolupracující orgány a osoby poskytují ČOI podklady, údaje a vysvětlení nezbytné pro její kontrolní činnost. Zejména při zjišťování příčin nedostatků je vyžadována odborná pomoc od ostatních kontrolních orgánů a dále orgánů státního zkušebnictví, hygienické služby a veterinární péče. Podobně je tomu v případě, kdy ČOI při kontrole zjistí skutečnosti, na jejichž základě je třeba učinit opatření, která jsou v pravomoci jiných orgánů - oznámí je těmto orgánům. Hlavním cílem spolupráce je minimálně zatěžovat kontrolované osoby výkonem dozoru, ovšem při zachování povinnosti poskytnout nezbytnou součinnost kontrolním orgánům. ČOI spolupracuje s různými orgány a osobami v rozdílné míře a intenzitě, spolupráci se subjekty lze rozdělit dle úrovně např. na vnitrostátní a mezinárodní.

---

<sup>14</sup> § 8 odst. 2 zákona č. 500/2004 Sb., správní řád, ve znění pozdějších předpisů.

<sup>15</sup> § 8 odst. 1 zákona č. 500/2004 Sb., správní řád, ve znění pozdějších předpisů.

<sup>16</sup> § 13 odst. 1 zákona č. 64/1986 Sb., o České obchodní inspekci, ve znění pozdějších předpisů.

## 2.1 Spolupráce na vnitrostátní úrovni

### 2.1.1 Živnostenské úřady

Kontrola s živnostenskými úřady (dále jen ŽÚ) je nejrozšířenější co do počtu společných kontrol i co do počtu zjištěných porušení. Lze ji hodnotit jako velmi úzkou a na dobré úrovni. Základ spolupráce vyplývá z ustanovení § 68 zákona č. 455/1991 Sb., o živnostenském podnikání, ve znění pozdějších předpisů, který pojednává o součinnosti orgánů státní správy a vzájemné spolupráci a informování ČOI o porušení zákona o ČOI. Spolupráce je také prováděna na základě „Dohody o koordinaci výkonu kontrolní činnosti“ uzavřené mezi ČOI, Ministerstvem průmyslu a obchodu ČR a Odborem živností ze dne 9. března 2007, týkající se dozoru nad dodržováním předpisů, v nichž se dozorové kompetence orgánů překrývají (např. zákon č. 634/1992 Sb., o ochraně spotřebitele, zákon č. 353/2003Sb., o spotřebních daních a zákon č. 247/2006 Sb., o omezení provozu zastaváren a některých jiných provozoven v nočních hodinách). Vzhledem ke skutečnosti, že kompetence se dělí či překrývají ve více případech, probíhají společné kontroly pracovníků ČOI a obecních ŽÚ celoročně a rozsah a zaměření kontrol jsou určovány po vzájemné dohodě. Spolupráce probíhá i formou výměny informací o individuálních kontrolách, aby došlo k zamezení duplicitních kontrol prováděných oběma správními orgány. Spolupráce dále spočívá v konzultaci metodických postupů a ve vzájemném využívání dozorových pravomocí pro vlastní výstupy z dozorové činnosti.

### 2.1.2 Celní správa ČR

Obdobně, jako spolupráce s ŽÚ, probíhá spolupráce s Celní správou na základě uzavřené dohody spolupracujících subjektů, která byla uzavřena 15. 7. 2004 a novelizována 20. 8. 2007. Snahou zástupců dozorových orgánů a cílem společných kontrol je funkční a efektivní spolupráce s pozitivním dopadem na drobné živnostníky, kterou má být zamezeno duplicitě prováděných kontrol v případech, ve kterých rovněž dochází k překrývání dozorových kompetencí obou orgánů. Spolupráce s orgány celní správy se uplatňuje především v oblasti dozoru nad dodržováním právních předpisů upravujících právo duševního vlastnictví. O této spolupráci je více pojednáno také v praktické části diplomové práce.

Spolupráce také probíhá na základě společných aktivit v oblasti obecné bezpečnosti výrobků. „Obdrží-li ČOI sdělení celních orgánů o přerušení řízení o propuštění zboží do volného oběhu z důvodu podezření, že výrobek není bezpečný nebo není označen v souladu s právními předpisy nebo s mezinárodními smlouvami, jimiž je ČR vázána, vydá ve lhůtě tří pracovních dnů pro tento orgán závazné stanovisko, zda přerušení řízení považuje za důvodné a jaká byla v konkrétním případě přijata opatření, nebo že výrobek lze uvolnit do oběhu.“<sup>17</sup>

### 2.1.3 Policie

Právní základ spolupráce policie s ostatními orgány veřejné správy je dán hlavou IV. zákona č. 273/2008 Sb., o Policii České republiky, ve znění pozdějších předpisů, konkrétně ustanovením §§ 14 a 15, které stanoví, že policie při plnění svých úkolů spolupracuje s orgány veřejné správy a tyto orgány upozorňuje na skutečnosti, které se dotýkají jejich činnosti. ČOI spolupracuje s různými složkami policie, zejména s Policií ČR, cizineckou, pohraniční a městskou policií, a to na úrovni inspektorátů. Spolupráce je využito zejména při kontrolách prodeje zboží porušujícího některá práva duševního vlastnictví, při kontrolách prodeje alkoholu mladistvým, sběrných surovin, bazarů, taxislužby a jiných. Spolupráce s policií (zejména s Policií ČR, městskou policií), případně s jinými ozbrojenými složkami státu, je využívána především v případech, kdy existuje reálné nebezpečí vzniku mezních situací, ve kterých může dojít k ohrožení inspektorů ČOI. Při společných kontrolách jsou vzájemně využívány jednotlivé pravomoci orgánů. Policie zejména zajišťuje bezpečnost inspektorů při rizikových kontrolách a pomáhá při ověřování totožnosti kontrolovaných osob. ČOI policii poskytuje součinnost při prokazování protiprávního jednání kontrolovaných osob, zejména s využitím oprávnění ke kontrolním nákupům. Společné kontroly jsou vždy koordinovány, aby byl výsledný efekt kontrol co nejvyšší.

U Cizinecké policie, vedle spolupráce v oblasti poskytování pomoci při doručování písemností zahraničním osobám a také pomoci při identifikaci těchto osob, spočívá

---

<sup>17</sup> § 13 odst. 5 zákona č. 64/1986 Sb., o České obchodní inspekci, ve znění pozdějších předpisů.

spolupráce především v oblasti zajišťování bezpečnosti kontrolních pracovníků ČOI při výkonu kontrolní činnosti zaměřené na ochranu práv duševního vlastnictví. Další oblast dozoru se týká dodržování příslušných zákonů v provozovnách, kde jsou podnikateli zahraniční osoby. Mimo výše uvedené „ředitelství služby cizinecké a pohraniční policie poskytuje ČOI na vyžádání potřebné údaje o podnikatelích-cizincích, kteří dlouhodobě pobývají na území České republiky a opakovaně porušují právní předpisy, případně maří výkon soudních nebo správních rozhodnutí.“<sup>18</sup>

### 2.1.1 Česká inspekce životního prostředí

ČOI v rámci své působnosti provádí kontrolu životního prostředí v oblasti obalů, ochrany ovzduší a pohonných hmot. V rámci kontrol plnění povinností dle zákona o obalech a zákona o ovzduší (zákon č. 86/2002 Sb., o ochraně ovzduší, ve znění pozdějších předpisů zákon č. 477/2001 Sb., o obalech, ve znění pozdějších předpisů) ČOI spolupracuje s Ministerstvem životního prostředí a Českou inspekcí životního prostředí (dále jen „ČIŽP“). Cílem spolupráce ČOI a ČIŽP je nejen kontrolní činnost, ale zejména prevence směřující ke snížení prodeje výrobků vyráběných z odpadu (alternativních paliv, stavebních materiálů a podobně), které nevyhovují legislativním požadavkům či deklaraci výrobce. Dále je spolupráce zaměřena na kontroly sběrných surovin, vrakovišť a plnění povinností výrobců a dovozců obalů (balených výrobků). V rámci spolupráce jsou konzultovány problémové okruhy jednotlivých zúčastněných orgánů, zúženy rozdílné úhly pohledu na řešenou problematiku a položeny kvalitní základy pro další společnou činnost.

### 2.1.2 Český telekomunikační úřad

Dohoda o spolupráci mezi ČOI a Českým telekomunikačním úřadem (dále jen „ČTÚ“) byla uzavřena v listopadu 2007 a novelizována 3. března 2008. Na základě této dohody došlo k aktualizaci kontaktů na pověřené pracovníky jednotlivých orgánů, dále k rozšíření vzájemné spolupráce a k seznámení s vybavením ČTÚ, využívaným k měření v terénu i laboratořích. Při jednáních mezi ČOI a ČTÚ bylo předloženo 30 okruhů společných témat, u kterých je třeba vymezit věcnou příslušnost dle problematiky. Témata se týkají

---

<sup>18</sup> Dostupné z [www: <http://www.coi.cz/cs/ocoi/coi-spolupracuje/abc.html>](http://www.coi.cz/cs/ocoi/coi-spolupracuje/abc.html) [20].

zejména uvádění na trh, distribuce, prodeje a používání radiových a telekomunikačních koncových zařízení, a dále nabídky a poskytování služeb elektronických komunikací. Při výkonu kontroly jsou např. využívány spektrální analyzátory, pomocí nichž jsou vyhledávána radiová vysílací zařízení způsobující nežádoucí interferenci.

Ohledně aktivit na mezinárodním poli byla vždy spolupráce mezi ČTÚ a ČOI na vysoké úrovni, a to nejen přímo v rámci skupiny Administrative cooperation Radio and Telecommunications Equipment, ale i Administrative cooperation Electro-magnetic compatibility, které v roce 2008 Česká republika předsedala.

### 2.1.3 Profesionální sdružení a asociace

Spolupráce ČOI s profesionálními sdruženími a asociacemi hraje významnou roli zejména při prevenci v oblasti ochrany spotřebitele. Mezi ty, s nimiž ČOI v posledních letech na různé úrovni spolupracovala, patří například:

- Asociace sdružení firem, podnikatelů a odborníků v elektronickém obchodu (APEK – Asociace pro elektronickou komerci)
- Asociace inspekčních organizací
- Asociace obalového hospodářství
- Asociace plynových zařízení
- Asociace výrobců výtahů
- Asociace spotřební elektroniky
- Asociace prádel a čistíren
- Asociace hotelů a restaurací ČR
- Asociace cestovních kanceláří
- Česká asociace petrolejářského průmyslu a obchodu (ČAPPO)
- Česká komora autorizovaných inženýrů a techniků
- Česká protipirátská unie
- Sdružení importérů a výrobců součástí automobilů a servisní techniky
- Svaz průmyslu a dopravy
- Sdružení výrobců zdravotnické techniky
- Obalová asociace
- Svaz obchodu a cestovního ruchu

- Svaz obchodu a průmyslu
- Mezinárodní federace hudebního průmyslu (IFPI)

#### 2.1.4 Spolupráce v oblasti průmyslu komerční bezpečnosti

Strategie vlády v boji proti korupci na období let 2006 až 2011, schválená Usnesením vlády ČR dne 25. října 2006 č. 1199, uložila do 31. března 2007 provést vnitřní protikorupční audity v rámci svěřené působnosti a přijmout příslušná opatření k minimalizaci rizika korupce. ČOI v rámci této strategie uzavřela smlouvu o provedení projektu v dané oblasti s firmou ABL, a.s. „ABL, a. s. působí na trhu komerční bezpečnosti již od roku 1992. V roce 2008 se stala největší českou bezpečnostní agenturou bez zahraničního podílu. Již řadu let je v ČR předním poskytovatelem bezpečnosti s širokým portfoliem služeb.“<sup>19</sup>

Projekt byl zpracováván v období 15. říjen 2007 – 15. říjen 2008 a cílem bylo zpracovat úkoly, dané usnesením členům vlády a vedoucím ústředních orgánů státní správy v oblasti působnosti ČOI, především:

- zabezpečit informovanost veřejnosti o přijatých protikorupčních opatřeních souvisejících s rozhodováním orgánů státní správy v rámci svěřené působnosti,
- provést vnitřní protikorupční audity v rámci svěřené působnosti a přijmout příslušná opatření k minimalizaci rizika korupce.

Dalším cílem celého projektu bylo:

- přiblížit činnost ČOI podnikatelské i občanské veřejnosti
- zvyšovat důvěru a spokojenost s prací ČOI
- působit na zlepšování komunikace a vzájemných vztahů mezi kontrolovanými osobami a úřadem i mezi jednotlivými zaměstnanci úřadu
- poskytnout zaměstnancům možnost upozornit na nezákonné jednání svých kolegů
- zprůhlednit procesy a postupy v ČOI

---

<sup>19</sup> Dostupné z [www: <http://www.abl.eu/profil-spolecnosti-1404036177.html>](http://www.abl.eu/profil-spolecnosti-1404036177.html) [21].

- zajistit jednotný postup při vyřizování podání v rámci Antikorupčního programu
- vytvořit Etický kodex a implementovat jej do vnitřních předpisů ČOI
- provést protikorupční audit s cílem vytvořit mapy korupčního ohrožení zaměstnanců a stanovit rizikové procesy

Cílem auditu bylo odpovědět na otázku, zda existující protikorupční nástroje dovedou eliminovat reálná korupční rizika a tím současně vytvořit předpoklad pro zavedení účinných řídicích a kontrolních mechanismů, které sníží možnost výskytu korupčního jednání a jeho dopadu na celou organizaci.

Fáze protikorupčního auditu:

- Vstupní školení zaměstnanců, strukturované anonymní dotazníky a jejich vyhodnocení
- Analýzy výsledků činnosti jednotlivých oddělení inspektorátu
- Návrhy konkrétních doporučení k minimalizaci korupčního ohrožení úředníků (procesní změny, změny organizační struktury, návrhy vnitřních předpisů, systém vzdělávání, atd.)

V rámci projektu vstoupila v platnost od 1. ledna 2008 směrnice ČOI, která v souladu s usnesením o Strategii vlády v boji proti korupci na období 2006 až 2011 „upřesňuje implementaci Antikorupčního programu do vnitřních předpisů ČOI. Směrnice ČOI číslo 47/2007 zajišťuje jednotný postup při vyřizování podání, oznámení, dotazů, stížností a petic. V první fázi Antikorupčního programu byla zprovozněna Antikorupční linka ČOI, která je prioritně určena pro kontrolované osoby, které se setkají s nezákonným jednáním konkrétního inspektora při výkonu jeho pravomocí. Současně slouží i pro samotné inspektory, kteří se dozví o nezákonném jednání svých kolegů. Antikorupční program je založen na zkoumání nastavených procesů uvnitř organizační struktury úřadu s jejich následnou změnou směřující k maximálnímu možnému omezení korupčních rizik.“<sup>20</sup>

---

<sup>20</sup> Dostupné z [www: <http://www.coi.cz/cs/antikorupcni-linka.html>](http://www.coi.cz/cs/antikorupcni-linka.html) [22].

dohlížejte, na včasné vyřizování vašich podnětů a stížností

ozvěte se, když nebudete spokojeni s naší prací

trvejte na svých právech a nárocích

nebojte se upozornit na naše chyby a nedostatky

**ČOI hraje fair play**

**Vy jste naši rozhodčí! Nebojte se nás kontaktovat!**

Zřídili jsme pro vás novou nezávislou antikorupční linku!  
Vaše připomínky volejte Po - Pá 7:30 - 16:00 h.

**800 870 890**  
fairplay@coi.cz • www.coi.cz  
**ČESKÁ OBCHODNÍ INSPEKCE**

ANTIKORUPČNÍ PROGRAM

Obrázek 4 – Protikorupční program ČOI (Zdroj: www.coi.cz)

### 2.1.5 Odborná spolupráce v oblasti metodiky

„Uzavřeny, případně obnoveny jsou smlouvy o spolupráci se všemi dozorovými orgány v ČR, jejichž oprávnění ke kontrole navazují na kontrolní pravomoci ČOI nebo se s nimi o tyto pravomoci dle zákonů dělí. Zejména se jedná o výkon státního dozoru v oblasti vyhrazených či určených technických zařízení, které se transformovaly do stanovených výrobků ve smyslu zákona o technických požadavcích na výrobky (např. tlaková, plynová, elektrická, zdvihací a dopravní zařízení, jež jsou provozována jako výrobní prostředky a disponují akumulovanou energií). Zde jsou vzájemně předávány podněty ke kontrole z oblasti provozu a užívání technických zařízení a výrobků, kde došlo k mimořádným událostem (např. Státnímu úřadu inspekce práce, Drážnímu úřadu apod.).

Velmi dobrá spolupráce ČOI je s Úřadem pro technickou normalizaci a státní zkušebnictví a s Ministerstvem průmyslu a obchodu ČR, kde byl vždy vzájemný důraz kladen na



legislativně technické oblasti za účelem provázanosti činností.<sup>21</sup> ČOI samozřejmě spolupracuje s celou řadou orgánů státní správy, neboť tato je zakotvena, jak bylo citováno výše, přímo v zákonu o ČOI. V případech, kdy je třeba např. odborných posudků či vyjádření, obrací se na příslušné orgány a organizace.

Pro úplnost v rámci vnitrostátní spolupráce je nutno podotknout, že tato probíhá také mezi jednotlivými inspektoráty. I přesto dochází k velkým odlišnostem, ať již v rozdílech kvalifikování některých přestupků, tak u výše udělovaných pokut. Tyto odlišnosti by bylo do budoucna dobré redukovat a sjednotit postupy inspektorátů v obdobných případech.

## 2.2 Spolupráce na mezinárodní úrovni

ČOI působí nejen na poli vnitrostátním, ale také na mezinárodní úrovni. Podstatná je zejména spolupráce s členskými státy Evropské unie, přesto spolupráce probíhá i na světové úrovni. Představitelé a zástupci ČOI neustále získávají informace a zkušenosti od dozorových orgánů jiných zemí. Za účelem předávání informací jsou pořádány semináře či školení, které jsou zaměřeny na problematiku přibližování legislativy, dozoru v oblasti bezpečnosti výrobků, výměnu informací, poznatky o spolupráci státních správních orgánů a na konkrétní aktuální témata. Také v okolních státech se zaměřují na ochranu spotřebitelů a mají ustanoveny podobné instituce jako je ČOI v ČR. Například ve Francii působí Generální inspekce průmyslu a obchodu, v Německu se provádí kontrola zboží výrobků a služeb „WARENTEST“, Slovenská republika má Slovenskou obchodní inspekci, apod. Díky spolupráci na mezinárodní úrovni vykonává ČOI množství aktivit, při kterých je zajišťována vzájemná rychlá výměna informací. Odborní pracovníci ČOI jsou členy pracovních skupin a komisí, například pro hračky, stavební výrobky, strojní a tlaková zařízení, prostředky osobní ochrany, pro oblast elektromagnetické kompatibility, metrologii apod. ČOI má své zástupce také v subkomisích World Trade Organization/ Technical Barriers to Trade a v dalších organizacích jako je Product Safety Enforcement Forum of Europe (PROSAFE) a Enhanced-Market Surveillance (E-MARS). Snahou je zejména sjednocovat mezinárodní aspekty kontroly a požadavky na výrobky. Spolupráce na

---

<sup>21</sup> Dostupné z WWW: <<http://www.coi.cz/cs/ocoi/coi-spolupracuje/abc.html>> [23]

mezinárodním poli se za poslední léta výrazně rozrostla a došlo ke sjednocení názorů v mnoha oblastech.

### **2.2.1 Výstražný systém Rapid Alert System - RAPEX**

RAPEX je rychlý výstražný informační systém o nebezpečných spotřebitelských výrobcích nepotravinářského charakteru, výjimku tvoří farmaceutické výrobky. Právní základ RAPEX je dán Směrnicí Rady o všeobecné bezpečnosti výrobků (2001/95/ES) a v ČR je implementován zákonem o obecné bezpečnosti výrobků (oznamovací povinnost dle ustanovení § 9) a nařízením vlády ČR č. 396/2004 Sb., o postupech, obsahu a formě informace o výskytu nebezpečných nepotravinářských výrobků. RAPEX slouží k oznamování přímého i nepřímého rizika ohrožení zdraví nebo bezpečnosti spotřebitelů, kteří by s nebezpečnými výrobky přišli do styku. Cílem RAPEX je zajistit rychlou výměnu informací mezi členskými státy EU a Komisí Evropských společenství o opatřeních, která členské státy přijaly, aby zabránily, omezily či podmínily uvádění na trh nebo používání výrobků, které mohou představovat výše uvedená rizika. Součástí oznamování do systému RAPEX jsou vedle donucovacích opatření uložených příslušnými dozorovými orgány také dobrovolná opatření výrobců a distributorů.

### **2.2.2 Informační a výstražný systém CIRCA**

„Informační výstražný systém Evropské komise CIRCA slouží především ke vzájemnému oznamování a poskytování informací o opatřeních podle ochranných doložek jednotlivých sektorových směrnic Evropského společenství mezi členskými státy. ČOI je od roku 2004 registrovaným členem několika pracovních skupin Evropské komise, které se zabývají problematikou jednotlivých sektorových směrnic. Každá pracovní skupina používá svoji oddělenou část informačního systému CIRCA, umožňující zveřejnit pro své členy kromě jiného též oznámení o opatření podle ochranné doložky příslušné směrnice.

ČOI se účastnila pracovních skupin AdCo LVD (směrnice pro nízkonapěťová zařízení), AdCo EMC (elektromagnetická kompatibilita), AdCo TOYS (směrnice o bezpečnosti hraček), AdCo ATEX (směrnice pro zařízení ve výbušném prostředí), AdCo

MACHINERY (směrnice o bezpečnosti strojního zařízení) a WG Network (směrnice o všeobecné bezpečnosti výrobků).<sup>22</sup>

### 2.2.3 Consumer Protection Cooperation System (CPCS)

ČOI je jedním z dozorových orgánů ČR provádějící dozor v rámci přes-hraniční spolupráce dle nařízení Evropského parlamentu a Rady č. 2006/2004, o spolupráci mezi vnitrostátními orgány příslušnými pro vymáhání dodržování zákonů na ochranu zájmů spotřebitele. Za tímto účelem je ČOI členem CPCS. V rámci systému si jednotlivé členské státy vyměňují informace a v případě podezření na protiprávní jednání subjektu se sídlem v jiném členském státě mají možnost požádat o zjednání nápravy. Lze očekávat, že v brzké době bude využívání systému aktivnější, a to zejména vzhledem k širšímu využívání mezinárodního internetového prodeje.

### 2.2.4 Organizace PROSAFE

Členství v organizaci PROSAFE umožnilo ČOI účast v projektu E-Mars. Jednání v rámci E-Marsu se zabývalo posuzováním rizik a byli k němu přizváni zástupci výrobců, dozorových orgánů a dalších úřadů ze zemí EU, aby se seznámili se studii Risk Assessment Guidelines (pokyny pro posuzování rizik). Metody analýzy rizik hrají významnou roli před uváděním výrobků na trh a metody používané v České republice plně korespondují s prezentací na tomto pracovním semináři. Jednalo se zejména o konvergenci metod používaných při analýze rizik technických zařízení pro výrobky určené pro spotřebitele.

Pracovníci ČOI se přímo podíleli na vývojové fázi části projektu Rapid Advice Forum. Jednalo se o program pro dozor nad trhem v rámci projektu E-Mars, který má zajistit rychlou a účinnou výměnu informací a zodpovězení dotazů ze členských zemí, například v oblasti osobních ochranných prostředků. V případě pochybností jednotlivých států, zda jsou určité výrobky v souladu se základními bezpečnostními požadavky anebo zda jsou kryty směrnici, mohou žádat o pomoc při posouzení příslušného výrobku

---

<sup>22</sup> Dostupné z [www: <http://www.coi.cz/cs/ocoi/coi-spolupracuje/druhy-doc.html>](http://www.coi.cz/cs/ocoi/coi-spolupracuje/druhy-doc.html) [24]

a o radu, jak postupovat při odeslání požadavku. Dle povahy požadavku může být sumarizovaná odpověď sekretariátu projektu E-Mars na dotaz poskytnuta tazateli dle naléhavosti ve zkráceném termínu. V souvislosti s mezinárodními dozorovými akcemi v rámci projektů PROSAFE byla vydána příručka pod názvem Best Practice Techniques in Market Surveillance, do češtiny přeložená jako Osvědčené metody dozoru nad trhem, jejímž cílem je popis metod ve smyslu ochrany spotřebitele, podpory spravedlivé hospodářské soutěže a efektivní spolupráce mezi různými účastnickými orgány.

V předešlých kapitolách bylo rozebráno právní postavení, působnost ČOI a spolupráce s ostatními orgány, ať již na poli vnitrostátním, tak mezinárodním. Následující kapitoly jsou věnovány konkrétní oblasti dozoru ČOI, a to dozoru nad porušováním některých práv majitelů duševního vlastnictví. „ČOI začala působit na poli potírání porušování práv duševního vlastnictví v roce 1994, kdy byla požádána Policií ČR o pomoc při jejich akcích v této oblasti. ČOI prováděla pro Policii ČR kontrolní nákupy a její kontrolní protokol byl jedním z podkladů pro zahájení trestního řízení. Neměla v tu dobu kompetence k zajišťování pirátského zboží. ČOI byly dány kompetence k potírání porušování práv k duševnímu vlastnictví novelami zákonů o ČOI a o ochraně spotřebitele. Kompetence ČOI se ani u potírání práv duševního vlastnictví nevztahují na potraviny a tabákové výrobky.“<sup>23</sup> Další výjimku v oblasti dozoru tvoří alkoholické nápoje, léčiva a pyrotechnika. ČOI zejména kontroluje nabízení a prodej padělků textilních výrobků, obuvi, šperků a hodinek, audio-video a počítačových her. Inspektoři ČOI absolvují různá školení zaměřená na rozpoznání padělků a nedovolených napodobenin, která využívají v praxi při posouzení, zda se jedná o padělek či nikoliv. Při činnosti, týkající se padělků, spolupracuje ČOI s ostatními orgány státní správy, i se samotnými majiteli práv duševního vlastnictví, případně s patentovými kanceláři, které zastupují majitele ochranných známek.

---

<sup>23</sup> JEŽEK, CSC., Doc. JUDr. Jiří, et al. Prosazování práv z duševního vlastnictví: Učební texty. 1. vydání. [s.l.] : hp, 2003. str. 219.

### 3 PRÁVO K DUŠEVNÍMU VLASTNICTVÍ

„Jedním ze znaků vyspělé společnosti založené na znalostech je respekt k právům duševního vlastnictví, která zajišťují návratnost investic a podporují tak inovaci a tvořivost, ochraňují vynálezce, návrháře a umělce. Ochranné známky navíc mohou spotřebitele informovat o vysoké kvalitě a ujistit je, že produkty a služby, které kupují, jsou v souladu se zákony, bezpečné a spolehlivé. Někdo si však rizika spojená s prodejem a koupí falzifikátu neuvědomuje a přispívá tak k nelegální činnosti, jakou porušování práv duševního vlastnictví je. Co všechno pojem duševní vlastnictví zahrnuje? Duševní vlastnictví je majetek nehmotné povahy, který je výsledkem duševní činnosti - procesu lidského myšlení. Hodnota duševního vlastnictví závisí zejména na míře jeho následné využitelnosti a přínos pro jedince i společnost. Duševní vlastnictví zahrnuje průmyslové vlastnictví a autorská práva.

Průmyslové vlastnictví se vztahuje na výsledky technické tvůrčí činnosti (vynálezy a užité vzory), předměty průmyslového výtvarnictví – design (průmyslové vzory), právo na označení (označení původu a ochranné známky), integrované obvody (topografie polovodičových výrobků) a další s průmyslovým vlastnictvím související předměty (plemena zvířat, odrůdy rostlin, způsoby léčení lidí a zvířat či obchodní tajemství a goodwill).

Autorské právo a práva s ním související se vztahují na díla literární, výtvarná, hudební a software. Na rozdíl od průmyslových práv, kde je registrace podmínkou vzniku ochrany, vzniká právo autorské již okamžikem vytvoření díla.<sup>24</sup> Autorské právo upravuje zákon č. 121/2000 Sb., o právu autorském, o právech souvisejících s právem autorským a o změně některých zákonů, ve znění pozdějších předpisů (autorský zákon).

Vzájemný vztah průmyslových a autorských práv je upraven v některých ze zvláštních právních předpisů, chránících jednotlivé předměty duševního vlastnictví, čímž není vyloučeno, aby ochranná známka či průmyslový vzor představovaly dílo, které je zároveň jako dílo chráněno zákonem autorským.

---

<sup>24</sup> Dostupné z [www: <http://www.respektujioriginal.cz/fakta-a-myty>](http://www.respektujioriginal.cz/fakta-a-myty) [25]

### 3.1 Autorské právo

„Předmětem práva autorského je dílo literární a jiné dílo umělecké a dílo vědecké, které je jedinečným výsledkem tvůrčí činnosti autora a je vyjádřeno v jakékoli objektivně vnímatelné podobě včetně podoby elektronické, trvale nebo dočasně, bez ohledu na jeho rozsah, účel nebo význam (dále jen „dílo“). Dílem je zejména dílo slovesné vyjádřené řečí nebo písmem, dílo hudební, dílo dramatické a dílo hudebně dramatické, dílo choreografické a dílo pantomimické, dílo fotografické a dílo vyjádřené postupem podobným fotografii, dílo audiovizuální, jako je dílo kinematografické, dílo výtvarné, jako je dílo malířské, grafické a sochařské, dílo architektonické včetně díla urbanistického, dílo užitého umění a dílo kartografické. Za dílo se považuje též počítačový program, je-li původní v tom smyslu, že je autorovým vlastním duševním výtvozem. Databáze, která je způsobem výběru nebo uspořádáním obsahu autorovým vlastním duševním výtvozem a jejíž součásti jsou systematicky nebo metodicky uspořádány a jednotlivě zpřístupněny elektronicky či jiným způsobem, je dílem souborným. Fotografie a dílo vyjádřené postupem podobným fotografii, které jsou původní ve smyslu věty první, jsou chráněny jako dílo fotografické. Právo autorské se vztahuje na dílo dokončené, jeho jednotlivé vývojové fáze a části, včetně názvu a jmen postav, jde-li o předměty práva autorského v něm uvedené. Předmětem práva autorského je také dílo vzniklé tvůrčím zpracováním díla jiného, včetně překladu díla do jiného jazyka. Tím není dotčeno právo autora zpracovaného nebo přeloženého díla. Sborník, jako je časopis, encyklopedie, antologie, pásmo, výstava nebo jiný soubor nezávislých děl nebo jiných prvků, který způsobem výběru nebo uspořádáním obsahu splňuje podmínky je dílem souborným. Dílem podle autorského zákona není zejména námět díla sám o sobě, denní zpráva nebo jiný údaj sám o sobě, myšlenka, postup, princip, metoda, objev, vědecká teorie, matematický a obdobný vzorec, statistický graf a podobný předmět sám o sobě.“<sup>25</sup> Autorovi, tedy fyzické osobě, která dílo vytvořila, vzniká právo autorské k dílu okamžikem, kdy je toto dílo vyjádřeno v jakékoliv objektivně vnímatelné podobě.

---

<sup>25</sup> NOVÁK, ING., Pavel; ŠINDELKA, MGR., Karel; KAŠPAR, DR., Michael. *Prosazování práv z duševního vlastnictví: Učební texty. sešit 2, I. díl. [s.1.]* : Elso group, 2007. str. 19.

## 3.2 Průmyslové vlastnictví

Ochrana práv k předmětům průmyslového vlastnictví je založena na tom, že k jejich vzniku je třeba rozhodnutí státního orgánu. U nás je ústředním orgánem státní správy na ochranu průmyslového vlastnictví Úřad průmyslového vlastnictví (dále jen „ÚPV“). ÚPV vede rejstříky, do kterých se zapisují práva k předmětům průmyslového vlastnictví. Tyto rejstříky jsou veřejně přístupné a zveřejňují se ve Věstníku ÚPV.

### 3.2.1 Patenty, vynálezy

Patent je zákonná ochrana vynálezů zaručující majiteli patentu výhradní právo k průmyslovému využití vynálezu. V ČR udělování patentů upravuje zákon č. 527/1990, o vynálezech a zlepšovacích návrzích, ve znění pozdějších předpisů. Dle tohoto zákona se patenty udělují na vynálezy, které jsou nové, jsou výsledkem vynálezecké činnosti a jsou průmyslově využitelné. Vynález se považuje za nový v případě, pokud není součástí stavu techniky. Stavem techniky je vše, co bylo zveřejněno před dnem přihlášení patentu, a to ať v České republice nebo v zahraničí. „Patentovat lze nejen nové výrobky a technologie, ale i chemicky vyrobené látky, léčiva, průmyslové produkční mikroorganismy, jakož i biotechnologické postupy a produkty získané jejich pomocí. Patentovat naopak nelze objevy nebo vědecké teorie, programy pro počítače, nové odrůdy rostlin a plemena zvířat a způsoby léčení lidí a zvířat. ÚPV provádí o udělení patentu řízení na základě patentové přihlášky, kterou může podat původce vynálezu nebo ten, na něhož toto právo původce převedl. Jde-li o zaměstnanecký vynález, přechází právo na patent přímo na zaměstnavatele, není-li smlouvou stanoveno jinak. Právo na patent však musí zaměstnavatel uplatnit ve stanovené lhůtě.“<sup>26</sup> Patentová přihláška musí obsahovat žádost o patent, popis vynálezu, případně jeho výkresy a patentové nároky, tedy vymezení předmětu, pro který se ochrana požaduje. Patent udělený v České republice má platnost maximálně 20 let od podání přihlášky. Majitel patentu musí platit poplatky za jeho udržování v platnosti. Pokud jsou splněny všechny podmínky pro udělení patentu, nesmí

---

<sup>26</sup> Dostupné z [www: <http://www.upv.cz/cs/prumyslova-prava/vynalezy-patenty.html>](http://www.upv.cz/cs/prumyslova-prava/vynalezy-patenty.html) [26]

jej bez souhlasu majitele nikdo využívat, ten se uděluje licenční smlouvou. Majitel patentu jej může také prodat.

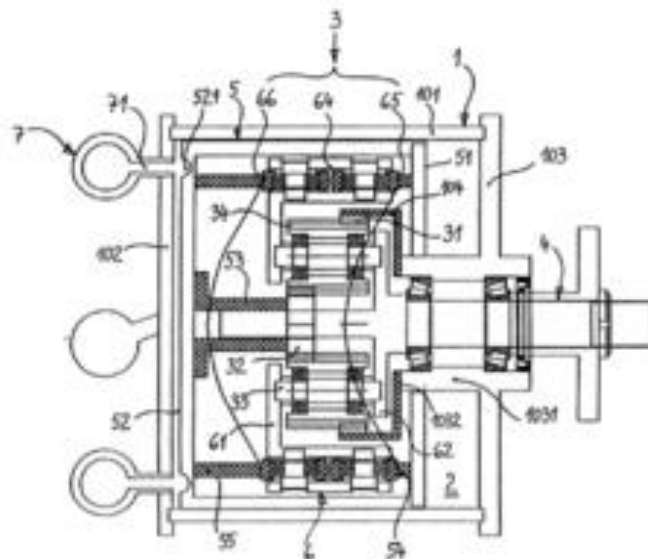

Obrázek 5 – Patent – rotorový motor – přihlašovatel/majitel Bohumil NETOPIL, Olomouc (Zdroj: internetová databáze patentů a užitných vzorů na [www.upv.cz](http://www.upv.cz))<sup>27</sup>

### 3.2.2 Užité vzory

Patentová ochrana nemusí být ve všech případech vhodnou formou ochrany jedinečných technických řešení. Pro předměty s nižší vynálezkou úrovní či menšího ekonomického významu je možné zvolit pro vynález jednodušší, rychlejší a také méně nákladnou ochranu,

<sup>27</sup> Popis obrázku: Rotorový motor, zejména spalovací, sestává z pláště (1), tvořeného dutým válcem (101), který je opatřen závěrným víkem (102) a nosným víkem (103), uzavírajícími jeho vnitřní pracovní prostor (2), v němž je uložen dutý píst (5) a hnací hřídel (4), která je vyvedena vně pláště (1). Podstatou vynálezu je, že hnací hřídel (4) je otočně uchycena a zatěsněna v nosném víku (103) a je zavedena dovnitř pístu (5), v jehož dutině jsou protilehle vytvořeny čelní sinusoidové kotoučové vačky (54, 55) a je zde uložen planetový převod (3), který je mechanicky sprážen jednak s hnací hřídelí (4) a jednak s rolnami (65, 66), které jsou v záběru s kotoučovými vačkami (54, 55), kde kotoučové vačky (54, 55) jsou protilehle upevněny v obvodových částech vnitřní stěny deskového čela (51) a dna (52) pístu (5) a jejich zvlněné vodící dráhy (541, 551) jsou vytvořeny zrcadlově ve tvaru souběžných sinusoid.



a to takzvaným užitným vzorem. Jedná se o nová, průmyslově využitelná technická řešení, která přesahují rámec pouhé odborné dovednosti. „Podmínky ochrany užitého vzoru se od ochrany patentem liší jen požadavkem na úroveň řešení. Z možnosti ochrany užitným vzorem jsou však vyloučeny všechny způsoby výroby nebo pracovní činnosti a biologické reproduktivní materiály. Pokud jde o právo na ochranu užitným vzorem a náležitosti přihlášky užitého vzoru, platí obdobné zásady jako v případě patentové přihlášky. Základní rozdíl však spočívá v řízení o přihláškách užitných vzorů. Řízení je zde založeno na tzv. registračním principu, kdy ÚPV zkoumá jen splnění základních podmínek pro ochranu a zapíše užitný vzor do rejstříku, aniž by zkoumal, zda předmět přihlášky je z hlediska novosti a tvůrčí úrovně způsobilý k ochraně. Doba ochrany užitého vzoru trvá jen čtyři roky, ale na žádost jeho majitele může být prodloužena dvakrát o tři roky. Maximální doba platnosti užitého vzoru je tedy 10 let. Ve srovnání s patentem se tato ochrana nehodí v těch případech, kdy k využití chráněného předmětu dojde až v delším časovém odstupu. Naopak je ideální pro předměty s kratší životností, protože účinky zápisu užitého vzoru jsou stejné jako účinky patentu. Avšak tím, že užitný vzor se zapisuje do rejstříku bez průzkumu novosti a úrovně řešení, je také jeho monopol oproti patentu křehký a postavení jeho majitele méně jisté.“<sup>28</sup> Užitné vzory jsou upraveny zákonem č. 478/1992 Sb., o užitných vzorech, ve znění pozdějších předpisů.

### 3.2.3 Průmyslové vzory

Pro designérská řešení je určena ochrana formou průmyslového vzoru, která vzniká zápisem do rejstříku. Průmyslový vzor je vzhled výrobku, zejména znaky jeho linií, obrysů, barev, tvaru, struktury nebo materiálů samotného výrobku, případně jeho zdobení. Za výrobek se považuje průmyslově nebo řemeslně vyrobený předmět, ať již prostorový nebo plošný, přičemž nejde např. o technickou či konstrukční podstatu, jde zejména o vizuálně vnímatelnou vlastnost výrobku. Z uvedeného vyplývá, že grafika, bez spojení s konkrétním výrobkem, průmyslovým vzorem není. Průmyslový vzor lze chránit, je-li nový a má-li individuální povahu. O zápis průmyslového vzoru do rejstříku se žádá přihláškou

---

<sup>28</sup> Dostupné z [www: <http://www.upv.cz/cs/prumyslova-prava/uzitne-vzory.html>](http://www.upv.cz/cs/prumyslova-prava/uzitne-vzory.html) [27]

průmyslového vzoru. „Příhláška musí obsahovat údaje o přihlašovatelem, projev jeho vůle o zápis průmyslového vzoru do rejstříku a vyobrazení průmyslového vzoru, které dává jednoznačnou představu o vzhledu výrobku. Vyobrazení průmyslového vzoru je nejdůležitější přílohou přihlášky a jeho provedení je třeba věnovat velkou péči, neboť jen ono definuje předmět ochrany a rozsah této ochrany. Vyobrazení může mít formu fotografie nebo výkresu. Příhláška může být podána jako jednoduchá, tzn., že zápis do rejstříku je požadován pro jeden průmyslový vzor, nebo jako hromadná, tzn., že v přihlášce je požadován zápis dvou nebo více průmyslových vzorů. Průmyslové vzory obsažené v hromadné přihlášce musí patřit do jedné třídy mezinárodního třídění průmyslových vzorů.“<sup>29</sup> Vlastník průmyslového vzoru má výlučné právo jej užívat, může bránit třetím osobám v užívání bez jeho souhlasu, stejně tak může poskytnout souhlas k užívání průmyslového vzoru jiným osobám na základě licence nebo může na jinou osobu právo na průmyslový vzor převést, případně prodat. Ochrana zapsaného průmyslového vzoru trvá 5 let ode dne podání přihlášky průmyslového vzoru a lze ji opakovaně obnovit vždy o 5 let, až na celkovou dobu 25 let. Průmyslovými vzory a jejich ochranou se zabývá zákon č. 207/2000 Sb., o ochraně průmyslových vzorů, ve znění pozdějších předpisů.

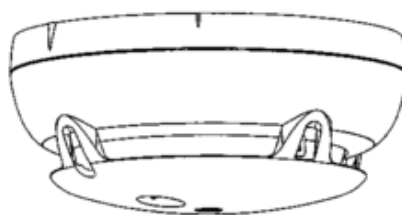

---

<sup>29</sup> Dostupné z [www: <http://www.upv.cz/cs/prumyslova-prava/prumyslove-vzory.html>](http://www.upv.cz/cs/prumyslova-prava/prumyslove-vzory.html) [28]

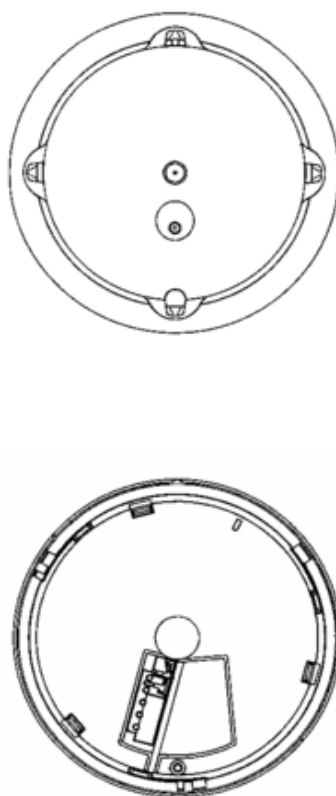

Obrázek 6 – Průmyslový vzor – požární poplašné zařízení, vlastník SIEMENS BUILDING TECHNOLOGIES AG, Zurich, CH (Zdroj: internetová databáze průmyslových vzorů na [www.upv.cz](http://www.upv.cz))

### 3.2.4 Ochranné známky

Označení grafického znázornění, které tvoří zejména slova, písmena, číslice, barva, kresba nebo tvar výrobku či jeho obalu, a které slouží k rozlišení výrobků nebo služeb, se nazývá ochranná známka. K zápisu do rejstříku může podat přihlášku jak fyzická, tak i právnická osoba. ÚPV poté provede formální průzkum zákonem stanovených náležitostí, a následně provede průzkum věcný. Při věcném průzkumu se zjišťuje, zda předmětem přihlášky není označení nezpůsobilé k zápisu do rejstříku, tedy např. shodnost s jinou, již zapsanou ochrannou známkou, nepravdivé označení apod. Zápisem do rejstříku vzniká vlastníku ochranné známky výlučné právo ji užívat. Platnost zápisu trvá 10 let a podáním žádosti o obnovu zápisu ji lze vždy o dalších 10 let prodloužit. Tuto problematiku upravuje zákon č. 441/2003 Sb., o ochranných známkách, ve znění pozdějších předpisů.



Obrázek 7 – Ochranná známka HELLO KITTY, přihlašovatel/vlastník - Sanrio Company, Ltd. (Zdroj: internetová databáze ochranných známek na [www.upv.cz](http://www.upv.cz))



Obrázek 8 – Ochranná známka MONOPOLY, vlastník Hasbro, Inc. (Zdroj: internetová databáze ochranných známek na [www.upv.cz](http://www.upv.cz))



Obrázek 9 – Ochranná známka ADIDAS, vlastník ADIDAS AG (Zdroj: internetová databáze ochranných známek na [www.upv.cz](http://www.upv.cz))

### 3.2.5 Označení původu, zeměpisná označení

„**Označením původu** je název oblasti, určitého místa nebo země – území – používaný k označení zboží pocházejícího z tohoto území, jestliže kvalita nebo vlastnosti tohoto zboží jsou výlučně nebo převážně dány zvláštním zeměpisným prostředím s jeho charakteristickými přírodními a lidskými faktory a jestliže výroba, zpracování a příprava takového zboží probíhá ve vymezeném území. Za označení původu pro zemědělské výrobky nebo potraviny jsou pokládána i tradiční zeměpisná nebo nezeměpisná označení pro zboží pocházející z vymezeného území, splňuje-li takové zboží ostatní podmínky podle tohoto ustanovení.

**Zeměpisným označením** je název území používaný k označení zboží pocházejícího z tohoto území, jestliže toto zboží má určitou kvalitu, pověst nebo jiné vlastnosti, které lze přičíst tomuto zeměpisnému původu, a jestliže výroba nebo zpracování anebo příprava takového zboží probíhá ve vymezeném území.“<sup>30</sup> Ochrana označení původu a zeměpisného označení je upravena v zákonu č. 452/2001 Sb., o ochraně označení původu a zeměpisných označení, ve znění pozdějších předpisů.

Do této kategorie řadíme názvy jako např. LUHAČOVICKÁ VINCENTKA – žadatel a uživatel Vincentka a.s., KARLOVARSKÉ TRUBIČKY – žadatel a uživatel Phobos, spol. s r.o., STAROBRNĚNSKÉ PIVO – žadatel a uživatel Heineken Česká republika, a.s., JABLONECKÁ BIŽUTERIE – žadatel a uživatel Bižuterie, a.s., TŘEBOŇSKÝ KAPR – žadatel a uživatel RYBÁŘSTVÍ Třeboň, a.s., apod.

### 3.2.6 Topografie polovodičových výrobků

„V polovodičovém průmyslu je pro vyrobení integrovaného obvodu s požadovanou funkcí základním řešením rozmístění obvodových prvků v objemu integrovaného obvodu a jejich propojení. Takové řešení, respektive jeho znázornění, má nepochybně povahu tvůrčího díla, které musí být chráněno proti pirátskému kopírování a neoprávněnému obohacování.

---

<sup>30</sup> Dostupné z [www: <http://www.upv.cz/cs/prumyslova-prava/oznaceni-puvodu-zemepisna-oznaceni.html>](http://www.upv.cz/cs/prumyslova-prava/oznaceni-puvodu-zemepisna-oznaceni.html)  
[29]

Tomu slouží zápis určité topografie polovodičových výrobků do státního rejstříku. K zápisu topografie polovodičového výrobku do státního rejstříku může dojít jen na základě přihlášky podané u ÚPV. Právo na ochranu topografie mohou ovšem uplatnit jen občané České republiky nebo osoby, které mají na území republiky bydliště nebo sídlo. Ostatní jen za podmínky vzájemnosti. Řízení o přihlášce provádí ÚPV na základě registračního principu, nezkoumá tedy materiální podmínky ochrany. Zápis lze napadnout výmazem. ÚPV vede rejstřík topografií, do něhož zaznamenává všechny rozhodné údaje a který je veřejně přístupný.<sup>31</sup> Tyto výrobky a jejich ochrana jsou upraveny v zákonu č. 529/1991 Sb., o ochraně topografií polovodičových výrobků, ve znění pozdějších předpisů.

---

<sup>31</sup> Dostupné z www: <<http://www.upv.cz/cs/prumysl-ova-prava/topografie-polovodicovych-vyrobku.html>>[30]

## **II. PRAKTICKÁ ČÁST**

## 4 PORUŠENÍ PRÁV K DUŠEVNÍMU VLASTNICTVÍ

V teoretické části diplomové práce je popsáno duševní vlastnictví a právo, které k jeho užívání vzniká. Pokud právo k duševnímu vlastnictví kdokoliv zneužije bez souhlasu majitele, vytvoří padělek (falzifikát, falzum), případně kopii či nedovolenou napodobeninu. Ať již padělek, napodobenina nebo kopie, vše má vzbudit zdání jiného, obvykle cennějšího předmětu či díla. Zde je na místě zdůraznit, že padělkem je zejména zboží, které je neoprávněně (bez souhlasu vlastníka práv) uváděno na trh s označením, které je chráněno zvláštními zákony. Dříve se ve větší míře padělalo či napodobovalo luxusní a módní zboží, hudební a filmové produkty. V současnosti padělatelství zasahuje do celé řady odvětví. Vedle textilních výrobků, obuvi, šperků a módních doplňků se padělky objevují mezi hygienickými prostředky, domácími prostředky, farmaceutickými výrobky, chemikáliemi a pesticidy. Padělky se nevyhýbají ani spotřební elektronice, elektrickým či automobilovým součástkám. Padělky lze nalézt i mezi potravinami, nápoji, zemědělskými produkty a tabákem. V neposlední řadě se jedná o hračky, literární a audio-vizuální díla, diplomy, atd. Je na místě uvést, že zneužití práv majitelů duševního vlastnictví je nezákonné a jsou za něj vyvozovány patřičné důsledky. V souvislosti s uvedeným je třeba připomenout, že ČOI dozoruje pouze porušování některých práv k duševnímu vlastnictví, přesto pokud při kontrole narazí na zboží, které nespadá do kompetence ČOI, postupuje zjištěné skutečnosti příslušnému orgánu dozoru.

### 4.1 Hrozby v souvislosti s porušováním práv duševního vlastnictví

V případě, kdy jsou porušována práva duševního vlastnictví, nevzniká škoda pouze jejich majiteli. Padělky jsou zaměřeny zejména na veřejnost, která je v případě koupě užívá a může tak být ohrožena. Většinu padělků chrlí anonymní výrobci, kteří nedbají na dodržování jakýchkoliv zásad, ať již v oblasti zdraví, bezpečnosti či kvality. Základním znakem neoriginálních výrobků je jistě pochybná kvalita, neboť padělky se v této nemohou vyrovnat originálu. U složení a postupů výroby bývá původ neznámý, což zvyšuje zdravotní a bezpečnostní rizika na maximum. Hlavně v případech, kdy se jedná o padělané léky, alkohol, hračky, brýle, brzdové destičky a další výrobky, které by bezprostředně mohly mít vliv na zdraví a bezpečnost uživatelů. Jako konkrétní příklad lze uvést alergie na materiálové složení textilních výrobků, padělanou vodku s obsahem nemrzoucí směsi,



padělané chirurgické nástroje z nekvalitních materiálů, padělané sluneční brýle s nedostatečným nebo žádným UV filtrem, apod. Vzhledem k tomu, že příjmy z nelegálního prodeje nebyvají řádně zdaněny, jsou v pořadí další hrozbou chybějící příjmy státního rozpočtu. A že se v takových případech jedná o nemalé částky, je zřejmé. Padělatel navíc ohrožuje konkurenceschopnost poctivých firem a poškozují jejich dobré jméno. Padělek je nabízen za cenu, které originál, ač s vysokou kvalitou a zárukou, nemůže na trhu konkurovat. Je důležité poukázat na skutečnost, že při koupi padělků bývá obtížné, často nemožné, domoci se náhrady v případech, kdy jsou v souvislosti s ním ohroženy chráněné zájmy vlastníka. Navíc pokud spotřebitel padělek nerozezná a domnívá se, že jde o originál, může být pohoršen kvalitou takového výrobku a o tuto zkušenost se podělit s jinými spotřebiteli, a to samozřejmě na úkor dobrého jména firmy, nabízející originál. Neschopnost konkurovat jiným firmám znamená postupnou likvidaci firem, které produkují originální výrobky. S tím souvisí další hrozba – ztráta pracovních míst a růst nezaměstnanosti. Vzhledem k tomu, že padělky se vyrábí nelegálně, hraničí často podmínky pro jejich výrobu s porušováním lidských práv. Také propojení padělatelů na organizovaný zločin a terorismus není v dnešním světě výjimkou, spíše pravidlem. Hrozeb, které souvisí s porušováním práv duševního vlastnictví, je mnoho a je třeba jim předcházet všemi dostupnými prostředky. Některé z možných postupů jsou uvedeny v kapitole 7, zaměřené na předcházení uvedení padělků na republikový trh.

## 4.2 Duševní vlastnictví a zákon o ochraně spotřebitele

Dle zákona o ochraně spotřebitele, dozorovaného ČOI, se rozumí výrobkem nebo zbožím porušujícím některá práva duševního vlastnictví:

- „padělek, jímž je výrobek nebo zboží, včetně jeho obalu, na němž je bez souhlasu majitele ochranné známky umístěno označení stejné nebo zaměnitelné s ochrannou známkou, porušující práva majitele ochranné známky podle zvláštního právního předpisu (zákon č. 441/2003 Sb., o ochranných známkách), dále veškeré věci nesoucí takové označení (značky, loga, etikety, nálepky, prospekty, návody k použití, doklady o záruce apod.), a to i tehdy, jsou-li uváděny samostatně, a samostatné obaly, na nichž je umístěno takové označení,

- nedovolená napodobenina, již je výrobek nebo zboží, které je rozmnoženinou nebo zahrnuje rozmnoženinu vyrobenou bez souhlasu majitele autorských nebo příbuzných práv nebo bez souhlasu majitele práv k průmyslovému vzoru, jestliže pořízení rozmnoženiny porušuje tato práva podle zvláštních právních předpisů (zákon č. 35/1965 Sb., o dílech literárních, vědeckých a uměleckých (autorský zákon), ve znění pozdějších předpisů, zákon č. 527/1990 Sb., o vynálezech, průmyslových vzorech a zlepšovacích návrzích, ve znění pozdějších předpisů.)
- výrobek nebo zboží, porušující práva majitele patentu (zákon č. 527/1990 Sb., o vynálezech a zlepšovacích návrzích, ve znění pozdějších předpisů) nebo užitného vzoru (zákon č. 478/1992 Sb., o užitných vzorech, ve znění pozdějších předpisů) nebo práva majitele dodatkového ochranného osvědčení pro léčiva a pro přípravky na ochranu rostlin podle zvláštního právního předpisu (zákon č. 527/1990 Sb., o vynálezech a zlepšovacích návrzích, ve znění pozdějších předpisů),
- výrobek nebo zboží, porušující práva toho, jemuž svědčí ochrana zapsaného označení původu nebo zeměpisného označení (zákon č. 452/2001 Sb., o ochraně označení původu a zeměpisných označení).<sup>32</sup>

Jak je zmíněno v kapitole 1.3.1. jsou inspektoři ČOI na základě oprávnění, daného jim zákonem o ČOI, provádět kontrolu, zda nedochází k nekalým obchodním praktikám. Při kvalifikování porušení, týkajícího se práv majitelů duševního vlastnictví, je využito ustanovení § 5 odstavec 2 zákona o ochraně spotřebitele. V ustanovení § 5 jsou popsány klamavé praktiky, kdy v odstavci 2 je za klamavou praktiku považováno nabízení, prodej či skladování výrobků nebo služeb, která porušují některá práva duševního vlastnictví. Přičemž klamavá obchodní praktika je, stejně jako agresivní obchodní praktika, obchodní praktikou nekalou. Dle ustanovení § 4 odstavce 3 zákona o ochraně spotřebitele se užívání nekalých obchodních praktik při nabízení a prodeji výrobků či nabízení a poskytování služeb či práv zakazuje. Správního deliktu se dle ustanovení § 24 odstavec 1 písmene a) téhož zákona dopustí výrobce, dovozce, vývozce, dodavatel nebo prodávající tým, že zákaz používání nekalých obchodních praktik poruší, za což mu hrozí pokuta do výše 5 mil. Kč.

---

<sup>32</sup> § 2 písmeno r) zákona č. 634/1992 Sb., o ochraně spotřebitele, ve znění pozdějších předpisů.

Je třeba zmínit, že nekalá obchodní praktika nesplňuje podmínku poctivé obchodní praktiky a může podstatně ovlivnit rozhodování spotřebitele v tom, že učiní obchodní rozhodnutí, které by jinak neučinil.

V případě, že dozorový orgán zjistí výrobky, které porušují právo majitele duševního vlastnictví, mohou majitele vyzvat k předložení dokumentace, která je potřebná k posouzení výrobků nebo zboží. Lhůta pro zaslání dokumentace je 15 dnů ode dne vyrozumění. Majitel duševního vlastnictví je odpovědný zato, že jím předložená dokumentace je platná, pravdivá, přesná a úplná. V případě jakékoliv změny, která by mohla mít vliv na správnost posouzení výrobků, je tento povinen ji nahlásit. Dozorový orgán může v případě pochybností o správnosti dokumentace o této skutečnosti vyrozumět majitele práva duševního vlastnictví. Tomu opět běží 15 denní lhůta na zaslání písemného vyjádření. Jestliže rozhodnutím kontrolního orgánu na základě neplatné, nepravdivé, nepřesné či neúplné dokumentace vznikne kontrolované osobě škoda, odpovídá za ni majitel práva duševního vlastnictví.

Majitel práva duševního vlastnictví může sám za sebe podat podnět ke kontrole. V takovém případě je povinen složit přiměřenou jistotu, která se skládá za účelem úhrady nákladů, které vzniknou dozorovému orgánu tehdy, kdy podnět nebude oprávněný. Když není jistota složena ve stanoveném termínu 15 dní na účet dozorového orgánu, nemá tento povinnost podnět prošetřit. Pokud se prokáže, že byl podnět oprávněný, poukazuje dozorový orgán jistotu do 10 dnů od ukončení kontroly zpět majiteli práva duševního vlastnictví. V případě neoprávněného podnětu si dozorový orgán účtuje náklady při kontrole skutečně vynaložené, k čemuž je využita složená jistota. V případě přeplatku či nedoplatku dochází s majitelem práva duševního vlastnictví k vyrovnání.

## 5 KONTROLNÍ ČINNOST A POSTUP ČOI PŘI PRÁCI S PADĚLKY

ČOI má ve své činnosti zahrnutu kontrolu a dozor nad porušováním práv majitelů duševního vlastnictví celoročně. Kontroly s tímto zaměřením probíhají v podstatě neustále, protože na padělky může inspektor narazit v rámci své kontrolní činnosti. V takových případech je sice zachován postup, popsáný v následujících kapitolách, avšak celá kontrola bývá jednodušší, než kontroly probíhající plánovaně na velkých tržnicích, a to zejména vzhledem k rozsáhlosti kontrolní akce a množství padělaného zboží.

Kontrolám na tržnicích předchází naplánování celé akce. Při akcích většího rozsahu zaměřených na padělky jsou ze strany ČOI zkontaktovány spolupracující orgány – zejména celní správa, cizinecká policie, Policie ČR – a poté se organizuje průběh celé akce. Před samotným zahájením musí být zajištěn přesun do místa kontrolní akce, pohyb v místě jejího konání, postup při nalezení padělků, musí být vyhodnocena případná rizika a stanovený postup v případě ohrožení života či zdraví inspektorů a osob přizvaných. Je třeba připravit podklady potřebné při zajišťování zboží porušujícího práva majitele duševního vlastnictví. V neposlední řadě je důležité, aby byla zachována mlčenlivost o daných skutečnostech před samotným konáním kontroly, protože ta by ztratila na významu.

Po příjezdu na místo konání kontrolní akce vstupují do areálu tržnice jako první inspektoři v předem stanovených dvojicích a chovají se jako běžní spotřebitelé, kteří mají zájem o koupi zboží. Většina prodávajících nevystavuje padělky přímo mezi ostatním běžně prodávaným zbožím, ovšem nepřímě na toto zboží upozorňuje. Padělané zboží bývá často uzavřeno v kójičkách, které jsou uzamykatelné. V případě, kdy inspektoři narazí na padělky, nezbyvá, než předstírat zájem o zboží a vyčkat na spolupracující orgán, který má vykonávat ochranu nad inspektory. Poté již dochází k prokázání se služebními průkazy a obvykle trvá pár minut, než se přítomnost kontrolních pracovníků v rámci tržnice rozšíří a prodávající začnou zboží schovávat, případně zamykat. Během této doby je třeba zachovat klid a neopouštět místo, na kterém se padělky nachází. Samozřejmě v případě, kdy by mohlo dojít k ohrožení života či zdraví, se inspektoři z akce stahují. Další postup při kontrole a nakládání se zbožím porušujícím práva majitele duševního vlastnictví je popsán v níže uvedených kapitolách.

## 5.1 Postup v praxi na základě zákonů

### 5.1.1 Zajištění výrobků a zboží popřípadě jejich odnětí

V kapitole 1.3.3. jsou popsána opatření ukládaná inspektory ČOI. Jedním z těchto opatření je zajištění, případně odnětí výrobků nebo zboží a vyplývá ze zákona o ČOI, konkrétně z ustanovení § 7b odstavce 1 a 2. Tento úkon se provádí zejména v případech, kdy inspektoři narazí na zboží porušující práva majitele duševního vlastnictví. Pokud je inspektory prokázána nabídka, prodej nebo skladování výrobků či zboží porušujících práva majitele duševního vlastnictví, oznamuje se tato skutečnost přítomné osobě. Tou může být jak kontrolovaná osoba, tedy podnikatel, tak např. zaměstnanec kontrolované osoby. Nejdříve je informace o nález padělků a jejich zajištění sdělena ústně a neprodleně poté je sepsán úřední záznam – kontrolní protokol – ve kterém jsou uvedeny důvody zajištění, popis zajištěného zboží, a to včetně jeho množství. Jedna kopie kontrolního protokolu se poté předává osobě, která je kontrole přítomna. V případě, kdy není přítomna přímo kontrolovaná osoba, je kontrolní protokol, spolu s oznámením o provedené kontrole, zaslán na adresu místa podnikání či sídla společnosti a dnem seznámení s opatřením je den doručení. Pokud jsou falzifikáty zajištěny v kamenných prodejnách, není pro ČOI velkým problémem zjistit podnikatele. Častěji jsou však padělky zajišťovány právě při velkých plánovaných akcích, zaměřených na kontrolu tržnic. V takových případech bývá často kontrolovanou osobou cizinec a stává se, že z místa kontroly uteče v domnění, že se vyhne postihu. Inspektoři však v takovém případě nadále pokračují v kontrole a prostřednictvím nájemních smluv, které zpravidla poskytne správce tržnice, mohou kontrolovanou osobu dohledat. V případech, kdy se kontrolovanou osobu dohledat nepodaří, je zahájeno správní řízení s neznámou osobou.

Kontrolovaná osoba, případně osoba kontrole přítomná, má povinnost zboží inspektorům vydat. Jestliže zboží vydat odmítá (a to i tím způsobem, že uteče), je jí odňato. Tato skutečnost je poznamenána v kontrolním protokolu. Proti uloženému opatření může kontrolovaná osoba podat písemné námitky místně příslušnému inspektorátu a to do 3 pracovních dnů ode dne seznámení. O námitkách rozhoduje ředitel příslušného inspektorátu, jeho rozhodnutí je konečné a je doručeno kontrolované osobě.

Zajištění zboží porušujícího práva majitele duševního vlastnictví trvá do doby, než je pravomocně rozhodnuto o dalším postupu.

### 5.1.2 Uskladnění výrobků a zboží

Dle ustanovení § 7b odstavec 2 zákona o ČOI, v případě zajištění či odnětí zboží porušujícího práva majitele duševního vlastnictví, je ČOI oprávněna uskladnit ho mimo dosah kontrolované osoby. V praxi je zajištěné zboží uskladněno do igelitových pytlů, které jsou očíslovány, jsou opatřeny seznamem zajištěného zboží – úředním záznamem, včetně množství a identifikace kontroly a kontrolované osoby, a zapečetěny. V takovém stavu jsou odvezeny do skladu ČOI. Náklady vynaložené na skladování hradí kontrolovaná osoba, u které bylo nabízení, prodej nebo skladování padělků zjištěno, a to od doby zabavení zboží, do doby, kdy rozhodnutí o výši postihu nabude právní moci. Částka za skladování se nezapočítává do výše uložené pokuty, ale je vyfakturována kontrolované osobě samostatně. Do částky se započítávají také náklady na poměrnou likvidaci padělaného zboží, a to v případě, že je rozhodnuto o jeho zničení. Kontrolovaná osoba není povinna uhradit náklady na uskladněné výrobky, jestliže se prokáže, že se nejedná o padělky.

### 5.1.3 Nakládání se zajištěnými výrobky a zbožím

Po uskladnění následuje administrativní činnost. ČOI žádá spolupracující organizace o posudky jednotlivých druhů zajištěných výrobků, případně provádí posudky proškolení inspektoři ČOI. Na základě výsledků posudků v případě, kdy se nepotvrdí, že se jednalo o padělky, ředitel inspektorátu opatření zajištění zboží písemně zruší. Písemnost se doručuje kontrolované osobě. Té také musí být bez zbytečných průtahů vráceno původně zajištěné zboží, které musí být v neporušeném stavu, s výjimkou zboží, které bylo použito k posouzení. O vrácení zboží sepisuje inspektor písemný záznam.

Pokud se při posouzení prokáže, že se jedná o zboží porušující práva majitele duševního vlastnictví, rozhodne ředitel inspektorátu nejen o uložení pokuty, ale dále o propadnutí nebo zabrání padělků. V takovém případě se majitelem zboží stává stát. Propadnuté nebo zabrané zboží může být na základě rozhodnutí ředitele inspektorátu zničeno nebo poskytnuto pro humanitární účely.

Zničení se provádí úředně pod dohledem tříčlenné komise, která o zničení sepisuje protokol. Komisi jmenuje ředitel inspektorátu. Poměrnou část likvidace hradí kontrolovaná osoba, která výrobky nabízela, prodávala nebo skladovala.

Pokud tomu odpovídá povaha zajištěného zboží, zejména není-li zdravotně závadné a je bezpečné, může být poskytnuto k humanitárním účelům. „Humanitárními účely se rozumí činnosti prováděné s cílem zajistit základní potřeby obyvatelstva, které se ocitlo v tíživé životní situaci nebo bylo postiženo mimořádnou událostí, kdy je opodstatněno využití mimořádných materiálních zdrojů.“<sup>33</sup> K humanitárním účelům je zboží předáno bezplatně a to pouze organizacím, které splňují zákonem stanovené podmínky. Přejímajícími organizacemi mohou být organizační složky a příspěvkové organizace státu nebo územních samosprávních celků, které jsou zřízené za účelem poskytování sociální péče, případně působí v oblasti zdravotnictví nebo školství. Přejímajícími organizacemi mohou být také jiné právnické osoby, a to v případě, že nejsou zřízeny za účelem podnikání, nemají daňové nedoplatky, poskytují humanitární pomoc nejméně dva roky a jejichž činnost je zaměřena na oblasti sociální péče, zdravotnictví či školství. V případě splnění uvedených podmínek uzavírá ČOI s přejímající organizací písemnou smlouvu, která mimo obvyklých podstatných náležitostí obsahuje druh a množství poskytovaných výrobků či zboží a účel, k jakému bude zboží použito. Přejímající organizace je povinna na vlastní náklady bezzbytku odstranit a zničit prvky porušující práva duševního vlastnictví a označit každý výrobek neodstranitelnou barvou nápisem „humanita“ tak, aby nebyla snižována důstojnost těch, kteří budou zboží užívat. Ředitelem inspektorátu ČOI je jmenována tříčlenná komise, která o provedených úpravách a zničení prvků sepisuje protokol. Přejímající organizace je také povinna použít výrobky a zboží pouze k humanitárním účelům na území ČR a přijmout opatření, aby nedošlo ke zneužití padělků a k jejich opětovnému uvedení do obchodního styku. Dodržování všech povinností přejímajících organizací je kontrolováno ČOI, přičemž organizace jsou povinny evidovat po dobu tří let doklady o příjmu zboží, o tom, jak s ním bylo naloženo a o odstranění a zničení prvků porušujících práva duševního vlastnictví. Za nedodržení stanovených závazků může ředitel inspektorátu uložit přejímající organizaci pokutu, a to dle ustanovení § 9 odstavec 3 zákona o ČOI až do výše 1 mil. Kč.

K popsanému lze konstatovat, že legislativa tvoří bariéru pro využití zboží k humanitárním účelům. Je třeba chránit právo k duševnímu vlastnictví, ale otázkou zůstává, kolik je

---

<sup>33</sup> §7b odst. 6 zákona č. 64/1986 Sb., o České obchodní inspekci, ve znění pozdějších předpisů.

organizací, které zboží využijí k zákonem stanoveným účelům a které jsou zároveň schopny splnit všechny podmínky pro nabytí tohoto zboží.

### 5.1.1 Ukládané sankce

V drtivé většině případů za zjištěná porušení zákazu nabídky nebo prodeje výrobků porušujících některá práva majitelů duševního vlastnictví, i za skladování za účelem jejich nabízení nebo prodeje, ukládají sankce ředitelé jednotlivých inspektorátů ČOI. Pokuty jsou ukládány v rámci správního řízení, přičemž platí, že se při výměře pokut přihlíží k závažnosti spáchaného správního deliktu. Za porušování práv k duševnímu vlastnictví se ukládají sankce dle zákonů o ČOI a o ochraně spotřebitele.

Zákon o ČOI výši pokuty za porušení některých práv majitelů duševního vlastnictví stanoví v § 9 odstavec 1 písmeno d) až do výše 1 mil. Kč, za opakované porušení povinností v průběhu jednoho roku od poslední kontroly až do výše 2 mil. Kč. V tomto ustanovení je konkrétně uvedeno ukládání pokuty za porušení ostatních podmínek stanovených zvláštními právními předpisy pro činnosti uvedené v ustanovení § 2 odstavce 1 a 2, přičemž ustanovení § 2 odstavec 2 písmeno f) opravňuje ČOI ke kontrole, zda nedochází k nekalým obchodním praktikám.

Jak již bylo rozvedeno, dle zákona o ochraně spotřebitele se porušování některých práv majitele duševního vlastnictví řadí mezi nekalé, konkrétně klamavé obchodní praktiky. Porušením zákazu používání nekalých obchodních praktik se dle ustanovení § 24 odstavec 1 písmeno a) zákona o ochraně spotřebitele dopustí výrobce, dovozce, vývozce, dodavatel nebo prodávající správního deliktu. Za tento správní delikt lze dle § 9 písmeno c) uložit pokutu do výše 5 mil. Kč.

V případě zahájení správního řízení s neznámou osobou se postupuje dle správního řádu, kdy usnesením je stanoven opatrovník, správní řízení je zveřejněno veřejnou vyhláškou a po uplynutí lhůt je vydáno rozhodnutí, kterým není uložena pokuta, ale propadnutí zboží.

Inspektorát ČOI Jihomoravský a Zlínský navrhuje a ukládá za porušování některých práv k duševnímu vlastnictví sankce obvykle ve výši do 100 tis. Kč. Za rok 2009 byla nejvyšší uložená pokuta 115 tis. Kč, a to s přihlédnutím ke všem okolnostem daného případu a vzhledem k množství zabavených kusů zboží porušujícího některá práva majitelů duševního vlastnictví (1830 ks – textil, šperky, kabelky, opasky, apod.).



## 5.2 Spolupráce s dalšími orgány

V zájmu koordinace činnosti při potírání porušování práv duševního vlastnictví uzavřela ČOI dohody o spolupráci s dalšími orgány s výkonnou či jinou pravomocí v této oblasti. Jak bylo popsáno v úvodu kapitoly 5, plánované kontrolní akce většího rozsahu, zaměřené na zboží porušující práva k duševnímu vlastnictví, by bylo jen obtížně možné provést bez spolupráce s dalšími orgány státní správy. V případech, kdy inspektoři narazí na padělky v menší míře v rámci běžné kontroly, není spolupráce až tak žádoucí. Ovšem v případech, kdy se jedná o plánovanou akci většího rozsahu, je tato spolupráce nezbytná. Nejvýznamnější spolupráce v dané oblasti je s celními úřady, cizineckou policií, případně s Policií ČR, a to zejména z důvodů oprávnění jednotlivých orgánů. Pracovníci těchto orgánů, jako příslušníci ozbrojené složky státu, poskytují ochranu pracovníkům ČOI při provádění kontrol na tržnicích.

### Vymezení pravomocí spolupracujících výkonných orgánů:

**Celní orgány** – činnost orgánů celní správy upravuje zákon č. 13/1993 Sb., celní zákon, ve znění pozdějších předpisů a zákon č. 191/1999 Sb., o opatřeních týkajících se dovozu, vývozu a zpětného vývozu zboží porušujícího některá práva duševního vlastnictví a o změně některých dalších zákonů, ve znění pozdějších předpisů (tzv. protipirátský zákon). „Tento zákon upravuje v návaznosti na přímo použitelné předpisy Evropských společenství (Nařízení Rady (ES) č. 1383/2003 ze dne 22. července 2003 o přijímání opatření celních orgánů proti zboží podezřelému z porušení určitých práv duševního vlastnictví a o opatřeních, která mají být přijata proti zboží, o kterém bylo zjištěno, že tato práva porušilo, nařízení Komise (ES) č. 1891/2004 ze dne 21. října 2004, kterým se stanoví prováděcí pravidla k nařízení Rady (ES) č. 1383/2003 o zásahu celních orgánů proti zboží podezřelému z porušení práv k duševnímu vlastnictví a o opatřeních, která mají být přijata vůči zboží, o kterém bylo zjištěno, že tato práva porušilo, dále jen "předpisy Evropských společenství") podmínky, za kterých se provádí opatření celního úřadu proti osobám, které vlastní, drží, skladují nebo prodávají zboží, kterým jsou porušena práva k duševnímu vlastnictví na celním území Evropských společenství, jakož i při ochraně vnitřního trhu (v návaznosti na zákon o ochraně spotřebitele). Tento zákon rovněž stanoví podmínky, za kterých je celní úřad oprávněn:

- a) zadržet zboží, o němž má důvodné podezření, že jsou jím porušena práva k duševnímu vlastnictví,
- b) zajistit zničení zboží, kterým jsou porušena práva k duševnímu vlastnictví,
- c) vyřadit zboží z obchodování a jiného nakládání se zbožím, které bylo soudem uznáno za zboží, kterým jsou porušena práva k duševnímu vlastnictví, nebo
- d) projednávat přestupky a správní delikty při porušení tohoto zákona.<sup>34</sup>

Pověřené celní orgány (Generální ředitelství cel a Celní ředitelství) mají dle trestního řádu oprávnění k úkonům trestního řízení v postavení policejního orgánu, s výjimkou úkonů, ke kterým je oprávněn pouze útvar Policie ČR. V rámci ochrany práv k duševnímu vlastnictví je uplatňováno toto oprávnění zejména v případech, kdy je při dozorové a kontrolní činnosti celními orgány zjištěno podezření ze spáchání trestného činu porušování práv k ochranné známce, obchodnímu jménu a chráněnému označení původu, porušování průmyslových práv nebo porušování autorského práva, práv souvisejících s právem autorským a práv k databázi. S orgány celní správy, které mají na rozdíl od ČOI možnost zajistit i vstup do uzamčených prostor a provádí dozorovou činnost v místě kontrolní akce, ČOI spolupracuje na velmi dobré úrovni. Celní orgány mají na vnitřním trhu daleko širší rozsah zákonných kompetencí týkajících se dané problematiky, i z tohoto důvodu bývá někdy zajištěné zboží vykazováno celní správou.

**Policejní orgány** – činnost Policie ČR upravuje zákon č. 273/2008 Sb., o Policii České republiky, ve znění pozdějších předpisů. Tímto zákonem jsou stanovena oprávnění policistů Policie ČR, mezi které se řadí například oprávnění:

- a) požadovat vysvětlení
- b) požadovat prokázání totožnosti
- c) zajištění z důvodu ukončení pobytu nebo vyhoštění
- d) k omezení pohybu agresivních osob a k odebrání zbraně

---

<sup>34</sup> § 1 zákona č. 191/1999 Sb., o opatřeních týkajících se dovozu, vývozu a zpětného vývozu zboží porušujícího některá práva duševního vlastnictví a o změně některých dalších zákonů, ve znění pozdějších předpisů.

- e) k prohlídce dopravních prostředků
- f) při zajišťování bezpečnosti chráněných osob zakázat vstup na určená místa
- g) ke vstupu do živnostenských provozoven atd.

Všechna tato oprávnění policistů mohou být v případě potřeby využita v rámci spolupráce ČOI a policie při kontrolách se zaměřením na padělky.

ČOI při kontrolách zaměřených na zboží porušující práva majitele duševního vlastnictví zejména spolupracuje s Cizineckou policií. „Cizinecká policie je útvar Policie ČR s celorepublikovou působností a zvláštní specializací. Mezi hlavní úkoly Cizinecké policie patří odhalování nelegální migrace občanů jiných států a povolování vstupu a pobytu cizinců na území ČR. Cizinecká policie má též za úkol potírat trestnou činnost páchanou v souvislosti s překračováním státních hranic.“<sup>35</sup> Spolupráce mezi ČOI a Cizineckou policií je využito v případech, kdy se porušení práv duševního vlastnictví dopustila osoba, která je podle cizineckých předpisů považována za cizince. Hlavním úkolem Cizinecké policie však bývá vykonávání bezpečnostního dozoru nad pracovníky ČOI.

Cizinecká policie i orgány celní správy, při velkých kontrolních akcích zaměřených na padělky v oblastech tržnic, využívají k bezpečnostnímu dozoru také služebních psů. Dle § 52 odstavec j) zákona č. 273/2008 Sb., o Policii ČR, ve znění pozdějších předpisů, je pes řazen mezi donucovací prostředky. Už jen přítomnost psovoda s vycvičeným služebním psem budí u kontrolovaných osob respekt, což vede k předcházení vzniku mezních situací, kdy by mohlo dojít k ohrožení zdraví či života zúčastněných osob. Pes také může na tržnicích odhalit páchání dalších nelegálních činností, a to např. držení a skladování omamných a psychotropních látek.

ČOI ve spolupráci s orgány celní správy a cizineckou policií provádí také soustavný monitoring tržnic. Tento byl zpočátku dozorové činnosti intenzivní, a to zejména v příhraničních oblastech. Postupem času je přizpůsobován aktuálnímu stavu v jednotlivých oblastech. Tato činnost má své výsledky, kterými je úbytek prodávajících

---

<sup>35</sup> Dostupné z [www: <http://www.policie-cr.cz/cizinecka-policie.php>](http://www.policie-cr.cz/cizinecka-policie.php) [31]

z tržnic a jejich pozvolný přesun do vnitrozemí, kde se zaměřují jiné způsoby podnikání, ať již legální (např. obchody s textilem, potravinami), nebo nelegální (např. pěstění drog).

**Živnostenské úřady** – činnost živnostenských úřadů upravuje zákon č. 570/1991 Sb., o živnostenských úřadech, ve znění pozdějších předpisů, kdy podrobnější právní úprava je obsažena v zákoně č. 455/1991 Sb., o živnostenském podnikání, ve znění pozdějších předpisů. I když je okruh zaměření živnostenských úřadů poměrně široký, dochází ke spolupráci s ČOI v souvislosti s duševním vlastnictvím pouze v případech, kdy je potřebné ověřit sídlo či místo podnikání kontrolované osoby nebo tehdy, když kontrolovaná osoba změní sídlo či místo podnikání a nelze jí doručit písemnosti (např. oznámení o provedené kontrole spolu s kontrolním protokolem).

**Posudky** – K dané problematice nelze opomenout spolupráci při posuzování zajištěných výrobků, zda se jedná o padělky či nikoliv. V oblasti vyhotovování posudků ČOI spolupracuje se zástupci ochranných známek NIKE (Nike European Operations Netherlands BV Czech Branch office), ADIDAS (ADIDAS ČR s.r.o.), Tommy Hilfiger (Hilfiger Stores, s.r.o.), BATERIA (BATERIA SLANÝ CZ, s.r.o.). Dalšími zplnomocněnými zástupci, se kterými ČOI spolupracují, jsou ABL, a.s. (např. zástupce ochranné známky PUMA), SNB-REACT (např. zástupce ochranné známky DIESEL), Rott, Růžička a Guttman - Patentové, známkové a advokátní kanceláře (např. zástupce ochranné známky HELLO KITTY), Distribution s.r.o. (např. zástupce ochranné známky ROXY), NOTOS COM CZ s.r.o. (např. zástupce ochranné známky LACOSTE), Detektivní kancelář Ostrovid (např. zástupce ochranné známky Calvin Klein), ÚPV, atd. Následný postup po posouzení zboží, ať již s kladným či záporným výsledkem, je popsán v kapitole 5.1.3. Jen je třeba dodat, že vyhotovené posudky jsou nedílnou součástí spisu ve správním řízení, vedeném s kontrolovanou osobou, u které bylo zboží zajištěno.

## 6 ROZBOR ČINNOSTI ČOI V OBLASTI PORUŠOVÁNÍ PRÁV K DUŠEVNÍMU VLASTNICTVÍ

V roce 2009 měly kontroly, zaměřené na oblast porušování některých práv k duševnímu vlastnictví, své stálé místo v kontrolní činnosti ČOI. I když představovaly pouze zlomek z celkové kontrolní a dozorové činnosti ČOI, cca 3,5 % (1 738 ze 49 609 kontrol), byla této oblasti věnována odpovídající pozornost. V roce 2009 došlo k výraznému snížení počtu padělků zajištěných ČOI oproti roku 2008 (129 955 ks), a to hlavně díky aktivní činnosti ČOI, ve spolupráci s dalšími orgány státní správy. Tento stav je samozřejmě žádoucí a i v roce 2010 pokračují kontrolní akce, zaměřené na potírání porušování práv k duševnímu vlastnictví. K rozboru činnosti a porovnání celorepublikových a „krajských“ (místní příslušnost inspektorátu) výsledků v oblasti padělků je vybrán Inspektorát Jihomoravský a Zlínský se sídlem v Brně (dále jen „Inspektorát“). Ten náleží k oblastem s velkým podílem výskytu padělaného zboží, přičemž k tomu přispívá skutečnost, že do místní příslušnosti Inspektorátu spadá poměrně velká příhraniční oblast.

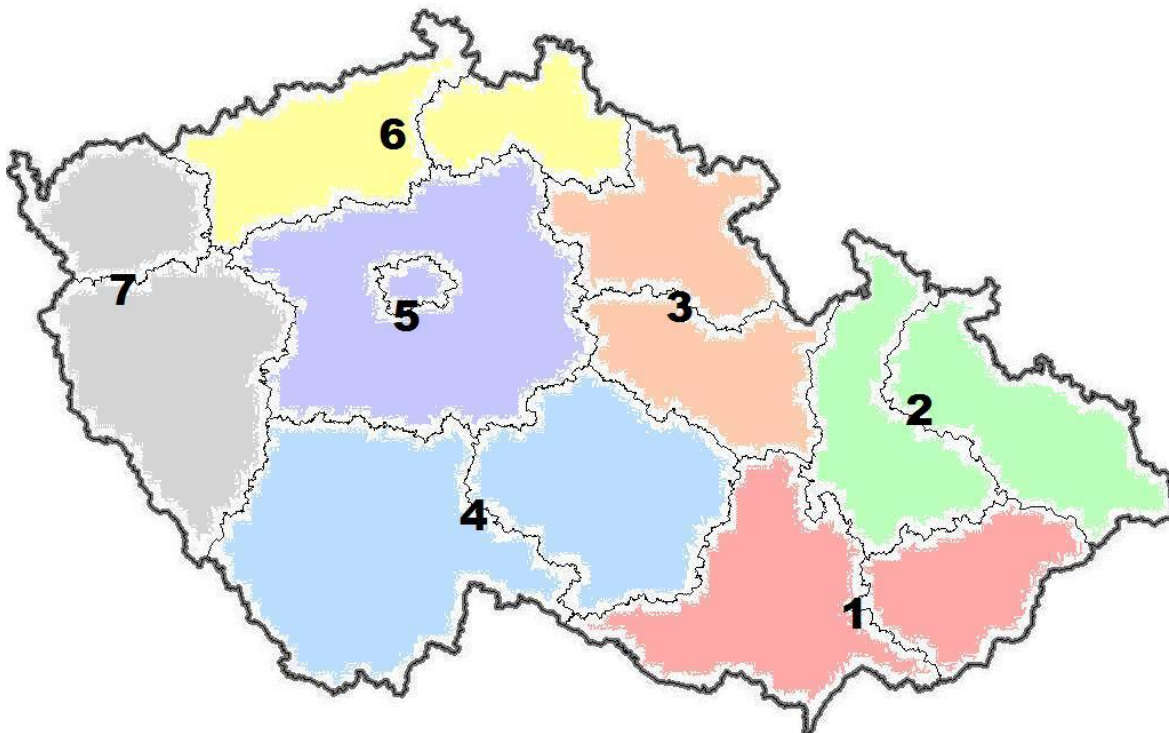

Obrázek 10 – Oblasti jednotlivých inspektorátů ČOI na mapě ČR (Zdroj: autorka)

1 – Inspektorát Jihomoravský a Zlínský, 2 – Inspektorát Moravskoslezský a Olomoucký, 3 – Inspektorát Královéhradecký a Pardubický, 4 – Inspektorát Jihočeský a Vysočina, 5 – Inspektorát Středočeský a Hlavního města Prahy 6 – Inspektorát Ústecký a Liberecký, 7 – Inspektorát Plzeňský a Karlovarský

Činnost Inspektorátu pro rok 2009 vycházela „jak z Plánu kontrolní činnosti ČOI na rok 2009, tak a i z vlastních akcí mimo plán kontrolní činnosti a operativních kontrol, při kterých byly využity poznatky z monitorování trhu a podněty zaslané spotřebiteli. Nejlepší výsledky v republice dosáhl Inspektorát ČOI v oblasti kontrol výrobků porušujících práva duševního vlastnictví – plagiátů. Při kontrolách inspektoři spolupracovali s Celní správou a s Cizineckou policií, zejména z důvodu zvyšující se agresivity prodejců. Při kontrole prodeje výrobků porušující práva duševního vlastnictví použil Inspektorát ČOI nové, dokonalejší metody kontroly.“<sup>36</sup> Citaci z Výroční zprávy ČOI dokazují i následné rozbory činnosti z oblasti porušování některých práv duševního vlastnictví.

V roce 2009 bylo zorganizováno na celorepublikové úrovni 333 akcí, zaměřených na porušování některých práv majitelů duševního vlastnictví. V rámci akcí bylo uskutečněno 437 kontrol se zjištěným zbožím porušujícím některá práva majitele duševního vlastnictví. Z uvedeného počtu proběhlo 27 akcí (cca 8% z celorepublikového počtu akcí) v místní příslušnosti Inspektorátu, kdy počet kontrol s pozitivním zjištěním dosáhl 215 (cca 49% z celorepublikového počtu). Jak již bylo napsáno, stává se, že u kontrolované osoby se nepodaří zjistit totožnost, přesto je zboží inspektory odňato. Počet takových případů je na celorepublikové úrovni 331, na úrovni Inspektorátu 182 (cca 55% z celorepublikového počtu). Počet výrobků, které nesplňují podmínky uvedení na trh pro oblast duševního vlastnictví, dosáhl 41372 kusů. Z uvedeného je 19883 kusů zboží či výrobků připsáno Inspektorátu, což činí 48% z celkového počtu. Vykazovaná hodnota zajištěných padělků dle odhadní ceny originálů je v číslech pro celou republiku cca 58 mil. Kč, pro Inspektorát cca 33 mil. Kč. Počet správních řízení v právní moci (se známou i neznámou osobou) je za celou republiku 552 a výše uložených pokut (známým osobám) dosáhla přes 2 mil. Kč. Z toho Inspektorátu náleží 203 správních řízení s výší sankcí 182 tis. Kč.

Následující tabulky jsou zpracovány Inspektorátem Jihomoravským a Zlínským a je na místě podotknout, že uvedené údaje i formou grafů se mohou nepatrně lišit na základě různých oficiálních hodnocení. Hodnota zajištěného zboží je stanovena dle odhadní ceny originálního zboží.

---

<sup>36</sup> Dostupné z www: <http://www.coi.cz/files/documents/vyrocní-zprava-2009-doc.pdf> [32]

Tabulka 1 – Přehled zjištěných případů porušení některých práv duševního vlastnictví – ČOI celorepublikově

<b>Česká obchodní inspekce</b>	<b>Inspektorát:</b> celorepublikově
<b>Měsíc:</b> leden - prosinec	<b>Rok:</b> 2009
<b>Přehled zjištěných případů porušení některých práv duševního vlastnictví</b>	
Položka	Hodnota
Počet akcí	333
Počet kontrol se zjištěným porušením práv duševního vlastnictví	437
▪ Z TOHO počet kontrol osob, u kterých nebyla zjištěna jejich totožnost	331
Počet výrobků nespĺňujících podmínky uvedení na trh – duševní vlastnictví	41372
Vykazovaná hodnota v Kč (dle sjednocených cen originálů)	58 090 390
Počet správních řízení v právní moci CELKEM	552
Hodnota uložených pokut ve správním řízení v Kč	2 019 500

Tabulka 2 – Přehled zjištěných případů porušení některých práv duševního vlastnictví – ČOI Inspektorát Jihomoravský a Zlínský

<b>Česká obchodní inspekce</b>	<b>Inspektorát:</b> Jihomoravský a Zlínský
<b>Měsíc:</b> leden - prosinec	<b>Rok:</b> 2009
<b>Přehled zjištěných případů porušení některých práv duševního vlastnictví</b>	
Položka	Hodnota
Počet akcí	27
Počet kontrol se zjištěným porušením práv duševního vlastnictví	215
▪ Z TOHO počet kontrol osob, u kterých nebyla zjištěna jejich totožnost	182
Počet výrobků nespĺňujících podmínky uvedení na trh - duševní vlastnictví	19 883
Vykazovaná hodnota v Kč (dle sjednocených cen originálů)	33 281 830
Počet správních řízení v právní moci CELKEM	203
Hodnota uložených pokut ve správním řízení v Kč	182 000

Mezi nejčastěji zajišťovaný sortiment, se znaky porušujícími práva majitelů duševního vlastnictví, se řadí textil, oděvy a sportovní doplňky, obuv, hodinky-klenoty, audio-video a počítačové hry. Velké procento náleží ostatnímu a nespecifikovanému sortimentu (spotřební zboží – baterie, nože, parfémy, hračky, apod.)

### Podíl ks sortimentu v %

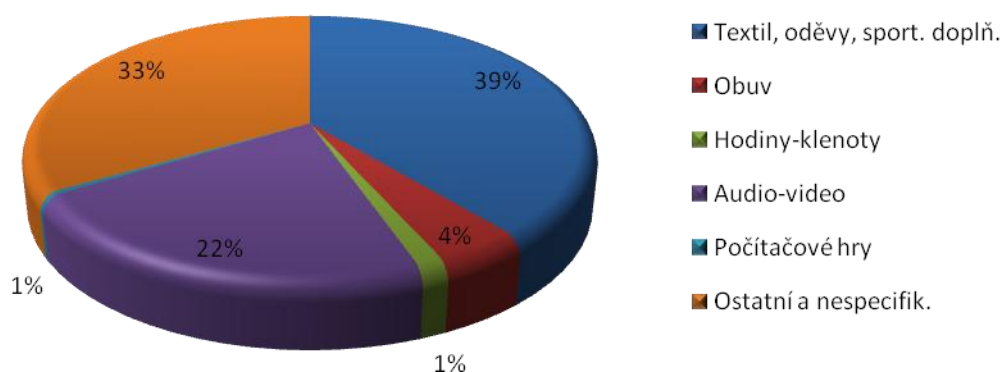

Graf 1 – Podíl zajišťovaných kusů padělků jednotlivých druhů zboží v % celorepublikově rok 2009 (zdroj: autorka)

### Podíl ks sortimentu v %

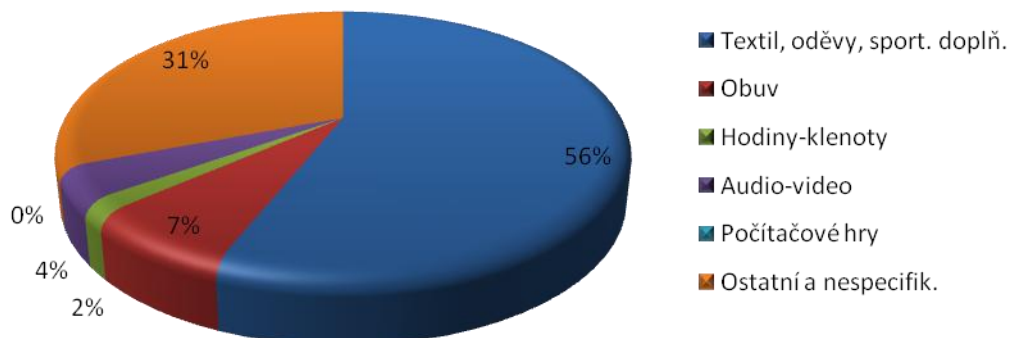

Graf 2 – Podíl zajišťovaných kusů padělků jednotlivých druhů zboží v % Inspektorát Jihomoravský a Zlínský rok 2009 (zdroj: autorka)



Nejvíce zajišťované zboží je bezesporu textil. Na celorepublikové úrovni tvoří 39% a na úrovni Inspektorátu dokonce 56% z celkového počtu zabavených padělků. Jak v oblasti dozorované Inspektorátem, tak na úrovni celorepublikové, jsou nejméně zajišťovaným zbožím počítačové hry, kdy Inspektorát v roce 2009 nepřispěl podílem do celorepublikových výsledků. Největší rozdíl v počtu zabaveného zboží tvoří audio-video nahrávky, kdy Inspektorát do celorepublikového počtu 22% přispěl pouze 4%.

Většinu zajištěného zboží tvoří padělky výrobků zahraničních majitelů práv duševního vlastnictví. Mezi nejčastěji zabavované značky v roce 2009 co do počtu kusů patřily PUMA, ADIDAS a NIKE, následují LOUIS VUITTON a DIESEL. Další významnější značky, které se vyskytují mezi padělkami: HELLO KITTY, REPLAY, GUCCI, LACOSTE, CHANEL, OMEGA, PLAYBOY, ADIO, GIORGIO ARMANI a další. Mezi české značky, které se ve větším množství objevují mezi padělanými výrobky, se řadí např. výrobky firmy Bateria, zejména baterie, které jsou zařazeny v kategorii ostatní a nespecifikované zboží.

### Podíl jednotlivých chráněných značek v %

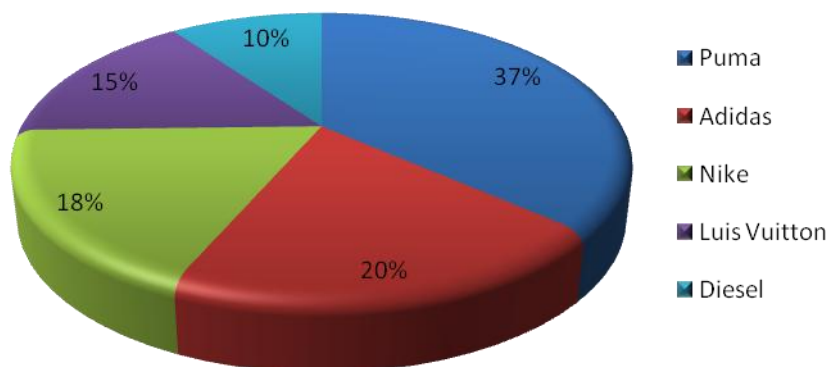

Graf 3 – Podíl jednotlivých chráněných značek v % (Zdroj: autorka)

Na grafu je znázorněn podíl jednotlivých zajišťovaných značek v procentech. Počty zajištěných kusů dle značek a hodnoty zboží na základě odhadní ceny originálu jsou uvedeny v tabulce níže. Počet 7811 ks zabavených padělků těchto značek tvoří 19 % z celkového celorepublikového počtu 41372 ks zabavených padělků.

Tabulka 3 – Podíl jednotlivých chráněných značek dle počtu zajištěných kusů a hodnoty na základě odhadní ceny originálů – ČOI celorepublikově

<b>Podíl jednotlivých chráněných značek</b>		
<b>Značka</b>	<b>Počet ks</b>	<b>Hodnota Kč</b>
<b>PUMA</b>	2 852	3 149 890
<b>ADIDAS</b>	1 563	1 364 370
<b>NIKE</b>	1 412	1 612 920
<b>LOUIS VUITTON</b>	1 211	24 643 050
<b>DIESEL</b>	773	1 242 900
<b>Celkem</b>	<b>7 811</b>	<b>32 013 130</b>

Z celkového celorepublikového počtu kusů zajištěných padělků bylo bezplatně předáno k humanitárním účelům přes 900 kusů výrobků, což je část opravdu mizivá. Ostatní zajištěné padělky, nesplňující kritéria pro poskytnutí k humanitárním účelům, byly zlikvidovány nebo na likvidaci čekají.

Vzhledem k uvedeným číslům je na místě podotknout, že kontrolní akce zaměřené na zboží porušující práva majitelů duševního vlastnictví jsou zařazeny do plánu kontrolní činnosti ČOI i pro rok 2010. Neustálý dozor a akce, zaměřené na padělky, jistě napomáhají k dosažení žádoucího právního stavu v dané oblasti.

## 7 PŘEDCHÁZENÍ UVEDENÍ PADĚLKŮ NA REPUBLIKOVÝ TRH

V kapitole 4.1 jsou rozvedeny největší hrozby, které je možné s porušováním práv k duševnímu vlastnictví spojovat. Nejenže padělky mohou ohrožovat zdraví a bezpečnost spotřebitelů, mohou svými výnosy dokonce podpořit trestnou činnost, jakou je organizovaný zločin či terorismus. Vzhledem k tomu je nutné předcházet uvádění padělků na republikový trh všemi dostupnými prostředky a vyvinout úsilí k minimalizaci všech důsledků, souvisejících s touto nelegální činností. Je třeba pravidelně analyzovat situaci v dané oblasti, a to z pohledu nových forem a způsobů páchaní této nelegální činnosti, jednotlivých druhů padělků a jejich nebezpečnosti a výskytu. V boji proti padělkům je třeba zapojit jak strategii represivní, tak preventivní a obě strategie vyváženě propojit.

Represivní strategie zahrnuje nejen zpracování systému vzdělávání pracovníků orgánů dozoru a zpracování metodik k dané problematice, ale také přípravu, organizaci a realizaci akcí, zaměřených na odhalování trestné činnosti v oblasti duševního vlastnictví. Dále je třeba se zaměřit na možnosti odčerpání výnosů z trestné činnosti, neboť motivem kriminality páchané v oblasti duševního vlastnictví je dosažení zisku, či majetkového prospěchu. Soustavnou koordinovanou činností orgánů dozoru je dosahováno velmi dobrých výsledků v oblasti otevřené nabídky zboží porušujícího práva majitelů duševního vlastnictví, která v případech nejznámějších značek téměř vymizela. Pozornost je třeba zaměřit na skrytou formu prodeje takového zboží. Ta je mnohem složitější, neboť prodávající ví, že nabízí nelegální zboží a vynakládá větší úsilí pro tento způsob prodeje.

Nejdůležitějším pojmem v této otázce je prevence. Zvýšit právní povědomí v oblasti práv k duševnímu vlastnictví je důležité nejen u široké laické veřejnosti, ale také u prodávajících, zejména cizinců. Nejmasovější dopad má jistě mediální působení. V ČR fungují mnohé nestátní neziskové organizace (např. Občanské sdružení spotřebitelů OSS test, Sdružení obrany spotřebitelů, Sdružení českých spotřebitelů, Asociace občanských poraden – tyto uvedené získaly od Ministerstva průmyslu a obchodu ČR dotaci na činnost pro rok 2010), zaměřené na ochranu spotřebitelů, a tím i na ochranu práv duševního vlastnictví. Přesto této oblasti není věnována dostatečná pozornost. Při zajištění zboží porušujícího práva majitele duševního vlastnictví dochází i k případům, že kontrolovaná osoba vůbec netuší, že prodává padělky. Většinou se jedná o kamenné obchody, kde jsou

padělky v malém množství, přesto neznalost prodávajícího neomlouvá. V těchto případech by prevence, například formou poskytování informací, jistě vedla k nápravě.

Spotřebitelé většinou rozpoznají padělky nejznámějších značek na základě ceny a způsobu prodeje, přesto takové zboží kupují. Cena je velkým lákadlem, ovšem lidé si neuvědomují či nepřipouští další možná rizika, která s padělkem souvisí. I z tohoto důvodu je vhodné využívat preventivních opatření – mediálního působení, informačních kampaní, atd. Jako příklad lze uvést lokální kampaň z roku 2002, kterou připravilo Sdružení obrany spotřebitelů ve spolupráci s agenturou Kaspem a.s. Tyto organizace se zaměřily na problematiku padělků formou vtipných billboardů, které parodovaly napodobeniny ochranných známek. (viz. Obrázky 11 a 12: Fiesel = Diesel, Herpes = Hermès) Tato akce byla menšího rozsahu a měla upozornit spotřebitele na fakt, že „Šaty dělají člověka“ a že padělky jsou mnohdy rozpoznatelné a působí trapně.



Obrázek 11 – Napodobenina Diesel (zdroj: agentura Kaspem a.s.)



Obrázek 12 - Napodobenina Hermès (zdroj: agentura Kaspen a.s.)

Prevence však zcela jistě nestačí v případech, kdy prodávající nabízí zboží porušující práva majitele duševního vlastnictví záměrně a má z této nelegální činnosti nemalý zisk. Mnohdy k nápravě nestačí ani výše ukládaných sankcí a hrozba možného trestu odnětí svobody, který vyplývá z ustanovení §§ 268 až 270 trestního zákoníku – zákon č. 40/2009 Sb., ve znění pozdějších předpisů.

Na území ČR jsou represe i prevence v různé míře využívány dozorovými a kontrolními orgány a postupně dochází k vytváření žádoucího právního stavu v oblasti duševního vlastnictví. Tomu nasvědčuje i fakt, že ČR byla odstraněna ze seznamu “Special 301 Watch List“ (seznam zemí, které na svém území nedostatečně zabezpečují ochranu porušování amerických práv k duševnímu vlastnictví) americké organizace United States Trade Representative na základě značného zlepšení v posledních dvou letech v oblasti kontroly pohraničních tržišť. Přesto je třeba této oblasti nadále věnovat patřičnou pozornost i v budoucnu.

## ZÁVĚR

Ochrana práv k duševnímu vlastnictví je fenoménem, kterému je v posledních letech věnována vzrůstající pozornost na celosvětové úrovni. Způsoby boje proti porušování práv k duševnímu vlastnictví jsou jedním ze žhavých témat současnosti. Neustále se v médiích objevují zprávy o výskytu a zajištění padělků, a to s důrazem na vyčíslení škod, které v souvislosti s padělkami vznikají. Jedním z dozorových orgánů v oblasti zboží porušujícího některá práva majitelů duševního vlastnictví je České obchodní inspekce (ČOI).

V diplomové práci je rozvedena a obrazově znázorněna organizační struktura ČOI. Následuje výčet a rozbor některých právních předpisů, které ČOI využívá v rámci své působnosti. Z těchto právních předpisů vycházejí také práva a povinnosti inspektorů ČOI při jejich kontrolní činnosti. Neméně důležitou součástí činnosti ČOI je spolupráce s dalšími orgány státní správy. Spolupráce probíhá nejen na vnitrostátní, ale také na mezinárodní úrovni. Vzhledem k tomu, že oblast dozoru ČOI je skutečně široká, je diplomová práce dále zaměřena právě na ožehavé téma současnosti – na zboží porušující některá práva majitele duševního vlastnictví.

Před samotným rozvedením kontrolní činnosti a postupu ČOI při práci s padělkami je specifikováno duševní vlastnictví a vznik práv k němu. V případě, že jsou porušena práva majitele duševního vlastnictví, vzniká padělek či nedovolená napodobenina. Postup ČOI v praxi při práci s padělkami upravují zákony. V diplomové práci je popsán způsob zajištění, uskladnění a nakládání s padělaným zbožím. Nechybí sankce ukládané za správní delikty, související s porušováním některých práv majitelů duševního vlastnictví. V oblasti kontrolní a dozorové činnosti zaměřené na padělkami ČOI spolupracuje s dalšími orgány státní správy. Při této spolupráci je zejména využito rozdílných pravomocí jednotlivých orgánů. V praktické části je dále proveden rozbor činnosti ČOI v oblasti porušování práv k duševnímu vlastnictví, a to na celorepublikové úrovni a úrovni Inspektorátu Jihomoravského a Zlínského.

Popsaná nelegální činnost ohrožuje nejen jednotlivce, ale celou společnost, proto je třeba zamezit proniknutí padělků na republikový trh. Nedílnou součástí diplomové práce je kapitola, zaměřená právě na předcházení uvedení padělků do obchodního styku. Důraz je kladen zejména na represii a prevenci v této oblasti.

Doufám, že se mi v rámci diplomové práce podařilo srozumitelně přiblížit postavení a činnost ČOI, a to se zaměřením na porušování práv majitelů duševního vlastnictví. Tuto problematiku jsem si vybrala zejména vzhledem k aktuálnosti daného tématu a také vzhledem k tomu, že jsem přesvědčena o důležitosti ochrany práv k duševnímu vlastnictví. Z pozice inspektora ČOI, jako účastníka několika akcí zaměřených na padělky, mohu konstatovat, že represivní činnost, zaměřená na ochranu práv duševního vlastnictví, je na dobré úrovni. Přesto pro pohled laika je třeba více se zaměřit na prevenci a poukázat zejména na hrozby, které z této nelegální činnosti vyplývají. Nezbyvá, než si položit otázku, jakými dalšími způsoby je možné této nelegální činnosti předcházet a zda jsou ukládané postihy za nabízení, prodej či skladování padělků dostatečné.

## ZÁVĚR V ANGLIČTINĚ

Protection of the intellectual property rights is a phenomenon, which pays the increased attention on the worldwide level in the recent years. The ways to prevent infringing the intellectual property rights are one of the hot topics today. The reports of the counterfeits incidence and security constantly appear in the Medias, with an emphasis on the damages quantification, which arise in the connection with the counterfeits. The Czech Trade Inspection Authority (CTI) is one of the supervised authorities of the goods infringing some owner's intellectual property rights.

CTI organizational structure is elaborated and figurative represented in this thesis. Lists and analysis of some legal acts, which are used by the CTI in its scope, are followed. The rights and obligations of the CTI inspectors by their control activity are based on these legal acts. Another important part of the CTI activity is the cooperation with other state authorities. The collaboration is realizing not only on the national, but also on the international level. Due to the CTI surveillance is really wide this thesis also focuses on the just hot topic today - the goods infringing some owner's intellectual property rights.

Before development the CTI control activity and procedure during its work with the counterfeits, the intellectual property and the rights origin to it are specified. In the case, the owner's intellectual property rights are infringed, a counterfeit or banned imitation arises. The law regulates the CTI procedure in practice during its work with counterfeits. This thesis describes the way of the security, storage and disposal of counterfeit goods. Penalties for administrative offenses related to infringing some owner's intellectual property rights, do not miss. CTI cooperates with other state authorities in the area of the control and surveillance activity focused on the counterfeits. The different authorities of the particular bodies are especially used during this cooperation. The practical part also contains the analysis of the CTI activity in the area of infringing the intellectual property rights on the national as well as the South-Moravian and Zlin Inspectorate level.

The described illegal activity threatens not only individuals, but also the whole society, that is why the counterfeits penetration on the republican market is necessary. The integral part of this thesis is the chapter focused on the prevention the counterfeits entry into the trade. Especially the prevention and repression in this area are emphasized.



I hope, my thesis managed to clear the CTI position and activity with the focus on infringing the owner's intellectual property rights. I chose this problem due to the topicality and also due to the fact I am convinced about the importance of the intellectual property rights protection. From the CTI inspector position, as the participant in several events focused on the counterfeits, I can conclude, that the repressive activity, focused on protection the intellectual property rights, is good. Therefore, for the look of the layman, it is necessary to be more focused on prevention and highlight especially the threats created by this illegal activity. It is needful to ask ourselves, what another ways can we prevent this illegal activity and whether the put penalties for the counterfeits offer, sale or storage is sufficient.

## SEZNAM POUŽITÉ LITERATURY

Knižní publikace:

- [1] European Commission, DG-SANCO, Consumer Affairs Directorate. Best Practice Techniques in Market Surveillance. [s.l.] : [s.n.], 2009. 129 s.
- [2] Hácha, E. Dozor. Slovník veřejného práva československého. Brno: Polygrafia, 1929, sv. 1.
- [3] Hendrych, D. a kol. Správní právo. Obecná část. 6. vydání. Praha : C. H. Beck, 2006.
- [4] JEŽEK, Doc., JUDr., CSC., Jiří, et al. *Prosazování práv z duševního vlastnictví: Učební texty*. 1. vydání. [s.l.] : hp, 2003. 264 s.
- [5] NOVÁK, ING., Pavel; ŠINDELKA, MGR., Karel; KAŠPAR, DR., Michael. *Prosazování práv z duševního vlastnictví: Učební texty*. sešit 2, I. díl. [s.l.] : Elso group, 2007. 69 s.
- [6] POPELKOVÁ, JUDr., Věra; Štros, JUDr., David; VOBORNÍK, Mgr., Martin. *Prosazování práv z duševního vlastnictví: Učební texty*. sešit 1, II. díl. [s.l.] : Elso group, 2007. 51 s.

Zákony:

- [7] Zákon České národní rady ze dne 20. října 1986 o České obchodní inspekci, ve znění pozdějších předpisů. In *Sbírka zákonů, Česká republika*. 1986, 22, č. 64.
- [8] Zákon ze dne 16. prosince 1992 o ochraně spotřebitele, ve znění pozdějších předpisů. In *Sbírka zákonů, Česká republika*. 1992, 130, č. 634.
- [9] Zákon ze dne 24. ledna 1997 o technických požadavcích na výrobky a o změně a doplnění některých zákonů, ve znění pozdějších předpisů. In *Sbírka zákonů, Česká republika*. 1997, 6, č. 22.
- [10] Zákon ze dne 22. února 2001 o obecné bezpečnosti výrobků a o změně některých zákonů (zákon o obecné bezpečnosti výrobků), ve znění pozdějších předpisů. In *Sbírka zákonů, Česká republika*. 2001, 41, č. 102.
- [11] Zákon ze dne 24. června 2004 správní řád, ve znění pozdějších předpisů. In *Sbírka zákonů, Česká republika*. 2004, 174, č. 500.

- [12] Zákon České národní rady ze dne 6. prosince 1991 o státní kontrole, ve znění pozdějších předpisů. In *Sbírka zákonů, Česká republika*. 1991, 104, č. 552.
- [13] Zákon ze dne 29. července 1999 o opatřeních, týkajících se dovozu, vývozu a zpětného vývozu zboží porušujícího některá práva duševního vlastnictví a o změně některých dalších zákonů, ve znění pozdějších předpisů. In *Sbírka zákonů, Česká republika*. 1999, 64, č. 191.
- [14] Zákon ze dne 8. Ledna 2009 trestní zákoník, ve znění pozdějších předpisů. In *Sbírka zákonů, Česká republika*. 2009, č. 40.
- [15] Zákon ze dne 2. října 1991 o živnostenském podnikání (živnostenský zákon), ve znění pozdějších předpisů. In *Sbírka zákonů, Česká republika*. 1991, 87, č. 455.
- [16] Zákon České národní rady ze dne 17. července 2008 o Policii České republiky, ve znění pozdějších předpisů. In *Sbírka zákonů, Česká republika*. 2008, č. 273.
- [17] Zákon ze dne 27. listopadu 1990 o vynálezech, průmyslových vzorech a zlepšovacích návrzích, ve znění pozdějších předpisů. In *Sbírka zákonů, Česká republika*. 1990, 86, č. 527.
- [18] Občanský zákoník ze dne 28. února 1964, ve znění pozdějších předpisů. In *Sbírka zákonů, Česká republika*. 1964, 19, č. 40.

## WWW stránky:

- [19] [www.coi.cz](http://www.coi.cz): Česká obchodní inspekce [online]. c2010 [cit. 2010-04-15]. Legislativa. Dostupné z [www: <http://www.coi.cz/cs/legislativa/pravni-predpisy.html>](http://www.coi.cz/cs/legislativa/pravni-predpisy.html).
- [20] [www.coi.cz](http://www.coi.cz): Česká obchodní inspekce [online]. c2010 [cit. 2010-04-17]. Spolupráce s kontrolními orgány. Dostupné z [www: <http://www.coi.cz/cs/ocoi/coi-spolupracuje/abc.html>](http://www.coi.cz/cs/ocoi/coi-spolupracuje/abc.html).
- [21] [www.abl.eu](http://www.abl.eu): ABL [online]. c2010 [cit. 2010-04-17]. Profil společnosti. Dostupné z [www: <http://www.abl.eu/profil-spolecnosti-1404036177.html>](http://www.abl.eu/profil-spolecnosti-1404036177.html).
- [22] [www.coi.cz](http://www.coi.cz): Česká obchodní inspekce [online]. c2010 [cit. 2010-04-20]. Protikorupční linka. Dostupné z [www: <http://www.coi.cz/cs/antikorupcni-linka.html>](http://www.coi.cz/cs/antikorupcni-linka.html).

- [23] www.coi.cz: Česká obchodní inspekce [online]. c2010 [cit. 2010-04-20]. Spolupráce s kontrolními orgány. Dostupné z WWW: <<http://www.coi.cz/cs/ocoi/coi-spolupracuje/abc.html>>.
- [24] www.coi.cz: Česká obchodní inspekce [online]. c2010 [cit. 2010-04-20]. Účast v evropských systémech a strukturách. Dostupné z www: <<http://www.coi.cz/cs/ocoi/coi-spolupracuje/druhy-doc.html>>.
- [25] www.respektujioriginal.cz [online]. 2010 [cit. 2010-04-30]. Fakta a mýty. Dostupné z www: <<http://www.respektujioriginal.cz/fakta-a-myty>>.
- [26] www.upv.cz : Úřad průmyslového vlastnictví [online]. c2008 [cit. 2010-05-01]. Vynálezy/Patenty. Dostupné z www: <<http://www.upv.cz/cs/prumyslova-prava/vynalezy-patenty.html>>.
- [27] www.upv.cz : Úřad průmyslového vlastnictví [online]. c2008 [cit. 2010-05-01]. Užité vzory. Dostupné z www: <<http://www.upv.cz/cs/prumyslova-prava/uzitne-vzory.html>>.
- [28] www.upv.cz : Úřad průmyslového vlastnictví [online]. c2008 [cit. 2010-05-01]. Průmyslové vzory. Dostupné z www: <<http://www.upv.cz/cs/prumyslova-prava/prumyslove-vzory.html>>.
- [29] www.upv.cz: Úřad průmyslového vlastnictví [online]. c2008 [cit.2010-05-05]. Označení původu/zeměpisná označení. Dostupné z www: <<http://www.upv.cz/cs/prumyslova-prava/oznaceni-puvodu-zemepisna-oznaceni.html>>.
- [30] www.upv.cz : Úřad průmyslového vlastnictví [online]. c2008 [cit.2010-05-05]. Topografie polovodičových výrobků. Dostupné z www: <<http://www.upv.cz/cs/prumyslova-prava/topografie-polovodicovych-vyrobku.html>>.
- [31] www.policie-cr.cz : neoficiální informační portál o policii [online]. c2010 [cit. 2010-05-09]. Policie ČR. Dostupné z www: <<http://www.policie-cr.cz/cizinecka-policie.php>>.
- [32] Výroční zpráva ČOI 2009. Dostupné z www: <<http://www.coi.cz/files/documents/vyrocnizprava-2009-doc.pdf>>

**SEZNAM POUŽITÝCH SYMBOLŮ A ZKRATEK**

AdCo	The Administrative Co-operation Working Group
apod.	a podobně
atd.	a tak dále
č.	číslo
CIRCA	Communication and Information Resource Centre Administrator
ČIŽP	Česká inspekce životního prostředí
ČOI	Česká obchodní inspekce
CPCS	Consumer Protection Cooperation System
ČR	Česká republika
ČTÚ	Český telekomunikační úřad
E-Mars	Enhanced-Market Surveillance
EMC	Electromagnetic Compatibility
ES	Evropské společenství
EU	Evropská unie
LVD	Low Voltage Directive
mil.	milion
např.	například
NV	Nařízení vlády
PROSAFE	Product Safety Enforcement Forum of Europe
RAPEX	Rapid Alert System
tis.	tisíc
ŽÚ	Živnostenský úřad

**SEZNAM OBRÁZKŮ**

Obrázek 1 – Organizační struktura ústředního inspektorátu ČOI (Zdroj: <a href="http://www.coi.cz">www.coi.cz</a> ) .....	15
Obrázek 2 – Organizační struktura ČOI (Zdroj: <a href="http://www.coi.cz">www.coi.cz</a> ).....	15
Obrázek 3 – Organizační struktura inspektorátů (Zdroj: <a href="http://www.coi.cz">www.coi.cz</a> ).....	16
Obrázek 4 – Protikorupční program ČOI (Zdroj: <a href="http://www.coi.cz">www.coi.cz</a> ) .....	40
Obrázek 5 – Patent – rotorový motor – přihlašovatel/majitel Bohumil NETOPIL, Olomouc (Zdroj: internetová databáze patentů a užitných vzorů na <a href="http://www.upv.cz">www.upv.cz</a> ) .....	48
Obrázek 6 – Průmyslový vzor – požární poplašné zařízení, vlastník SIEMENS BUILDING TECHNOLOGIES AG, Zurich, CH (Zdroj: internetová databáze průmyslových vzorů na <a href="http://www.upv.cz">www.upv.cz</a> ).....	51
Obrázek 7 – Ochranná známka HELLO KITTY, přihlašovatel/vlastník - Sanrio Company, Ltd. (Zdroj: internetová databáze ochranných známek na <a href="http://www.upv.cz">www.upv.cz</a> ) .....	52
Obrázek 8 – Ochranná známka MONOPOLY, vlastník Hasbro, Inc. (Zdroj: internetová databáze ochranných známek na <a href="http://www.upv.cz">www.upv.cz</a> ).....	52
Obrázek 9 – Ochranná známka ADIDAS, vlastník ADIDAS AG (Zdroj: internetová databáze ochranných známek na <a href="http://www.upv.cz">www.upv.cz</a> ).....	52
Obrázek 10 – Oblasti jednotlivých inspektorátů ČOI na mapě ČR (Zdroj: autorka).....	69
Obrázek 11 – Napodobenina Diesel (zdroj: agentura Kaspen a.s.) .....	76
Obrázek 12 - Napodobenina Hermès (zdroj: agentura Kaspen a.s.).....	77

**SEZNAM TABULEK**

Tabulka 1 – Přehled zjištěných případů porušení některých práv duševního vlastnictví – ČOI celorepublikově.....	71
Tabulka 2 – Přehled zjištěných případů porušení některých práv duševního vlastnictví – ČOI Inspektorát Jihomoravský a Zlínský .....	71
Tabulka 3 – Podíl jednotlivých chráněných značek dle počtu zajištěných kusů a hodnoty na základě odhadní ceny originálů – ČOI celorepublikově.....	74

**SEZNAM GRAFŮ**

Graf 1 – Podíl zajišťovaných kusů padělků jednotlivých druhů zboží v % celorepublikově rok 2009 (zdroj: autorka).....	72
Graf 2 – Podíl zajišťovaných kusů padělků jednotlivých druhů zboží v % Inspektorát Jihomoravský a Zlínský rok 2009 (zdroj: autorka).....	72
Graf 3 – Podíl jednotlivých chráněných značek v % (Zdroj: autorka).....	73