

# **Problematika gradování obranné situace**

The Escalation Problems of Defensive Situation

Bc. Michal Vágner

---

Diplomová práce  
2013



Univerzita Tomáše Bati ve Zlíně  
Fakulta aplikované informatiky

---

Univerzita Tomáše Bati ve Zlíně  
Fakulta aplikované informatiky  
akademický rok: 2012/2013

## ZADÁNÍ DIPLOMOVÉ PRÁCE

(PROJEKTU, UMĚLECKÉHO DÍLA, UMĚLECKÉHO VÝKONU)

Jméno a příjmení: **Bc. Michal VÁGNER**  
Osobní číslo: **A10922**  
Studijní program: **N3902 Inženýrská informatika**  
Studijní obor: **Bezpečnostní technologie, systémy a management**  
Forma studia: **kombinovaná**

Téma práce: **Problematika gradování obranné situace**

Zásady pro vypracování:

1. Nastudujte problematiku gradování obranné situace.
2. Specifikujte jednotlivé fáze obranné situace a ukažte možnosti jejich postupného gradování.
3. Analyzujte jednotlivé fáze obranné situace z hlediska podmínek a variant.
4. Zpracujte gradační schéma k řešení obranné situace z hlediska postupů a materiálu.
5. V práci uveďte příklady schémat a materiálů z praktických situací.

Rozsah diplomové práce:

Rozsah příloh:

Forma zpracování diplomové práce: **tištěná/elektronická**

Seznam odborné literatury:

1. **MALÁNÍK, Zdeněk. Úvodní problematika profesní obrany. LUKÁŠ, Luděk. Bezpečnostní technologie, systémy a management I: Teorie a praxe ochrany majetku a fyzické bezpečnosti. 1. vyd. Zlín: VeRBuM, 2011, s. 13. ISBN 978-80-87500-05-7.**
2. **MALÁNÍK, Zdeněk a Ivo TESAR. Zbraně v profesní obraně. LUKÁŠ, Luděk et al. Bezpečnostní technologie, systémy a management II: Teorie a praxe ochrany majetku a fyzické bezpečnosti. 1. vyd. Doc. Ing. Luděk Lukáš, CSc. Zlín: Radim Bačuvčík - VeRBuM, 2012, 166 - 179. ISBN 978-80-87500-19-4.**
3. **LAPKOVÁ, Dora a Zdeněk MALÁNÍK. Rozdělení zbraní a osobních prostředků. Bezpečnostní technologie, systémy a management II: Teorie a praxe ochrany majetku a fyzické bezpečnosti. 1. vyd. Doc. Ing. Luděk Lukáš, CSc. Zlín: Radim Bačuvčík - VeRBuM, 2012, 142 - 155. ISBN 978-80-87500-19-4.**
4. **NÁCHODSKÝ, Zdeněk. Nebojte se bránit. Vyd. 1. Praha: Armex, 2006, 336 s. ISBN 80-867-9543-8.**
5. **RÝČ, Bedřich a Veronika PETRŮ. Sebeobrana na ulici. 1. vyd. Praha: Grada, 2008, 200 s. ISBN 978-802-4724-409.**

Vedoucí diplomové práce:

**Ing. Zdeněk Maláník**

Ústav bezpečnostního inženýrství

Datum zadání diplomové práce:

**8. února 2013**

Termín odevzdání diplomové práce:

**3. června 2013**

Ve Zlíně dne 8. února 2013

  
prof. Ing. Vladimír Vašek, CSc.  
*děkan*



  
doc. RNDr. Vojtěch Křesálek, CSc.  
*ředitel ústavu*

## **ABSTRAKT**

V práci je přiblížena problematika gradování obranné situace, především v podmínkách průmyslu komerční bezpečnosti (dále jen PKB). Obranná situace je specifikována pomocí jednotlivých fází obranné situace a jsou stanoveny možnosti jejich postupného gradování. Diplomová práce se také zabývá hodnocením jednotlivých faktorů, které gradování obranné situace ovlivňují, především potom zkoumá rozsah jejich působnosti na celou obrannou situaci. Na těchto základech je v praktické části zpracováno gradační schéma k řešení obranné situace z hlediska podmínek a variant. V závěru praktické části je funkčnost schématu doložena na uměle vytvořeném příkladu. Celá práce je podpořena dostatkem názorných schémat a obrázků.

**Klíčová slova:** gradování obranné situace, obranná situace, profesní obrana, obránce, útočník.

## **ABSTRACT**

The dissertation shows the idea of culminating of defensive situation, especially in terms of commercial security industry (hereinafter referred to as PKB). The defensive situation is specified by using the various stages of defensive situation and there are determined the possibility of their sequential culmination. The thesis also deals with the evaluation of the particular factors that affect on the defensive gradation situation, especially examining their extent to a defensive situation after all. In the practical section on this base there is processed gradation scheme to deal with defensive situation in terms of conditions and variations. In conclusion, the practical operation of the scheme is demonstrated on an artificially created example. The work is supported by plenty of illustrative diagrams and pictures.

**Keywords:** culminating of defensive situation, defensive situation, professional defense, defender, attacker.

Zde bych chtěl poděkovat vedoucímu diplomové práce Ing. Zdeňku Maláníkovi, za odborné vedení, podnětné rady a připomínky při vypracování této diplomové práce.

Dále bych chtěl poděkovat svým přátelům za asistenci při focení obrázkového materiálu a samozřejmě svému otci, který mi byl vždy oporou.

**Prohlašuji, že**

- beru na vědomí, že odevzdáním diplomové/bakalářské práce souhlasím se zveřejněním své práce podle zákona č. 111/1998 Sb. o vysokých školách a o změně a doplnění dalších zákonů (zákon o vysokých školách), ve znění pozdějších právních předpisů, bez ohledu na výsledek obhajoby;
- beru na vědomí, že diplomová/bakalářská práce bude uložena v elektronické podobě v univerzitním informačním systému dostupná k prezenčnímu nahlédnutí, že jeden výtisk diplomové/bakalářské práce bude uložen v příruční knihovně Fakulty aplikované informatiky Univerzity Tomáše Bati ve Zlíně a jeden výtisk bude uložen u vedoucího práce;
- byl/a jsem seznámen/a s tím, že na moji diplomovou/bakalářskou práci se plně vztahuje zákon č. 121/2000 Sb. o právu autorském, o právech souvisejících s právem autorským a o změně některých zákonů (autorský zákon) ve znění pozdějších právních předpisů, zejm. § 35 odst. 3;
- beru na vědomí, že podle § 60 odst. 1 autorského zákona má UTB ve Zlíně právo na uzavření licenční smlouvy o užití školního díla v rozsahu § 12 odst. 4 autorského zákona;
- beru na vědomí, že podle § 60 odst. 2 a 3 autorského zákona mohu užít své dílo – diplomovou/bakalářskou práci nebo poskytnout licenci k jejímu využití jen s předchozím písemným souhlasem Univerzity Tomáše Bati ve Zlíně, která je oprávněna v takovém případě ode mne požadovat přiměřený příspěvek na úhradu nákladů, které byly Univerzitou Tomáše Bati ve Zlíně na vytvoření díla vynaloženy (až do jejich skutečné výše);
- beru na vědomí, že pokud bylo k vypracování diplomové/bakalářské práce využito softwaru poskytnutého Univerzitou Tomáše Bati ve Zlíně nebo jinými subjekty pouze ke studijním a výzkumným účelům (tedy pouze k nekomerčnímu využití), nelze výsledky diplomové/bakalářské práce využít ke komerčním účelům;
- beru na vědomí, že pokud je výstupem diplomové/bakalářské práce jakýkoliv softwarový produkt, považují se za součást práce rovněž i zdrojové kódy, popř. soubory, ze kterých se projekt skládá. Neodevzdání této součásti může být důvodem k neobhájení práce.

**Prohlašuji,**

- že jsem na diplomové práci pracoval samostatně a použitou literaturu jsem citoval. V případě publikace výsledků budu uveden jako spoluautor.
- že odevzdaná verze diplomové práce a verze elektronická nahraná do IS/STAG jsou totožné.

Ve Zlíně

.....  
podpis diplomanta

**OBSAH**

<b>ÚVOD.....</b>	<b>10</b>
<b>I TEORETICKÁ ČÁST .....</b>	<b>12</b>
<b>1 ÚVOD DO PROBLEMATIKY SOUVISEJÍCÍ S GRADOVÁNÍM OBRANNÉ SITUACE .....</b>	<b>13</b>
1.1 SPECIFIKACE ZÁKLADNÍCH POJMŮ .....	13
1.2 ROZDĚLENÍ OBRANY.....	14
1.2.1 Profesní obrana.....	15
1.2.2 Sebeobrana .....	16
1.3 POPIS ZPŮSOBŮ ÚTOKU NA ČLOVĚKA.....	17
1.3.1 Útok na psychiku.....	17
1.3.2 Fyzický útok .....	20
1.4 ZPŮSOBY ŘEŠENÍ OBRANNÉ SITUACE .....	22
1.4.1 Podle odbornosti.....	22
1.4.2 Z hlediska fyzického kontaktu .....	24
1.5 PRÁVNÍ PROSTŘEDÍ UPRAVUJÍCÍ PROBLEMATIKU GRADOVÁNÍ OBRANNÉ SITUACE.....	26
1.5.1 §29 trestního zákona „Nutná obrana“ .....	26
1.5.2 §76 odst. 2 trestního řádu „Zadržení osoby podezřelé ze spáchání trestného činu“.....	27
1.5.3 §150 Neposkytnutí pomoci .....	30
1.5.4 §28 trestního zákona „Krajní nouze“ .....	31
1.5.5 §31 – přípustné riziko.....	31
<b>2 SPECIFIKACE JEDNOTLIVÝCH FÁZÍ OBRANNÉ SITUACE A MOŽNOST JEJICH POSTUPNÉHO GRADOVÁNÍ.....</b>	<b>33</b>
2.1 PREVENCE .....	33
2.2 ODCHOD.....	36
2.3 DOHODA.....	38
2.4 HROZBA .....	39
2.5 BOJ.....	41
2.5.1 Formy zahájení boje .....	41
2.6 ZADRŽENÍ PACHATELE.....	44
2.7 ŘEŠENÍ NÁSLEDKŮ.....	46
2.8 CYKLUS OBRANNÉ SITUACE.....	47
2.9 ŽEBŘÍK POUŽITÍ SILY .....	48
<b>3 FAKTORY OVLIVŇUJÍCÍ GRADOVÁNÍ OBRANNÉ SITUACE .....</b>	<b>51</b>

3.1	INTENZITA ÚTOKU .....	51
3.2	MOŽNOSTI ZAHÁJENÍ OBRANNÉ SITUACE FORMOU STŘETNÉHO BOJE NEBO PŘEPADU .....	55
3.2.1	Střetný boj .....	55
3.2.2	Situační přepad.....	56
3.2.3	Přepad.....	56
3.3	ČAS .....	57
3.3.1	Čas gradování obranné situace .....	58
3.3.2	Čas útoku.....	58
3.3.3	Čas potřebný pro zadržení pachatele.....	59
3.3.4	Čas potřebný pro řešení následků.....	60
3.4	PSYCHOLOGICKÉ FAKTORY OVLIVŇUJÍCÍ GRADOVÁNÍ OBRANNÉ SITUACE .....	60
3.4.1	Stres.....	61
3.4.2	Strach.....	62
3.4.3	Komunikace .....	64
3.4.4	Motivace.....	66
3.5	VYMEZENÍ FÁZE ODCHODU V PODMÍNKÁCH PRŮMYSLU KOMERČNÍ BEZPEČNOSTI.....	69
<b>II</b>	<b>PRAKTICKÁ ČÁST .....</b>	<b>72</b>
<b>4</b>	<b>ANKETA K POTVRZENÍ MOŽNOSTI GRADOVÁNÍ OBRANNÉ SITUACE PŘI STŘETNÉM BOJI.....</b>	<b>73</b>
4.1	ZADÁNÍ ANKETY.....	73
4.2	VYHODNOCENÍ ANKETY .....	76
<b>5</b>	<b>JEDNOTLIVÉ FÁZE .....</b>	<b>79</b>
5.1	PREVENCE .....	79
5.2	ODCHOD.....	80
5.3	DOHODA.....	81
5.4	HROZBA .....	82
5.5	BOJ.....	82
5.6	ZADRŽENÍ PACHATELE.....	83
5.7	ŘEŠENÍ NÁSLEDKŮ.....	84
<b>6</b>	<b>SCHÉMA GRADOVÁNÍ OBRANNÉ SITUACE.....</b>	<b>87</b>
6.1	MOŽNOSTI GRADOVÁNÍ MEZI JEDNOTLIVÝMI FÁZEMI .....	87
<b>7</b>	<b>OVĚŘENÍ FUNKČNOSTI SCHÉMATU PRO GRADOVÁNÍ OBRANNÉ SITUACE NA MODELOVÉM PŘÍKLADU.....</b>	<b>90</b>
	<b>ZÁVĚR .....</b>	<b>97</b>
	<b>ZÁVĚR V ANGLIČTINĚ.....</b>	<b>99</b>
	<b>SEZNAM POUŽITÉ LITERATURY.....</b>	<b>101</b>
	<b>SEZNAM POUŽITÝCH SYMBOLŮ A ZKRATEK .....</b>	<b>106</b>



<b>SEZNAM OBRÁZKŮ .....</b>	<b>107</b>
<b>SEZNAM TABULEK.....</b>	<b>109</b>
<b>SEZNAM PŘÍLOH.....</b>	<b>110</b>

## ÚVOD

V diplomové práci je problematika gradování obranné situace řešena z pohledu profesní obrany ze strany obránce. Může vzniknout v souvislosti s plněním některých pracovních povinností, jež jsou součástí především fyzické ochrany osob a majetku. Tyto služby jsou neoddělitelným a nejvíce náročným sektorem PKB.

Díky dlouholetému osobnímu zájmu o profesní obranu jsem byl rozhodnut, v případě, že to půjde vybrat si téma z tohoto prostředí. V okamžiku kdy jsem si četl název této diplomové práce, mne zaujala. Okamžitě mne napadlo, že do obranné situace jsem se již několikrát dostal. Co se vlastně stalo? Jak začala? Jak probíhala a jak byla ukončena? To ve mně vzbudilo zvědavost a zároveň bylo prvním impulzem, který mě přesvědčil k volbě tohoto tématu.

Absence odborné literatury v této problematice pro mne nebyla odrazující, ale naopak spíše motivujícím faktorem. Fakt, že mohu dát směr, obohatit a rozšířit danou problematiku, kterou se ještě nikdo nezaobíral do takové hloubky jako já, otvírá možnost jisté seberealizace.

Obranná situace je velmi široký pojem, pod kterým si ale většina lidí představí pouze samotný fyzický boj mezi dvěma zneprátenými stranami. Z tohoto důvodu je první hypotéza stanovena takto: Musí být fáze boje vždy součástí obranné situace? Jelikož je tato problematika spojena s útokem, je s ohledem na specifika problematiky stanovena druhá hypotéza takto: Je intenzita útoku nejvýznamnějším faktorem ovlivňující gradování obranné situace?

Cílem práce je vytvořit schéma gradování obranné situace a objasnit tuto problematiku v podmínkách profesní obrany, jejíž součástí je i PKB. K tomu je zapotřebí analyzovat a specifikovat jednotlivé fáze obranné situace a určit možnosti jejich postupného gradování. Důkladná analýza všech pojmů je nezbytně nutná pro zpracování závěrečného schématu.

Přínos práce vidím především v rozšíření a ucelení celé této problematiky, která může sloužit jako podporný materiál pro další výzkum v této oblasti, směřovaný jak na PKB, tak na laickou veřejnost.

Největším problémem je obecný nedostatek odborného materiálu. K získání ucelené informace, bylo třeba existující zdroje pečlivě analyzovat a teprve potom je syntetizovat do

dané problematiky. Nedostatek zdrojů k tématu, byl nahrazen vlastní úvahou a částečně i vlastními zkušenostmi z této problematiky.

Jak název napovídá, bude tato problematika souviset především s obranou, proto ji lze v širším kontextu zařadit do oblasti trestního práva. V práci je na problematiku gradování obranné situace nahlíženo z pohledu profesní obrany, proto je i součástí PKB.

Při tvorbě této diplomové práce bylo využito několika vědeckých metod. Kompilace a analýza materiálu byly využity při tvorbě teoretické části, kompilace částečně i v praktické části. Metody syntézy a dedukce byly aplikovány při tvorbě závěrů v celé diplomové práci. Poslední kapitolu praktické části lze považovat za experiment, který má ověřit funkčnost schématu pro gradování obranné situace.

Z hlediska struktury se diplomová práce drží zadání a je rozdělena na teoretickou a praktickou část. Teoretická část je tvořena třemi kapitolami, praktická čtyřmi. První kapitola teoretické části slouží jako úvodní část do celé problematiky. Definuje základní pojmy potřebné pro uvedení práce do správného kontextu, což umožňuje lepší orientaci v této problematice. Závěr kapitoly je věnován právnímu prostředí, upravujícímu problematiku obranné situace. V druhé kapitole je stanoveno a analyzováno sedm fází, které jsou vymezeny jednotlivými postupy. Každý postup je charakterizován s především z pohledu profesní obrany. Cílem je vytvořit teoretický podklad pro závěrečné schéma v praktické části. V následující kapitole jsou hodnoceny jednotlivé faktory ovlivňující gradování obranné situace, především potom z hlediska rozsahu jejich působnosti v celé obranné situaci. První kapitola praktické části je věnována dotazníku, jehož úkolem je potvrdit existenci jednotlivých fází v obranné situaci. V druhé kapitole praktické části jsou vyjádřeny pomocí schémat a popisů, všechny možnosti, kterými mohou jednotlivé postupy gradovat mezi sebou uvnitř fází. Schéma gradování obranné situace je znázorněno a specifikováno v třetí kapitole praktické části. Má za úkol graficky vyjádřit všechny možné variace, do kterých může obranná situace vygradovat, tak aby co nejvíce odpovídaly reálné obranné situaci. Cílem poslední kapitoly celé diplomové práce je ověřit a prokázat zda je schéma gradování obranné situace funkční a je možné ho aplikovat v reálné obranné situaci. K tomuto účelu slouží jeden ukázkový příklad, který je vyhodnocen. Na základě těchto hodnot je sestaveno schéma gradování obranné situace pro daný příklad.

## **I. TEORETICKÁ ČÁST**

# 1 ÚVOD DO PROBLEMATIKY SOUVISEJÍCÍ S GRADOVÁNÍM OBRANNÉ SITUACE

Tato kapitola slouží jako základní úvod do obecné problematiky této diplomové práce. Nerozebírá zatím samotné jádro celé problematiky, ale zaměřuje se spíše na širší okolnosti, které jsou však její neoddelitelnou součástí. Zasahuje jak do humanitních tak právních oborů. Vymezuje některé obecně známé pojmy pro účely této práce. Úkolem kapitoly je rozebrat rozdělení obrany, způsoby útoku na člověka a způsoby řešení obrané situace. Dále rozebírá právní prostředí týkající se této problematiky. Každá z uvedených problematik určuje obrannou situaci jiným způsobem, proto je zapotřebí každou alespoň okrajově charakterizovat.

## 1.1 Specifikace základních pojmů

V této kapitole uvedu základní pojmy, které by měly přispět k lepšímu pochopení celé problematiky a uvedení práce do správného kontextu.

### Útok

Teorií bývá útok vymežován různě, většina definicí se však shoduje na tom, že se jedná o ohrožení zájmu chráněného zákonem. Jedná se tedy o trestný čin nebo určitý druh protiprávního jednání. Laicky lze říci, že osoba se dopouští něčeho zakázaného. Útok je zpravidla prováděn za účelem okradení či z přesvědčení, ale může vzniknout z nejrůznějších pohnutek. [1]

### Útočník

Útočníkem může být pouze fyzická osoba, která se svým jednáním dopouští trestného činu nebo určitého druhu protiprávního jednání. Může se jednat i o opomenutí či úmyslné zanedbání konání, které ohrožuje zájmy chráněné zákonem. Útočníkem se může stát i obránce pokud svým jednáním vybočí z mezí uvedených v §29 trestního zákona. Pro účely práce může být jako útočník označována i osoba, která se zatím ničeho nedopustila, v podstatě je teprve potenciálním útočníkem. [1]

### **Obránce**

Je fyzická osoba, která odvrací útok, na zájem chráněný zákonem a to fyzickým nebo jiným způsobem, přičemž se musí držet v mezích uvedených v §29 trestního zákona. Pro účely této práce je pod pojmem obránce, míněn především pracovník PKB.

### **Obranná situace**

Je prioritou pracovníků působících v profesní obraně, protože ti jsou vázáni jistými pracovními povinnostmi, které jim nedovolují využít takové možnosti jaké má laická veřejnost. Vzniká reakcí na situaci, která ohrožuje zájem chráněný zákonem. Je to souhrn opatření k zajištění, ochrany života a majetku před vnějším napadením. Jedná se o plánovací proces, jehož cílem je zastavit útok. Dosahuje se bezpečnostními, ochrannými, technickými a dalšími opatřeními. Zahrnuje výstavbu účinného systému obrany, přípravu a použití odpovídajících sil a prostředků. Představuje souhrn manévrů, úderů a dalších činností vedených ve stanoveném prostoru obrany a času. Je vedena s cílem vyčerpat útočné možnosti nepřítele, rozvrátit a zastavit jeho útok.

### **Sebeobranná situace**

Týká se především laické veřejnosti, kterou nesvazují žádné pracovní povinnosti, jako pracovníka PKB a proto má více možností jak může v situaci hrozícího útoku postupovat. Nastává v okamžiku, kdy člověk brání sám sebe, neboli svůj život a zdraví, život a zdraví svých blízkých nebo majetek, osobní a domovní svobodu, ale i čest.

Nejdůležitějším faktem je, že se obranná situace, se pro účely této práce, týká pouze pracovníků působících v profesní obraně. Uvedená charakteristika jednotlivých pojmů není jistě bezchybná, nicméně pro účely této práce je dostačující. Závěrem je nutné podotknout, že pracovník PKB by se při výkonu povolání měl dostat pouze do obranné situace. V případě, že tato obranná situace přeroste v sebeobrannou situaci, znamená to, že zákrok zásadně nezvládl.

## **1.2 Rozdělení obrany**

V první kapitole byla obranná situace popsána jako priorita pracovníků profesní obrany, proto je nutno tento pojem objasnit, ale i proto, že bude používán v celé práci. Obrana je rozdělena na profesní obranu a sebeobranu.

### 1.2.1 Profesionální obrana

V profesionální obraně by měli figurovat pouze organizace a jedinci, kteří se tímto odvětvím žijí a odborně se zaměřují na problematiku s tímto odvětvím související. Zaměstnanci by měli být odborně školeni a jejich hlavním motivačním prostředkem je finanční odměna. Hlavním úkolem profesionální obrany je bránit především život, zdraví a majetek ostatních lidí. Profesionální obranu dělíme na obranu státu a komerční obranu.

#### Obrana státu

Do obrany státu řadíme Policii České republiky, Obecní (městská) policii, Celní správu, Vězeňskou službu, Justiční stráž, Tajné služby, Armádu České Republiky. Jedná se o stabilní organizace, financované ze státního rozpočtu s odpovídajícím technickým vybavením nad rámec profesionální obrany a sebeobrany. Plní charakteristické úkoly zadávané vládou nebo resortem a brání zájmy státu. Disponují mimořádnou pravomocí, zákonnou ochranou, mají speciální vzdělání a téměř vždy mají uniformu. [2]



Obr. 1: Policie ČR [3]

#### Komerční obrana

Je prioritou průmyslu komerční bezpečnosti, který je zastoupen soukromými bezpečnostními službami a živnostníky. Zpravidla jde o variabilní organizaci, ve které je hlavním cílem obchodní úspěch. Je z velké části tvořena soukromým sektorem, ve kterém převažuje především ochrana majetku. Jak už bylo zmíněno v úvodu, pracovník je motivován především finanční odměnou, ale jeho motivace může jít i dál, například v případě, že své zaměstnání bude brát jako poslání. Pracovník PKB má stejná práva a

povinnosti jako každý prostý občan. Je zvykem, že určité pracovní pozice nosí stejnokroj. [2]



Obr. 2: Security [4]

### 1.2.2 Sebeobrana

Je určena pro nejšířší oblast zájemců, tedy laickou veřejnost. Hlavním cílem sebeobrany je bránit především sebe, neboli svůj život a zdraví, život a zdraví svých blízkých nebo své zájmy a hodnoty, před neoprávněným útokem člověka ve výjimečných případech například zvířete. V sebeobraně může obránce využít všech prostředků a možností, které v profesní obraně, nejsou možné. Je možno pomoci i cizí osobě, která je vytavena neoprávněnému útoku. Sebeobrana je zaměřena především na člověka jako jednotlivce, i proto je jeho motivace mnohem vyšší, než u pracovníků profesní obrany. [2]



Obr. 3: Sebeobrana [5]



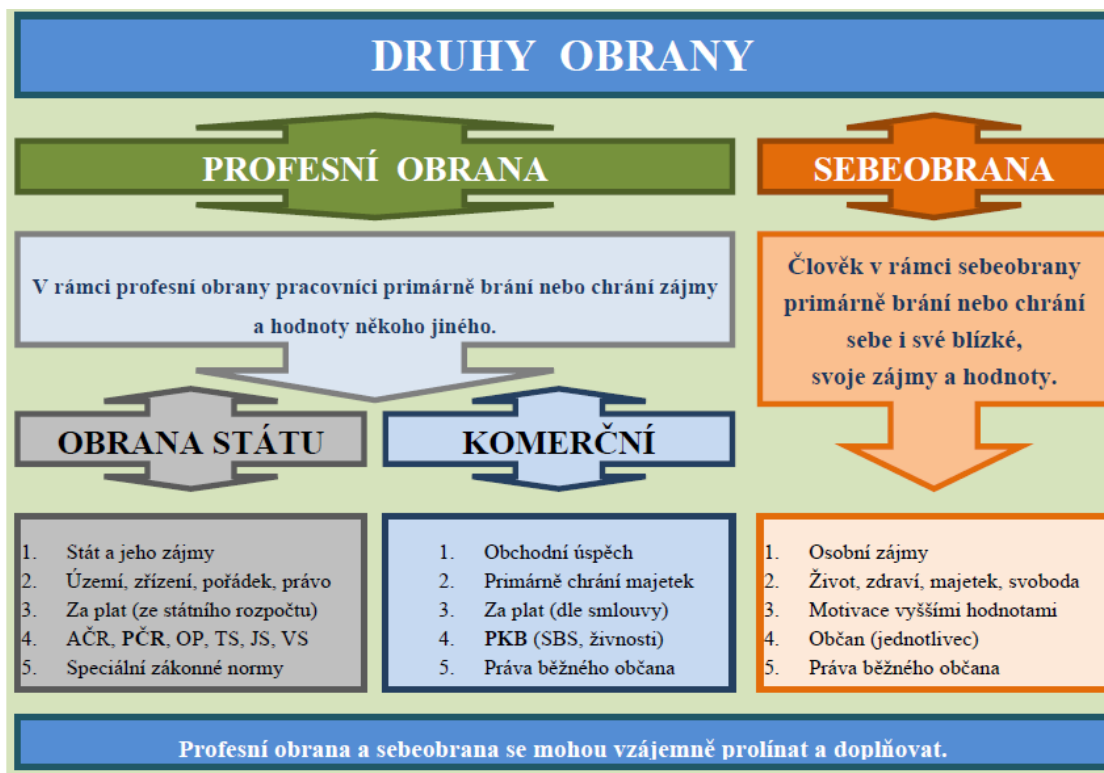

Obr. 4: Druhy obrany [6]

Obrana lze tedy rozdělit na profesní obranu a sebeobranu. Profesní obrana se dělí na obranu státu a komerční obranu. Jelikož profesní obrana nebrání vlastní zájmy ale zájmy cizí, je motivována především finanční odměnou na rozdíl od sebeobrany, která je zaměřena na obranu sebe sama. Pro účely práce je podstatnější profesní obrana a především potom komerční obrana.

### 1.3 Popis způsobů útoku na člověka

Následující rozdělení způsobů útoku na člověka vychází pouze z mého vlastního úsudku. Útok na člověka může probíhat dvěma základními způsoby. Jedním ze způsobů je fyzický útok, druhým způsobem je jistá forma psychického útoku.

#### 1.3.1 Útok na psychiku

Útok na psychiku můžeme rozdělit na verbální útok a jiné způsoby útoku na psychiku, které mohou mít nespočetné množství podob a variant.

### Verbální útok

Základem páčání verbálních, nebo také slovních útoků je útok na práva a svobody občanů bez jakéhokoliv přímého kontaktu s napadenou osobou. [7]

Nejčastěji zahrnuje slovní napadání pomocí například vulgárních slov nebo zvýšením hlasové interpretace. Verbální projev je doprovázen jistými jevy. Touto neverbální komunikací, která se zabývá především zkoumáním lidského hlasu, se nazývá, paralingvistika. Hraje důležitou roli v lidské komunikaci, protože značným způsobem ovlivňuje její význam a vnímání. Mezi tyto projevy patří například melodie, hlasitost, tempo, rytmus, výška tonu, intonace, plynulost, opakování slov, výraz obličeje, gesta a další.



Obr. 5: Verbální útok [8]

Verbální útoky mohou probíhat opakovaně a mají za úkol zstrašovat zesměšňovat a ponižovat. Velmi často přicházejí v případech, kdy má útočník pocit, že sebevědomí toho druhého je nízké a může ho využít. Některé slovní útoky tzv. narážky lze přejít, ale neměli by se nechat zajít příliš daleko. Je velmi důležité zastavit verbální útok dříve, než přeroste ve fyzický útok. Slovní útoky zpravidla předcházejí dalším způsobům útoku nebo jsou jejich součástí. Také mohou být často doprovázeny například ničením majetku a jsou také velmi specifické pro skupinu pachatelů až davy.

### Jiné způsoby útoku na psychiku

Představuje takové chování, které má negativní citový či emoční vliv na daného jedince. Zpravidla má agresor nad obětí fyzickou nebo početní převahu. Podstata psychického

útoku spočívá vesměs v sugesci. Rozeznáváme tři druhy sugesce, autosugesce, cizí sugesce, hypnotická sugesce.



Obr. 6: Útok na psychiku [9]

*„Cílem všech sugescí je vniknout do podvědomí a tam začít působit. Pomocí autosugesce dává vlastní vědomí příkaz vlastnímu podvědomí.“ [10]*

Varianty psychického útoku jsou velmi různé, stejně jako metody, kterými je tento způsob útoku prováděn. Některé z forem psychického útoku:

- Jedná se o cílené výhrůžky, které jsou interpretovány jistým způsobem chování či jednání a slouží k vyvolávání strachu. Jde o vyvolávání situace, kdy oběť má téměř stále pocit strachu, což může též působit trvalý stres a psychické ublížení. K tomuto účelu slouží nejčastěji posturika, gestika, mimika a proxemika.

Příkladem můžu uvést situaci, kdy bude osoba, na kterou je vyvíjen psychický nátlak opakovaně pronásledována skupinou osob například, v době kdy bude vyzvedávat děti ze školky. Tato skupina osob nemusí ani mluvit, pouze bude za pronásledovanou osobou chodit a viditelně ji pozorovat. Podle zákona se tato skupina nebude dopouštět ničeho protiprávního, nicméně toto jednání bude mít na pronásledovanou osobu negativní účinek.

- Útok na psychiku může probíhat i přes majetek. Jedná se o útok na hmotné věci, formou poškození, zničení nebo odcizení. Útoky mohou přicházet opakovaně.

Příkladem mohou být prořezané pneumatiky na autě, rozbitá skla, okna, žhářství, vloupání do bytu atd. Vše se může dít opakovaně.

Tyto formy psychického útoku jsou zpravidla prováděny z konkrétních důvodů. Nejčastěji jde o to donutit konkrétní osobu ke spolupráci. Důvody mohou být nejrůznější, například odvolání výpovědi, přidělení velké pracovní zakázky a podobně.

### 1.3.2 Fyzický útok

Lze říci, že se jedná o fyzický útok, když jeden člověk použije násilí proti druhému člověku, se zjevným záměrem poškodit ho a to způsobením fyzické bolesti, těžkým ublížením na zdraví nebo zabitím.

*„Odborná literatura pojem „násilí“ definuje kupř. jako „zlé nakládání, tělesné útoky, pohrůžky obdobným násilím, nebo jednání, které působí újmu na fyzickém, sexuálním nebo psychickém zdraví.“ [11]*

Jedná se o způsob agrese vyvolané člověkem proti jinému člověku. Jde tedy o činy, které u obětí vyvolávají strach a nutí ji dělat něco, co nechce, anebo oběti brání dělat něco, co chce. Strach vyvolává jistou moc, prostřednictvím které může násilník určovat chování oběti. [11]

Fyzický útok může mít za následek například pohmožděniny, vyražené zuby, zlomeniny, poranění vnitřních orgánů, otřesy mozku a dokonce i smrt.

#### Možnosti fyzického útoku

- **bez použití zbraně** - k boji se využívá pouze lidské tělo a jeho části, jako jsou paže, nohy, hlava a trup. Lze použít úderové techniky, podmety, škrcení, páky, přehozy atd. Nepoužívají se žádné technické podpůrné prostředky.



Obr. 7: Fyzický útok [12]

- **s použitím zbraně** - mluvíme-li o zbraní, jedná se o podpůrné prostředky, které lze charakterizovat jako, nástroj, předmět či zařízení přizpůsobené k vyvolání ranivého účinku na živý organismus.[13] „Zbraní je jakýkoliv předmět, kterým lze učinit útok proti tělu důraznějším.“ [14]



Obr. 8: Útok se zbraní [15]

Fyzický útok s použitím zbraně může proběhnout dvěma způsoby. Může dojít k přímému kontaktu s obráncem (obušek, paralyzér atd.), nebo napadení bez přímého kontaktu s obráncem (výstřel, použití obranného spreje, hod nožem atd.) Mimo klasické zbraně, zde řadíme i zbraně improvizované.

Výše uvedené způsoby útoku bývají velmi často ve vzájemné kombinaci. Velká část konfliktů začíná verbálním útokem, který přeroste v útok fyzický se zbraní nebo beze zbraně. Může se stát, že fyzický útok přijde bez jakéhokoliv varování a verbální komunikace. V tomto případě se jedná o přeпад.

## **1.4 Způsoby řešení obranné situace**

Způsob řešení obranné situace jistým způsobem ovlivňuje také její gradování, proto je zapotřebí tuto problematiku uvést. Lze na ní nahlížet ze dvou hledisek. Jedno z hledisek je podle odbornosti, to je rozděleno na odborné a laické řešení obranné situace. Druhé z hlediska kontaktu. To je rozděleno na bezkontaktní řešení obranné situace a řešení z hlediska fyzického kontaktu.

### **1.4.1 Podle odbornosti**

Každá společnost projevuje zájem o vysoce odborně kvalifikované specialisty, proto se také každá společnost snaží vychovávat odborníky a specialisty ve svém oboru. Nepletme si ale odbornost se vzděláním, mohou se do jisté míry překrývat, ale nejsou totožné. Odbornost nás předurčuje díky svým specifickým znalostem v určitém směru, k výkonu pouze jisté konkrétní činnosti. Lze tedy říci, že člověk, který zvládá každý aspekt v dané profesi je odborník, jeho opakem je potom laik.

### **Laické řešení obranné situace**

Při řešení obranné situace laickým způsobem, se využívají vrozené vlohy, jako jsou výška, hmotnost, muskulatura, vzhled, agresivita, vlohy k pohyblivosti, chladnokrevnost a další. Jedná se o dispozice, které jsou získány již při narození, genetickým předáním a nemůžeme je žádným způsobem ovlivnit. Stejně tak jako základní pudy, jako jsou pud hladu, žízně, bolesti, sebezáchovy, mateřský, sexuální, které jsou určitou vrozenou hnací silou k činnostem, tak rozdíly v prožívání stresu, nebo emocí jako jsou strach, úzkost atd., jsou

dány temperamentem – vrozenou složkou osobnosti a biologickým základem, který se v průběhu života většinou sám příliš nemění.

Výchovné prostředí je dalším z faktorů ovlivňující chování a postup v obranných situacích. Je na první pohled jasné, že člověk, který je vychováván v mírumilovném prostředí, je veden k respektování norem, úctě ke zdraví a životu bude postupovat jinak než člověk, který je naopak vychováván v agresivním prostředí bez respektu a úcty k základním společenským normám, zdraví a životu.

Při laickém řešení obranné situace lze také využít odpozorovaných způsobů jako je odchod, neřešení situace, agresivita, křik a hádky, násilí a jiné způsoby řešení. Také lze využít schopnosti, které jsme získali prožitím určité události, např. napadení a prožitý strach, ale i věci naprosto všedního života, které neovlivňujeme, pouze se v našem podvědomí jakým si způsobem ukládají a do jisté míry nás i ovlivňují. [6]

### **Odborné řešení obranné situace**

Při odborném řešení obranné situace se jde především o získané schopnosti. Často jsou označovány jako vlastnosti osobnosti, které dávají předpoklad pro vykonávání určité činnosti. Schopnosti nejsou vrozené, ale vznikají a rozvíjejí se na základě vrozených vloh. Mezi získané schopnosti lze zahrnout vše, co se člověk naučili a prožili od narození do současnosti.



Obr. 9: Osobní strážce [16]

V tomto případě jsou hlavní schopnosti, ve kterých jde o cílené učení se určitých znalostí a dovedností ke zvládnutí obranných situací. Pravidelným a poctivým cvičením si může člověk osvojit určité reakce, které pak provádí naprosto instinktivně bez přemýšlení. Získané schopnosti hrají značnou roli v tom, jak vnitřně člověk zachází se stresem. V případě že během života získal vhodné schopnosti pro boj se strachem či stresem, ale taktéž taktické a technické dovednosti, pak získá v ohrožení rovnováhu mysli, což je důležitým předpokladem pro zvládnutí všech obranných situací. [17]

Při odborném řešení bojové situace můžeme uplatnit tři bojové formy:

- **Bojový systém** - jedná se o velice účinné a účelné metody likvidace reálného protivníka v reálné bojové situaci. (*Systema, Krav Maga, Musado, Street Fighting ...*)
- **Bojový sport** - jako každý sport, mají jasně stanovená pravidla a cíle. (*Karate, Kick Box, Tae Kwon Do, Box, Judo, šerm, Muay Thay, ...*)
- **Bojové umění** - bojová umění jsou takové styly boje, které mají vlastní zakladatele, historii a tradici. (*Wu Shu, Kung Fu, Win Tsun, Hapki Do, AiKiDo, Nin Ju Tsu, ...*)

#### 1.4.2 Z hlediska fyzického kontaktu

Jeden z pěti smyslů je hmat, ten je na rozdíl od ostatních smyslů rozprostřen pomocí malých čidel po celém těle. V případě dotyku či stisku těchto čidel, přenesou nervy impulsy do mozku, mozek tyto impulsy vyhodnotí, a my vnímáme, že se nás dotklo něco teplého či studeného, tvrdého nebo měkkého. To nám působí bolest či potěšení a podle toho posuzujeme, zda je dotyk milující nebo nepřátelský. [18]

#### Bezkontaktní řešení obranné situace

Jedná se o takový způsob řešení obranné situace, při kterém nedochází k žádnému fyzickému kontaktu mezi obráncem a útočníkem. Tento způsob řešení obranné situace je v podstatě používán každodenně, aniž by si to člověk uvědomoval, protože je to běžný a přirozený způsob jak předejít konfliktu.

Při bezkontaktním řešení obranné situace je třeba vycházet především z taktických zásad, které se v podstatě prolínají všemi fázemi obranné situace. V profesní obraně budou



použity jiné taktické zásady než v sebeobraně. Podle gradování obranné situace při bezkontaktním řešení se dají uplatnit tyto fáze:

- **Prevence**
- **Odchod**
- **Dohoda**
- **Hrozba**

Všechny tyto fáze budou podrobně rozvedeny v kapitole číslo tři, proto se jimi tato podkapitola nebude blíže zabírat. Za zmínku ovšem stojí, že velkou roli při bezkontaktním řešení obranné situace hraje komunikace. Ta může hrát podstatnou roli při dohodě i hrozbě.

### **Kontaktní řešení obranné situace**

Jedná se o takový způsob řešení obranné situace, při kterém dochází k fyzickému kontaktu mezi obráncem a útočníkem, ať už přímo nebo nepřímo. Kontaktní řešení obranné situace se využívá nejčastěji v případě fyzického útoku nebo při zadržení. Kontaktní způsob můžeme rozdělit na ochrannou a obrannou variantu.

- **Ochranná varianta** – je takový způsob ochrany, který využívá ochranných prvků a předmětů, které slouží k ochraně života a zdraví obránce. Jedná se spíše o pasivní prvky ochrany, jako jsou zámky, kryty, vesty, rukavice, helmy, štíty a další. Jedna z alternativ je také vzdát se.
- **Obranná varianta** – je takový způsob obrany, který využívá obraných prvků a předmětů, které slouží k vyvolání ranivého účinku na těle útočníka. Podle taktických zásad je vhodné volit předměty a prvky s větší distanční vzdáleností. Podle vzdálenosti potom můžeme uplatnit například střelnou zbraň, vržený předmět, sprej, úderová zbraň, nůž, kopy, údery, atd. Lze říci, že se jedná o aktivní způsob obrany. [6]

Při gradování obranné situace by měli nastoupit nejdříve bezkontaktní fáze obranné situace a až poté by měla nastoupit kontaktní fáze. Na gradování obranné situace má vliv

především, zda je řešena odborným nebo laickým způsobem. Při odborném řešení obranné situace by měl člověk přesně vědět, jak má postupovat a mít celou dobu situaci pod kontrolou. Pro pracovníka PKB by měl přistupovat k řešení obranné situace pouze odborným způsobem.

## 1.5 Právní prostředí upravující problematiku gradování obranné situace

Znalost zákonů týkající se této problematiky je nedílnou součástí profesní obrany, ale i laické veřejnosti. Výběr zákonů je zúžen pouze na ty, které určitým způsobem upravují problematiku obranné situace. Je důležité znát své možnosti a povinnosti, aby se člověk vlastní neznalostí nedostal mimo meze těchto zákonů. Znalost této problematiky objasňuje a vymezuje, možnosti, povinnosti a svým způsobem zvyšuje kvalifikaci, pracovníků PKB. Následující výčet zákonů je pro danou problematiku dostačující.

### 1.5.1 §29 trestního zákona „Nutná obrana“

*„Čin jinak trestný, kterým někdo odvrací přímo hrozící nebo trvající útok na zájem chráněný trestním zákonem, není trestným činem.*

*Nejde o nutnou obranu, byla-li obrana zcela zjevně nepřiměřená způsobu útoku.“ [119]*



Obr. 10: Nutná obrana [20]

**Základní charakteristika:**

- 1) Jedná se o útok člověka, ve výjimečných případech zvířete poštvaného člověkem.
- 2) Útok probíhá na zájem chráněný zákonem. (Život, zdraví, svoboda, majetek, čest, ale i zájmy někoho jiného).
- 3) Útok přímo hrozí nebo trvá, jedná se o útok, který má bezprostředně nastat, není třeba, aby už začal, není třeba čekat na 1. úder (obrana může bezprostředně předcházet útoku) Nutná obrana není přípustná proti připravovanému útoku, který ještě bezprostředně nehrozí, ale také proti útoku, který již skončil.
- 4) Obrana musí být v podstatě nepřiměřená, intenzivnější než útok, jinak by nebyla účinná a neměla by smysl, ale nesmí být na první pohled jasné, že obrana k odvrácení útoku nebyla potřebná v takové intenzitě. Útočník nese odpovědnost za následek obrany.
- 5) Nejúčinnějším prostředkem je stále možnost bránit se. K obraně lze využít improvizovaný prostředek, obranný sprej, zbraň, atd.
- 6) Je třeba dávat pozor na děti, hendikepované a nemocné. Dále pak na osoby pod vlivem návykových omamných látek nebo momentálně rozrušené. [6]

**1.5.2 §76 odst. 2 trestního řádu „Zadržení osoby podezřelé ze spáchání trestného činu“**

*„Osobní svobodu osoby, která byla přistižena při trestném činu nebo bezprostředně poté, smí omezit kdokoli, pokud je to nutné ke zjištění její totožnosti, k zamezení útěku nebo k zajištění důkazů. Je však povinen tuto osobu předat ihned policejnímu orgánu; příslušníka ozbrojených sil může též předat nejbližšímu útvaru ozbrojených sil nebo správci posádky. Nelze-li takovou osobu ihned předat, je třeba některému z uvedených orgánů omezení osobní svobody bez odkladu oznámit.“ [21]*

**Podmínky:****1) Přistižení osoby při:**

*„TRESTNÉM ČINU (dle trestního zákona)*

- *krádež, loupež (hodnota nad 5.000,- Kč)*
- *věci odcizené z těla (kapsářství) [6]*
- *vniknutí, vloupání (pozemek, byt, soukromý prostor)*
- *násilí (napadení, ničení, ohrožení, zanedbání, omezování svobody)*

*PROTIPRÁVNÍM JEDNÁNÍ (dle přestupkového zákona)*

- *drobné krádeže (hodnota nižší než 5.000,- Kč)*
- *občanské soužití (rušení, ničení, znečištění, vniknutí, omezování)“ [6]*



Obr. 11: Zadržení pachatele [3]

**2) Bezprostředně po zadržení předat osobu Policii ČR, nebo ji kontaktovat a sdělit jí informace o:**

- *„Místu*
- *Důvodu zadržení*
- *Kdo byl zadržen (muž, žena, počet)*
- *Formě zadržení*
- *Zranění“ [6]*

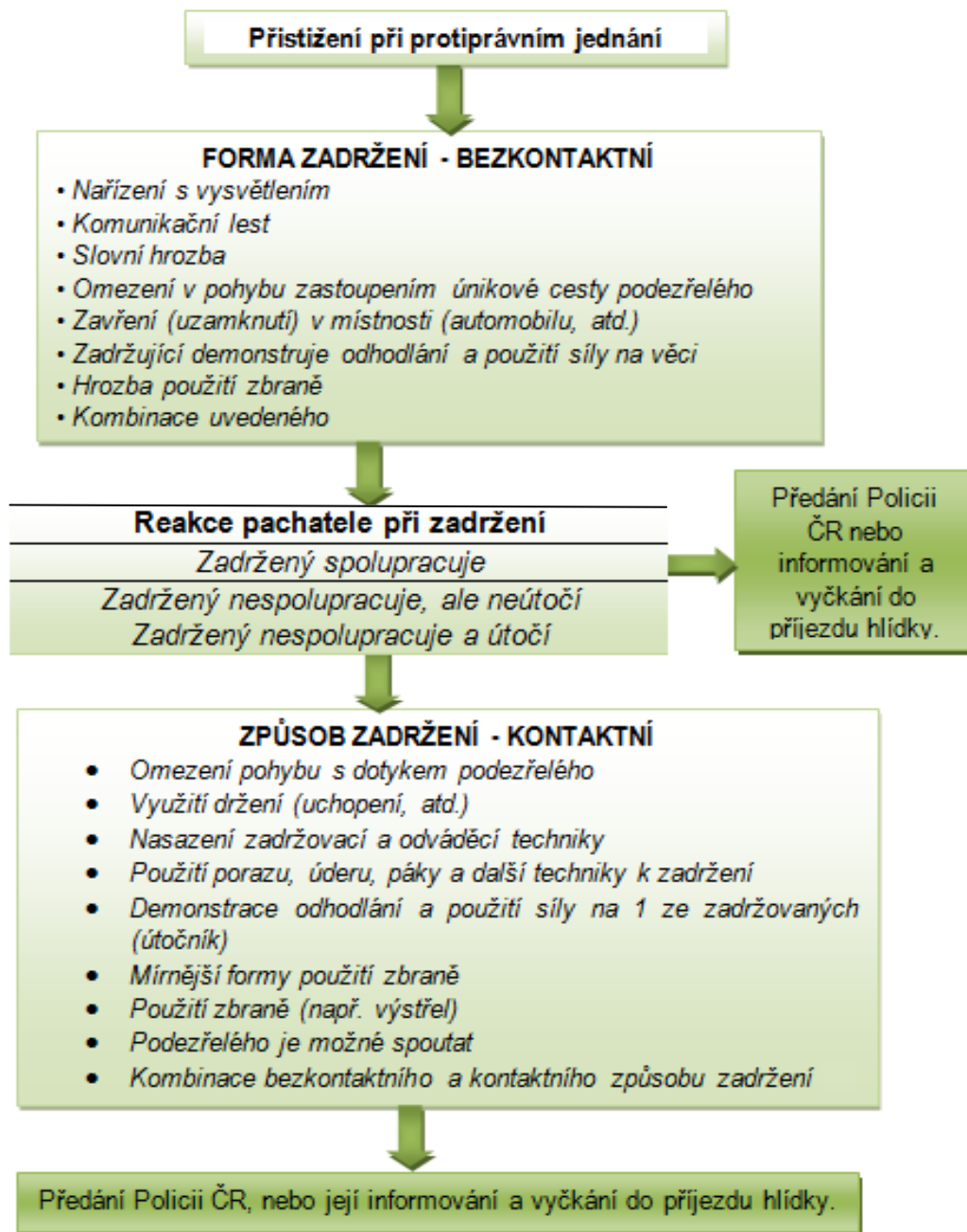

Obr. 12: Postup pro zadržení pachatele [6], upravil Vágner 2013

### ZPŮSOBENÍ ŠKODY PODEZŘELÉMU

Při zadržování je možné podezřelému způsobit škodu na majetku nebo na zdraví. Tato škoda musí odpovídat činu podezřelého.

### 1.5.3 §150 Neposkytnutí pomoci

*„Kdo osobě, která je v nebezpečí smrti nebo jeví známky vážné poruchy zdraví nebo jiného vážného onemocnění, neposkytne potřebnou pomoc, ač tak může učinit bez nebezpečí pro sebe nebo jiného, bude potrestán odnětím svobody až na dvě léta.*

*Kdo osobě, která je v nebezpečí smrti nebo jeví známky vážné poruchy zdraví nebo vážného onemocnění, neposkytne potřebnou pomoc, ač je podle povahy svého zaměstnání povinen takovou pomoc poskytnout, bude potrestán odnětím svobody až na tři léta nebo zákazem činnosti.“ [19]*



Obr. 13: Poskytnutí první pomoci [22]

Způsob pomoci záleží na konkrétním případě a na možnostech osoby, která by měla pomoc poskytnout. První pomoc je obránce povinen poskytnout i v případě, kdy toto zranění při uplatňování práva sám útočnickovi způsobil. Také je povinen v případě nutnosti zajistit lékařskou pomoc. Pokud tak neučiní, vystavuje se nebezpečí spáchání trestného činu. Dále je obránce povinen (obzvláště, dojde-li k usmrcení osoby) informovat o této skutečnosti orgány Policie. Povinnost poskytnout pomoc nemá ten, kdo by poskytnutím takovéto pomoci sám sebe nebo jiného vystavoval v nebezpečí, ale to ho nezbujuje povinnosti poskytnout pomoc jiným způsobem. (např. alespoň přivolat jinou pomoc). [23]

#### 1.5.4 §28 trestního zákona „Krajní nouze“

*„Čin jinak trestný, kterým někdo odvrací nebezpečí přímo hrozící zájmu chráněnému trestním zákonem, není trestným činem.*

*Nejde o krajní nouzi, jestliže bylo možno toto nebezpečí za daných okolností odvrátit jinak anebo způsobený následek je zřejmě stejně závažný nebo ještě závažnější než ten, který hrozil, anebo byl ten, komu nebezpečí hrozilo, povinen je snášet.“ [21]*



Obr. 14: Krajní nouze [24]

Nebezpečím jsou chápány například přírodní živly, katastrofy, vyvolání technickými nedostatky, volně puštěné nebezpečné zvíře atd. Pokud existuje jen jediná možnost, která by mohla zmírnit následky krajní nouze, musí být tato možnost využita, ale to pouze za předpokladu, že škoda způsobená při odvracení nebezpečí musí být menší než ta, která hrozila. Pracovník PKB se do krajní nouze může dostat jen velmi zřídka, proto nebude tato problematika podrobněji rozebírána.

#### 1.5.5 §31 – přípustné riziko

*„Trestný čin nespáchá, kdo v souladu s dosaženým stavem poznání a informacemi, které měl v době svého rozhodování o dalším postupu, vykonává v rámci svého zaměstnání, povolání, postavení nebo funkce společensky prospěšnou činnost, kterou ohrozí nebo poruší zájem chráněný trestním zákonem, nelze-li společensky prospěšného výsledku dosáhnout jinak. [19]*

*Nejde o přípustné riziko, jestliže taková činnost ohrozí život nebo zdraví člověka, aniž by jí byl dán k ní v souladu s jiným právním předpisem souhlas, nebo výsledek, k němuž směřuje, zcela zřejmě neodpovídá míře rizika, anebo provádění této činnosti zřejmě odporuje požadavkům jiného právního předpisu, veřejnému zájmu, zásadám lidskosti nebo se přičí dobrým mravům.“ [19]*

Týká pracovníků PKB, kteří by měli vzhledem k charakteru svého povolání s tímto přípustným rizikem počítat. Přípustné riziko je uvedeno pouze pro větší přehlednost.

Z výčtu výše uvedených zákonů je, pro obrannou situaci a pracovníka PKB nejdůležitější §29 trestního zákona „Nutná obrana“ a §76 odst. 2 trestního řádu „Zadržení osoby podezřelé ze spáchání trestného činu“. Z tohoto důvodu směřovala pozornost především k těmto zákonům. Šlo o to je co nejvíce zjednodušit a objasnit jejich obsah, tak aby byli co nejvíce srozumitelné pro účely této práce.

Po shrnutí celé kapitoly, lze říci, že obranná situace je záležitostí profesní obrany do, které zcela jistě patří i PKB a jeho pracovníci. Proto musí kontaktní i bezkontaktní řešení obranné situace u pracovníka PKB probíhat odborným způsobem. To znamená, že při gradování obranné situace vzhledem ke svým povinnostem nemůže využít takových možností, které je možno využít v sebeobraně situaci. Pracovník PKB musí být připraven na všechny formy útoku, ať už se jedná o fyzický, psychický nebo jejich vzájemnou kombinaci. Při svém počínání by se měl držet především v mezích určených v §29 trestního zákona a při zadržení pachatele §76 odst. 2 trestního řádu. Tato kapitola měla především objasnit, koho se problematika gradování obranné situace týká, jak je k ní třeba přistupovat a jaké zákony ji upravují.



## 2 SPECIFIKACE JEDNOTLIVÝCH FÁZÍ OBRANNÉ SITUACE A MOŽNOST JEJICH POSTUPNÉHO GRADOVÁNÍ

Tato kapitola řeší samotnou problematiku gradování obranné situace. Jejím úkolem je stanovit jednotlivé fáze obranné situace z pohledu obránce v podmínkách profesní obrany a podrobně je charakterizovat. Většina pojmů, které hodlám uvést, jsou všeobecně známé pojmy, které přizpůsobím gradování obranné situace. Jednotlivé fáze pro gradování obranné situace jsou stanoveny takto: Prevence, Odchod, Dohoda, Hrozba, Boj, Zadržení pachatele a řešení následků. Tyto fáze jsou základním pilířem této problematiky. Jednotlivé fáze negradují jen mezi sebou ale i sami osobě. Každá z fází se skládá z dalších postupů, které jsou její součástí. Tyto postupy v podstatě gradují jen mezi sebou uvnitř jednotlivých fází. Jednotlivé postupy budou v této kapitole stanoveny a charakterizovány. Pro lepší přehlednost budou u většiny fází a postupů uváděny příklady.

### 2.1 Prevence

Prevence pochází z latinského slova *praevenire*, neboli předcházet. Je nejdůležitějším úkolem především fyzické ochrany osob a majetku. Tento termín je velmi rozšířený ve zdravotnictví a v souvislosti s drogovou scénou. Nicméně lze tuto terminologii jednoduše převést do této problematiky. Prevence je soubor intervencí, jejichž cílem je předcházet, zamezit či snížit výskyt nežádoucích jevů, jako jsou násilí nebo nejrůznější druhy konfliktů. Snaží se zajistit ochranu adekvátními prostředky před dopady těchto nežádoucích jevů. [25]



Obr. 15: Žiletkový drát [26]

Rozlišujeme tři druhy prevence:

- **Primární prevence** - hledá předpoklady, podmínky a příčiny nežádoucích hrozeb, jimž je třeba zabránit, a hledá způsoby, jak jim předcházet nebo se na ně připravit. Primární prevence, je velmi rozsáhlý pojem. Začíná jistým vzděláváním sama sebe v dané problematice a učením se taktických a technických zásad. Například komunikace a jednání s agresivními lidmi, sdělení další osobě o svých plánech a počínání, pravidelně kontaktovat dohledové poplachové a přijímací centrum (dále jen DPPC), vyhýbat se rizikovým místům, zabezpečení domácnosti, a podobně. Další možností je posílení fyzické zdatnosti pomocí nějakého bojového sportu, umění nebo systému (dále jen BSUS). Pořídít obranný prostředek a naučit se s ním zacházet, ale také zhotovení zbrojního průkazu atd. jsou dalšími možnostmi. Všechny tyto kroky svým způsobem přispívají k posilování psychické stability a připravují daného jedince na řešení konfliktních situací. [25]
- **Sekundární prevence** - se snaží nežádoucí jevy včas zachytit a bránit jejich rozvoji prohlubování, šíření a přetrvávání. Jedná se o rozhodovací proces, ve kterém se hodnotí míra rizika a stanovuje nejvhodnější postup. Tento rozhodovací proces je zpravidla otázkou vteřiny. Sekundární prevence vychází z naučených technický, taktických prvků z primární prevence a aplikuje je v praxi. Měla by se prolínat všemi fázemi a jistou mírou ovlivňovat celý průběh gradování obranné situace. V podstatě již uplatnění odchodu, dohody nebo hrozby je samo o sobě preventivní činnost. Každý obráncův postup v ostatních fázích by se měl řídit patřičným postupem z fáze Prevence.
- **Terciální prevence** - se snaží zabránit opakování, nežádoucích jevů. Redukovat míru rizik spojených s konkrétními hrozbami, tak aby se příště neopakovali. Jde o to vyhodnotit situaci, ponaučit se z vlastních hyb a udělat další opatření k tomu, aby se tyto chyby, už neopakovali, jako je například úprava tréninku a podobně, čímž se opět vrací do primární prevence. [25]

**Jednotlivé postupy jsou stanoveny takto:**

**Zabezpečení prostoru mechanickými a technickými prostředky** – jedná se o zabezpečení prostoru například pomocí vrcholových zábran, bezpečnostních dveří, zámků,

oken, kamerového systému, detektorů pohybu, detektory rozbití skla a mnoho dalších. Tuto problematiku řeší projektování zabezpečovacích systémů.

**Sdělit své záměry další osobě** – tím je myšleno například: sdělit kolegovi odchod na pravidelnou obchůzku; kontaktovat dohledové přijímací a poplachové centrum (dále jen DPPC), o výskytu události, kterou je třeba prověřit atd. Měl by se také sdělit předpokládaný čas pro zvolenou činnost. Ne vždy je tento postup možný.

**Vyhýbat se rizikovým místům** – pro laickou veřejnost to znamená vyhýbat se všem místům, kde může přijít hrozba fyzického útoku. Například parky v noci, nechvalně známé noční kluby, opuštěná místa atd. Pracovník PKB často na rizikových místech pracuje, proto se jim zcela vyhnout nemůže, ale neměl by se například pohybovat výklenků, vrat, rohů budov, v noci se vyhnout členitým místům s hlubokými stíny atd. Tato místa můžeme označit jako riziková.

**Přivolat pomoc** – jedná se o přivolání kolegy, Policie ČR, ale i kolem jdoucích nebo přihlížejících, aby pomohli zvládnout danou situaci.

**Uplatnění bezkontaktního způsobu řešení obranné situace** – bezkontaktní způsob řešení obranné situace již byl popsán v první kapitole, proto tento postup nebudu dále rozebírat, jen zmíním možnosti uplatnění Odchodu, Dohody, Hrozby.

**Uplatnění taktických a technických zásad boje se zbraní a beze zbraně** – zde se jedná například o udržování si dostatečné vzdálenosti, blokování zrakových vjemů, použití výhodnější zbraně předmětu, odvedení pozornosti, používání jednoduchých rychlých technik atd. Řeší i postupy, pro zadržení pachatele. Touto problematikou se zabývají především BSUS.

**Spolupráce s orgány činnými v trestním řízení** – tímto je myšleno uvědomění Policie ČR a spolupráce s ní především při zadržení pachatele. Také zde můžeme zařadit poskytnutí první pomoci a přivolání záchranné služby. K těmto postupům je třeba přistoupit především, abychom splnili zákonné povinnosti a vyhnuli se případnému stíhání za strany policie.

V tomto podání je prevence svým způsobem okruh, který se točí dokola. S primární prevence jede do sekundární, kde se aplikuje v jednotlivých fázích. Poté vstupuje do terciární prevence, kde dojde k vyhodnocení, které se aplikuje zpět do primární prevence.

Prevence je velmi rozsáhlý a komplikovaný pojem a pracovník PKB je sám o sobě jeho součástí. Je velmi důležitou fází obranné situace protože se prolíná do všech ostatních fází. Veškeré jednání v obranné situaci by mělo vycházet z prevence. V každé fázi lze prevence uplatnit jiným způsobem a je vždy na pracovníkovi PKB do jaké míry bude k preventivnímu jednání v jednotlivých fázích přistupovat. Jednotlivé postupy pro fázi prevence byly stanoveny takto:

- Zabezpečení prostoru mechanickými a technickými prostředky
- Sdělit své záměry další osobě
- Vyhýbat se rizikovým místům
- Přivolat pomoc
- Uplatnění bezkontaktního způsobu řešení obranné situace
- Uplatnění taktických a technických zásad boje se zbraní a beze zbraně
- Spolupráce s orgány činnými v trestním řízení

## 2.2 Odchod

Termín odchod v tomto případě znamená opuštění místa či prostoru, kde hrozí riziko útoku.

K tomu nejčastěji slouží způsob pozemního pohybu, který se u nás vyvinul v průběhu evoluce a tím je chůze nebo běh. Jedná se o pohyb využívající opory spodních končetin. Rozdíl mezi chůzí a během je v tom, že při chůzi je alespoň jedna noha ve styku se zemí.  
[27]



Obr. 16: Odchod

Odchod je ideálním řešením především pro laickou veřejnost. Pro pracovníky PKB kteří jsou vázáni na určitý prostor, přichází možnost zvolit odchod hned v počátku obranné situace, pouze v případech, kdy by jeho zásah neměl žádný obranný efekt a naopak by se vystavil nepřiměřenému riziku. Další možností kdy může pracovník PKB zvolit odchod je v případě že nezvládne bojovou situaci, ve které má útočník převahu. V této situaci již není odchod tak jednoznačnou záležitostí, ale je třeba, aby se pro něj naskytli vhodné podmínky. K odchodu se lze uchýlit i po dohodě či hrozbě pokud je to možné. Je zapotřebí při odchodu zvolit dostatečnou vzdálenost od rizikového místa.

Tab. 1: Pět zón vzdáleností [28]

Vzdálenost v [28]	Zóna	Útočník
0 až 1,5	velmi nebezpečná zóna	útočník musí udělat 0 – 2 kroky
<b>1,5 až 5</b>	nebezpečná zóna	<b>útočník se rozhoduje, zda zaútočí</b>
5 až 10	vše nasvědčuje střetu	útočník hledá dobrou výchozí pozici
10 až 15	napadený tuší nebezpečí	útočník sleduje cíl, vymýšlí způsob útoku
15 až 20	zóna prevence	útočník vybírá cíl

#### Možnosti gradování jsou stanoveny takto:

**Zrychlený odchod** – je prováděn běžnou chůzí, po trajektorii, která je bez překážek, které by stěžovali pronásledování. Pro obránce je tento způsob opuštění místa v podstatě přirozený. V průměru je rychlost tohoto pohybu od 3.6-5.4 km/h.

**Zrychlený odchod** – je prováděn zrychlenou chůzí, až klusem po trajektorii, která je bez překážek, které by stěžovali pronásledování. V průměru je rychlost tohoto pohybu od 5km/h – asi 8 km/h.

**Útěk** – je prováděn formou běhu, po trajektorii, která je bez znatelných překážek, které by stěžovali pronásledování. Rychlost tohoto pohybu závisí na fyzické zdatnosti daného jedince. Člověk může dosáhnout maximální rychlosti na stometrové trati až 44,72 km/h.

Tento způsob je stále kontrolovaný a vyžaduje vyvinout značné úsilí. Zpravidla je volen při pronásledování obránce.

**Úprk** – je prováděn formou běhu, po trajektorii s překážkami, které stěžují pronásledování. Rychlost tohoto pohybu opět závisí na fyzické zdatnosti daného jedince. Úprk je bezhlavý, až nekontrolovatelný způsob, při kterém je nutno vyvinout obrovské fyzické úsilí. Tento způsob je zpravidla volen při intenzivním pronásledování obránce.

Pro fázi odchodu byly stanoveny tyto postupy: běžný odchod, zrychlený odchod, útek a úprk. Pro pracovníky PKB, mimo osobního strážce, je odchod problematickou záležitostí. Je vždy na konkrétní osobě, aby zvážila možná rizika a vyhodnotila danou situaci. Tato fáze obranné situace, je v profesní obraně volena až jako poslední možnost.

### 2.3 Dohoda

Pojem dohoda není v českém právním řádu nikde definován, ale je považován za tzv. notorietu, což znamená, že je tento pojem všeobecně známý a každý ví, co znamená. Dohodu můžeme definovat jako souhlasný projev vůle obou zúčastněných stran. [29]



Obr. 17: Dohoda [30]

Zde se jedná se o jistý způsob ústní dohody mezi obráncem a útočníkem nebo skupinou útočníků. Nejedná se však o žádnou písemnou ani ústní dohodu, která by splňovala podmínky občanského zákoníku. Ovšem i v tomto případě můžeme říci, že je dohoda „platná“ pokud s ní souhlasí obě strany. Dohoda slouží jako prostředek k předejití fyzickému útoku. Významnou roli zde hraje verbální komunikace. Lze využít například komunikační lsti, asertivity atd., součástí dohody může být i příkaz. Nepletme si ovšem

hrozbu s dohodou. V případě, že použijeme například větu: „Nechte mně nebo zavolám policii“. Zde se nejedná o dohodu, ale již jde o hrozbu.

**Jednotlivé postupy jsou stanoveny takto:**

**Dohoda bez ústupků** – útočník opustí od svého úmyslu, pouze za pomoci verbální komunikace. Pro obránce to znamená, že nemusí dělat žádné kompromisy, ústupky nebo se nějakým způsobem omezovat.

**Dohoda s ústupky** – útočník opustí od svého úmyslu, díky jistým ústupkům či omezení, ze strany obránce. Pro obránce to znamená, že musí jistým způsobem „spolknout hrdost“ a udělat ústupek, který v podstatě dělat nemusí. Obránci je jistým způsobem způsobena újma či omezení, které je ovšem pro něj stále přijatelnější, než fyzický útok. Je na obránci, aby posoudil jakých ústupků je zapotřebí a zda na ně přistoupí.

Dohoda je společensky nejpřijatelnější způsob jak řešit jakékoliv spory či neshody. Dohoda s ústupky a dohoda bez ústupků jsou jediné dva postupy, které jsem pro fázi Dohody stanovil. Pro pracovníka PKB by měla být fáze Dohody, v případě, že je to možné, vstupní fází do obrané situace. Správná volba verbálního projevu ve fázi Dohody může ukončit gradování obranné situace a vyhnout se fázi boje.

## 2.4 Hrozba

Hrozbu můžeme definovat jako jev, úkaz, skutečnost nebo aktivitu, která má v útočnickovi vyvolat jistou míru strachu a odradit jej především od fyzického útoku. Míra hrozby je dána velikostí možné škody.

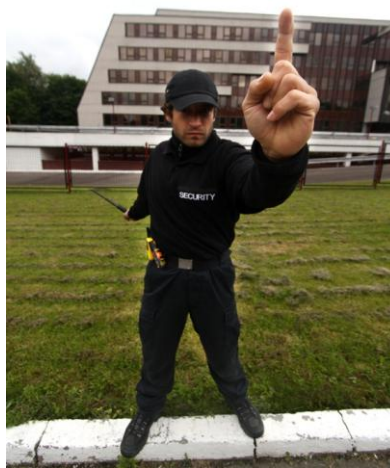

Obr. 18: Hrozba

Hrozbu můžeme rozdělit na aktivní a pasivní. Pasivní hrozba může být hrozivá blízkost něčeho zlého, blížící se nebezpečí plynoucí z přírodních, fyzických nebo fyzikálních skutečností. Aktivní hrozba plyne z lidského faktoru a může být úmyslná nebo neúmyslná.

V této problematice je podstatný zejména význam aktivní hrozba úmyslná. Jedná se o jistý druh nátlaku, který je vyvolán pomocí nejrůznějších výstrah, pohrůzek či aktivit. Má útočníka znejistit či zastrašit do takové míry, aby upustil od svého úmyslu.

Hrozbu charakterizuje:

- motivace
- frekvence uplatnění
- kritičnost uplatnění [31]

**Možnosti gradování jsou stanoveny takto:**

**Verbální hrozba** – Vyjadřuje jistou míru odhodlání, která lze vyjádřit nejčastěji pomocí komunikace, ale i například pomocí mimiky, gestikulace a podobně. Jednou z možností je vyvolat u útočníka strach z toho, že ponese odpovědnost za veškeré následky, které mohou fyzickým útokem vzniknout. Tím je myšleno, že přebírá odpovědnost za všechny případně vzniklé škody a újmu na zdraví. (Př. „*Jestli toho okamžitě nenecháš, tak zavolám policii.*“) Druhou možností je vyvolat v útočnickovi strach o svůj život a zdraví. (Př. *Jestli toho nenecháš tak použiju obušek.*)

**Demonstrativní hrozba** – zde vykonává obránce jistou fyzickou aktivitu, která má za úkol vyvolat u útočníka strach o své zdraví a život. Aby měla správný psychologický efekt, je třeba, aby obránce působil velmi sebejistě. Může být realizována předvedením určité bojové techniky nebo pomocí obranného prostředku, který musí útočník dobře vidět. Další možností je demonstrace síly na materiálu. (Př. Přeražení stolu holou pěstí atd.)

**Kombinace verbální a demonstrativní hrozby** – jde o kombinace výše uvedených hrozeb, které mají u útočníka vyvolat strach o své zdraví a život. Jedná se o aktivní hrozbu, která je doplněna vhodným verbálním projevem. (Př. „*Jestli toho nenecháš, tak použiju ten obušek.*“ A zároveň s touto větou prudce šknout teleskopickým obuškem, aby vyjel.)

U všech hrozeb jde v podstatě o jistý druh psychického útoku, který má za úkol nahlodat sebevědomí útočníka a to do takové míry, aby upustil od svého jednání či úmyslu. Hrozba



je hned po Dohodě druhý společensky přijatelný způsob řešení sporů. V obranné situaci je vhodnější volit nejprve verbální hrozbu a až poté demonstrativní nebo kombinaci demonstrativní a verbální hrozby. Jednotlivé postupy pro fázi Hrozby byly stanoveny takto: Verbální hrozba, demonstrativní hrozba, kombinace verbální a demonstrativní hrozby.

## 2.5 Boj

Zpravidla se jedná o fyzický boj člověka proti člověku ve výjimečných případech člověka se zvířetem. Jde o formu konfliktu, ve které jde o zranění, zabití nebo získání moci nad protivníkem a to buď se zbraní, nebo beze zbraně. V podstatě jde o souhrn fyzických a duševních reakcí. Boj může být realizován pomocí nejrůzněji úchopů, chvatů, podrazů, přehožů, škrčení, pák, úderových technik a obranných prostředků, zbraní atd., které mají podrobit nebo zničit svého nepřítele. Fáze Boje může být zahájena dvěma způsoby a to střetným bojem nebo přepadem.

### 2.5.1 Formy zahájení boje

Touto tematikou se zabývá především vojenská teorie, proto nebylo snadné o této problematice získat informace. Je využito základní rozdělení podle Náchodského, které je přizpůsobeno problematice gradování obranné situace. Také jsem rozšířil formu přepadu a rozvedl fáze střetného boje. V následujícím textu se zmiňuji o jednom útočnickovi, ale to totéž platí pro skupinu útočníků.

Boj může být zahájen formou:

- 1) *Střetného boje* – všichni zainteresovaní účastníci hodnotí situaci jako bojovou a zahajují střetnutí s plným vědomím a soustředěním. [32]



Obr. 19: Střený boj [33]

V okamžiku útoku má útočník již vytipovanou svoji oběť, zhodnocené své šance a útok má již zpravidla promyšlený a připravený. Sřetný boj je rozdělen na tri fáze, které jsou stejné pro útočníka i pro obránce. Reakce v první fázi jsou však rozdílné.

Fáze sřetného boje z pohledu útočníka:

1. **Fáze zjišťování odhodlání** – útočník je rozhodnutý zaútočit, proto zkouší obráncevo odhodlání, pomocí jistého druhu výpadu např. rychlým posunutím se v před, naznačením úderu, atd. a čeká na jeho reakci. Tato fáze může mít i podobu například slovního útoku.
2. **Fáze boje** – fyzický boj s použitím zbraně nebo bez použití zbraně
3. **Ukončení boje** – tato fáze může proběhnout čtyřmi způsoby a to remízou, útekem, kapitulací nebo knokautem.

Fáze sřetného boje z pohledu obránce:

1. **Fáze zjišťování odhodlání** – v této fázi v podstatě selhalo preventivní jednání a odchod již není možný. Zde může obránce uplatnit pouze dohodu či hrozbu.
2. **Fáze boje** – Aplikace, taktických a technických zásad boje se zbraní a beze zbraně. Nebo fyzický boj s použitím zbraně nebo bez použití zbraně.
3. **Ukončení boje** – tato fáze může proběhnout čtyřmi způsoby a to remízou, útekem, kapitulací nebo knokautem.

2) **Přepadu** – „tj. situace, kdy jeden z účastníků nehodnotí situaci jako bojovou. Znamená to, že nečeká možnost fyzického napadení.“ [32]



Obr. 20: Přepad [34]

Formy přepadu:

**Přepad situační** - všichni „účastníci o své přítomnosti vědí, ale jeden z nich dosud situaci jako bojovou nehodnotí a nečeká, že by mohl být fyzicky napaden.“ [32] V tomto případě může mezi útočníkem a obráncem proběhnout i komunikace a například až se obránce otočí zády, proběhne útok. V ideálním případě by se pracovník PKB do takovéto situace dostat neměl. Správné preventivní jednání, jako je dodržování dostatečné vzdálenosti, neotáčet se zády atd., by měl takovéto situaci předejít. Samozřejmě že situační přepad může mít velké množství podob a ne všem lze předejít.

**Přepad ze zálohy** – „napadený neví o přítomnosti útočníka a nenadále, překvapivě je napaden např. z úkrytu, zpoza krytu apod.“ [32] Tím je myšleno, že útočník využívá určitého maskování a čeká na vhodnou situaci pro útok. Například, až oběť usne, půjde na záchod, bude si zavazovat tkaničku u bot a podobně, potom se na něj takzvaně „vrhne“. V tomto případě musí útoční ještě zpravidla překonat jistou vzdálenost, než se dostane k cíli.

**Léčka** – napadený do poslední chvíle neví o přítomnosti útočníka a naprosto nečekaně je napaden, zpoza krytu. Útočník je maskován a vyčkává, až se cíl dostane přesně tam, kde ho chce mít. Tj. na místo, které je předem stanovené a až poté je zahájen smluvený útok. Na stanovené místo je obránce vlákán pomocí lsti. Útočník si v podstatě vytvoří ideální situaci a podmínky pro útok. Útočník velmi často překonává jen minimální vzdálenost ke svému cíli, může se jednat například pouze o pohyb ruky.

Fáze přepadu:

1. **Fáze boje** – Aplikace, taktických a technických zásad boje beze zbraně a se zbraní.
2. **Ukončení boje** – tato fáze může proběhnout čtyřmi způsoby a to remízou, útekem, kapitulací nebo knokautem.

**Způsoby ukončení boje:**

**Remíza** – nastává v případě, kdy jsou síly obou protivníků stejné. Často bývá jednou stranou nabídnuta a druhou přijata. V podstatě se jedná o druh dohody mezi oběma účastníky boje.

**Útěk** – je možný pouze v případě, že se podaří jednomu z účastníků dostat z boje a uniknout svému protivníkovi.

**Kapitulace** – představuje takový způsob ukončení boje, kdy jedna ze stran uzná svoji prohru a bezvýslednost dalšího boje, může být zapříčiněna například i těžkým zraněním. Vydá se vítězné straně na milost či nemilost. Kapitulace může být podmíněčná nebo bezpodmínečná. Podmínečná vyžaduje například příslib slušného zacházení a podobně. Může být zapříčiněna také těžkým zraněním. [35]

**Knokaut** – jedná se o způsob ukončení boje, po kterém není soupeř schopen pokračovat v boji kvůli náhlé ztrátě vědomí, ale i v důsledku těžkého zranění.

Fáze boje je nejkritičtější fází celé obranné situace. V podmínkách profesní obrany musí být pracovník na fázi Boje připraven jak po stránce fyzické, tak psychické. Fáze boje může být zahájena formou střetného boje nebo přepadu. Střetný boje je rozdělen na fáze zjišťování odhodlání, fáze boje a ukončení boje. Přepad je rozdělen na situační přepad, přepad ze záloh a léčku. Všechny druhy přepadu mají fáze boje a ukončení boje. Ukončení boje může proběhnout remízou, útekem, kapitulací a knokautem. Tuto problematiku jsem tak rozsáhle rozvedl především pro její rozšíření, které v této oblasti chybí.

## 2.6 Zadržení pachatele

Zadržení pachatele je především prioritou profesní obrany, ale tato možnost se týká i laické veřejnosti. Po prevenci je druhým nejdůležitějším úkolem fyzické ochrany osob a majetku. Tuto problematiku řeší podrobně §76 odst. 2 trestního řádu „Zadržení osoby podezřelé ze spáchání trestného činu“, který je rozebrán v první kapitole, proto uvedu pouze možnosti gradování této fáze. Samotné názvy jednotlivých fází jsou dostatečně srozumitelné. Jedná se o reakce pachatele při jeho zadržení. Tyto reakce byly použity jako názvy jednotlivých postupů.



Obr. 21: Zadržení pachatele [36]

**Jednotlivé postupy jsou stanoveny takto:**

**Pachatel neklade odpor a spolupracuje** – pachatel reaguje na výzvu a žádným způsobem se nebrání ani neklade odpor. K zadržení obvykle stačí využít verbální komunikace a k odvedení postačí forma doprovodu.

**Pachatel nespolupracuje pasivním způsobem, ale neútočí** – pachatel nereaguje na dohodu ani hrozbu a jistým způsobem klade odpor. Může se jednat například o lehnutí si na zem a odmítat se zvednout, něčeho se pevně držet a odmítat pustit se, zamknout se a podobně. Zde je k zadržení nutno použít fyzické síly, nejlépe některou z odváděcích technik.

**Pachatel nespolupracuje aktivním způsobem, ale neútočí** - pachatel nereaguje na dohodu ani na hrozbu a klade odpor. Zde se jedná hlavně o nejrůznější druhy útěku, ale i například nenechat si nasadit pouta, tzv. vyškubování se z držení a podobně. Zde je k zadržení nutno použít fyzické síly, nejlépe některou z odváděcích technik.

**Pachatel nespolupracuje a útočí** – útočník nereaguje na dohodu ani hrozbu, za žádnou cenu se nechce nechat zadržet a vede fyzický útok proti obránci. V tomto případě je třeba k zneškodnění použít taktické a technické prvky boje.

Ve fázi Zadržení pachatele je zcela jistě nejkritičtější postup: Pachatel nespolupracuje a útočí, protože tato fáze graduje do fáze Boje. Zadržení pachatele je poměrně složitou záležitostí, která v mnoha případech vyžaduje vynaložit velké fyzické úsilí a vhodnou zadržovací techniku. V podmínkách profesní obrany by měl být u pracovníků nácik

zadržení pachatele samozřejmostí. Jelikož je tato problematika velmi obsáhlá, jsou uvedeny pouze věci nezbytně potřebné pro účely této práce. Jednotlivé postupy pro fázi Hrozby byly stanoveny takto: Pachatel neklade odpor a spolupracuje; Pachatel nespolupracuje pasivním způsobem, ale neútočí; Pachatel nespolupracuje aktivním způsobem, ale neútočí; Pachatel nespolupracuje a útočí.

## 2.7 Řešení následků

Řešení následků může mít mnoho významů. V podmínkách profesní obrany se jedná o určitý proces ukončení obranné situace. Tento pojem označuje hlavně řešení situace, která nastala bezprostředně po ukončení boje, ale ne jenom. Řešení následků bude rozdílné pro laickou veřejnost a pro pracovníka PKB. Laická veřejnost má ze zákona pouze povinnost poskytnout první pomoc, v případě, že je zapotřebí. Tuto povinnost ukládá zákon č. 372/2009 Sb. zákon o péči o zdraví lidu, § 9. odst. 4.

*„V zájmu svého zdraví a zdraví spoluobčanů je každý povinen: d) poskytnout nebo zprostředkovat nezbytnou pomoc osobě, která je v nebezpečí smrti nebo jeví známky závažné poruchy zdraví“ [37]*

Tato povinnost je i součástí pracovní náplně pracovníků PKB, kteří mají i jiné povinnosti, které vyplývají z jejich pracovní činnosti. V PKB by měla být tato fáze samozřejmostí.



Obr. 22: Řešení následků [38]

**Možnosti gradování jsou stanoveny takto:**

**Kontaktovat DPPC** – název tohoto postupu neoznačuje pouze možnost kontaktovat dohledové přijímací a poplachové centrum, ale i odpovědnou osobu, majitele, centrálu,

dispečink atd. o vzniklé situaci. Tento postup je záležitostí především PKB, proto by pro tento postup měli být předem stanovená pravidla. Je třeba sdělit: kdo volá, místo, co se stalo, zda útok stále trvá, počet útočníků, případná zranění, počet raněných, počet zadržených, použití zbraně atd. Na žádost pracovníka PKB by se PCO měl postarat i o přivolání policie ČR, záchranné služby, ale i vyslat například osádku zásahového vozidla soukromé bezpečnostní služby.

**Přivolat policii ČR** – potřeba kontaktovat Policii ČR nastává především v případě, vznikla-li újma na zdraví, škody na majetku a při zadržení pachatele. Polici je třeba sdělit: kdo volá, místo, co se stalo, zda útok stále trvá, počet útočníků, případná zranění, počet raněných, počet zadržených, použití zbraně (především palné) atd.

**Poskytnout první pomoc** – tato problematika je upravena výše uvedeným zákonem. Jedná se například o střelná zranění, výpadek životních funkcí, při ztrátě velkého množství krve a podobná velmi těžká zranění. V ostatních případech stačí pouze přivolat záchrannou službu a i to je považováno za poskytnutí první pomoci.

**Přivolat záchrannou službu** – vždy v případě těžkého zranění, nebo při podezření na těžké zranění. Záchranné službě je třeba sdělit: jméno, místo, způsob zranění, počet zraněných, vědomí, bezvědomí, životní funkce, atd.

**Řešení ostatních následků** – tento postup představuje spíše právní, legislativní a administrativní činnost. Jedná se o sepsání hlášení, výpovědí, svědectví a podobně. Ale může se jednat i o řešení zdravotních následků, vzniklých v souvislosti s obrannou situací. Tyto postupy se mohou někdy táhnout i celé roky.

Řešení následků je důležitou součástí obranné situace především v profesní obraně. U pracovníků působících v profesní obraně by měl být pro tyto situace pevně stanovený postup. Nejkritičtější postupem je poskytnutí první pomoci. Tato situace nastává pouze v případě velmi těžkého zranění. Jednotlivé postupy pro fázi Hrozby byly stanoveny takto: Kontaktovat DPPC, Přivolat policii ČR, Poskytnout první pomoc, Přivolat záchrannou službu, Řešení ostatních následků.

## 2.8 Cyklus obranné situace

Cyklus konfliktu pro osobní sebeobranu podle Jima Wagnera lze aplikovat i v problematice gradování obranné situace. Následující schéma znázorňuje ukázkový cyklus obranné

situace se zastoupením všech fází. Do následujícího obrázku od Jima Wagnera vložím fáze, které jsem stanovil pro gradování obrané situace.

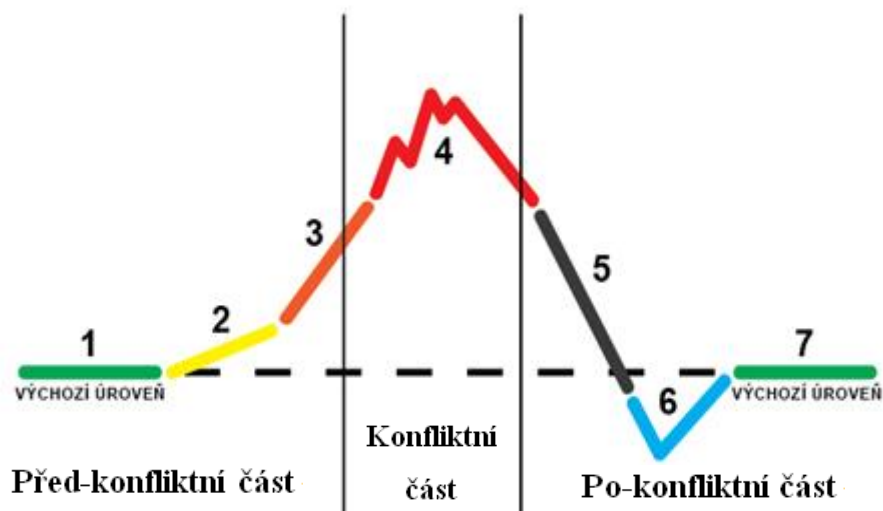

Obr. 23: Cyklus obranné situace [39], upravil Vágner 2013

**Před-konfliktní část** – je část obranné situace před fází boje, řadíme do ní:

- 1 Prevence
- 2 Odchod
- 3 Dohoda, Hrozba

**Konfliktní část** – je fáze Boje označena číslem 4

**Po-konfliktní část** – je část obranné situace po fázi Boje, ředíme do ní:

- 5 Zadržení pachatele
- 6 Řešení následků
- 7 Prevence

Graf zobrazuje intenzitu gradování obranné situace, ve které jsou zastoupeny všechny fáze. Gradování obranné situace lze rozdělit na před-konfliktní část, konfliktní část a po-konfliktní část.

## 2.9 Žebřík použití síly

Při gradování obranné situace musí pracovník volit přiměřený způsob obrany. V této souvislosti uvádím pro větší přehlednost žebřík použití síly podle Jima Wagnera. Ten je opět zaměřen na sebeobranu, ale lze podle něj postupovat i v profesní obraně. Na schématu



jsou vyjádřeny čtyři stupně intenzity použití síly, které ukazují, jaký způsob obrany by měl obránce volit, na daný způsob útoku.

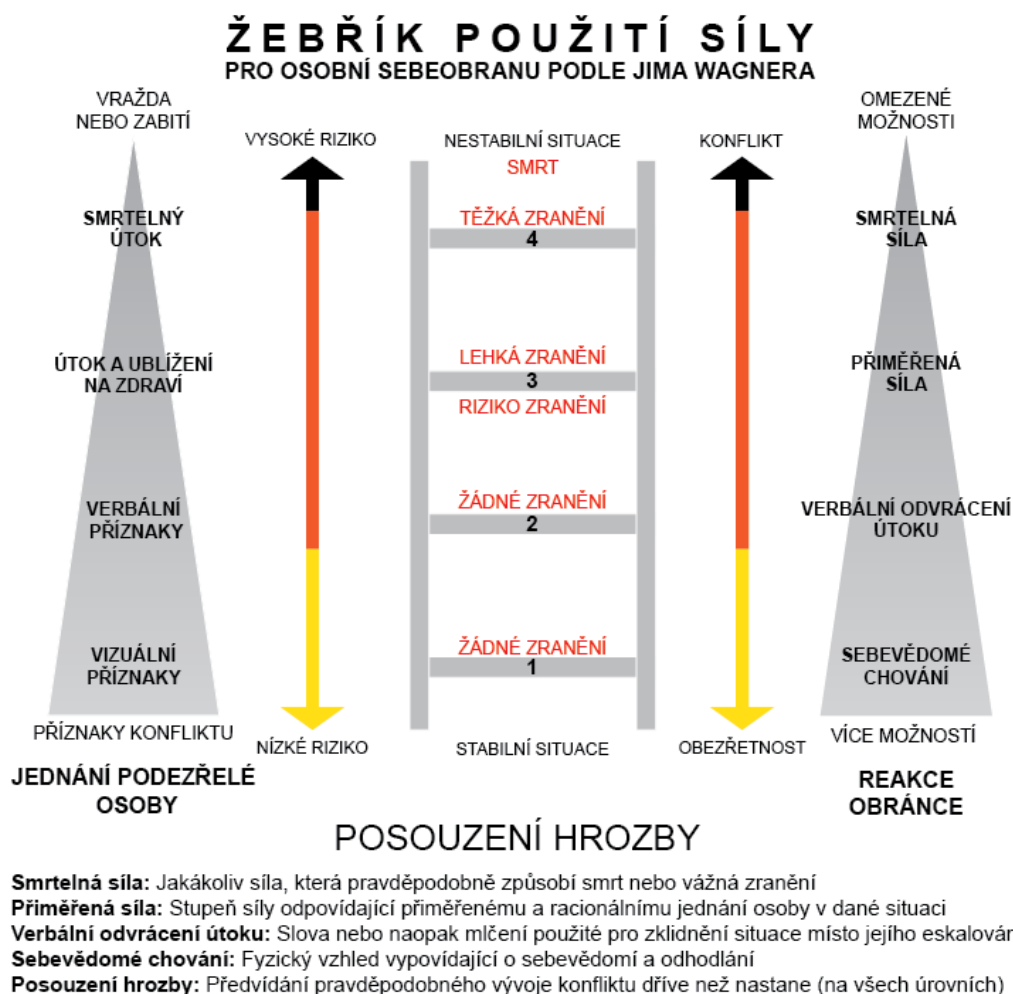

Obr. 24: Žebřík použití síly [39]

Všechny uvedené fáze jsou nedílnou součástí obranné situace. Neznamena to samozřejmě, že se všechny fáze musejí uplatnit v každé obranné situaci. Každá z těchto fází plní při gradování obranné situace důležitou roli. Mohlo by se zdát, že například prevence by se do fází obranné situace řadit nemusela. Nicméně opak je pravdou. V obranné situaci, by měla prevence být její nedílnou součástí, od první do poslední fáze a veškeré jednání ze strany obránce by mělo vycházet právě z ní. Problematickou fází je Odchod a to především pro pracovníky PKB, kteří jsou pracovními povinnostmi vázáni k určitému prostoru. Nejkritičtější fází celé obranné situace je zcela jistě Boj. Úkolem této kapitoly, bylo především určit a charakterizovat jednotlivé fáze obranné situace a stanovit a charakterizovat jejich postupy. Jednotlivé fáze a postupy byly stanoveny takto. Prevence je

tvořena postupy Zabezpečení prostoru mechanickými a technickými prostředky, Sdělit své záměry další osobě, Vyhýbat se rizikovým místům, Přivolat pomoc, Uplatnění bezkontaktního způsobu řešení obranné situace, Uplatnění taktických zásad boje se zbraní a beze zbraně a Spolupráce s orgány činnými v trestním řízení. Fáze odchodu obsahuje postupy: odchod, zrychlený odchod, útěk a úprk. Fáze Dohody obsahuje postupy dohoda s ústupky a dohoda bez ústupků. Fáze hrozby se skládá z postupů: verbální hrozba, demonstrativní hrozba a kombinace verbální a demonstrativní hrozby. Fáze boje může začít formou střetného boje, kde jsou postupy zjišťování odhodlání, boj se zbraní nebo beze zbraně a ukončení boje. Druhou možností je přepad a to buď situační ze zálohy, nebo léčka. Přepad je tvořen postupy boj beze zbraně nebo se zbraní a ukončení boje. Fáze Zadržení pachatele je tvořena postupy: pachatel neklade odpor a spolupracuje, pachatel nespolupracuje pasivním způsobem, ale neútočí, pachatel nespolupracuje aktivním způsobem, ale neútočí a pachatel nespolupracuje a útočí. Fáze Řešení následků je tvořena postupy: Kontaktovat DPPC, Přivolat policii ČR, Poskytnout první pomoc, Přivolat záchrannou službu a Řešení ostatních následků. Celkem bylo stanoveno sedm fází, kterým bylo určeno dvacet pět postupů a dvě formy zahájení boje.

### 3 FAKTORY OVLIVŇUJÍCÍ GRADOVÁNÍ OBRANNÉ SITUACE

Faktory, které ovlivňují gradování obranné situace je velké množství. Tato kapitola má za úkol určit především ty faktory, které ovlivňují gradování obranné situace z mého pohledu nejpodstatnějším způsobem. Mezi tyto faktory je zařazena intenzita útoku, možnosti zahájení obranné situace, čas, psychologické faktory a budou rozebrány možnosti odchodu pro pracovníka PKB. Součástí psychologických faktorů je strach, stres, komunikace a motivace. Úkolem je charakterizovat jednotlivé faktory ovlivňující gradování obranné situace a určit jejich působnost. Zcela jistě se najde spousta dalších méně podstatných faktorů, které, ale nebudou rozebrány, protože jejich vliv na gradování obranné situace není tak významný. Všechny faktory jsou popsány samostatně, ale na gradování obranné situace působí více faktorů současně. Působnost jednotlivých faktorů je znázorněna v závěrečném schématu.

#### 3.1 Intenzita útoku

Je jakýmsi vstupním faktorem z pohledu obránce, na základě kterého obranná situace vzniká. Tento faktor ovlivňuje gradování obranné situace nejvýznamnějším způsobem. Velmi zjednodušeně můžeme říci, že intenzita útoku je energie, kterou dává útočník do útoku. Jelikož je tato problematika velmi rozsáhlá a pro její podrobný rozbor není v této práci prostor, budu vycházet z výsledků Ing. Petry Žalmánkové, která této problematice věnovala celý obsah své diplomové práce. Faktory, které ovlivňují intenzitu útoku, jsou stanoveny takto: čas, vzdálenost, komunikace, pohyb, rychlost, technika, síla, opakování, použití zbraně, počet útočníků. Jednotlivé faktory jsou určeny pomocí obrázků nazvané MIZE. Tyto Mize a jejich působnost jsou vyjádřeny v závěrečném schématu, které slouží ke zhodnocení konkrétního útoku.

#### Definování intenzity útoku

Z hlediska všech faktorů bude intenzita útoku znázorněna schematickým obrázkem nazvaným MIZE ukazatel. Podle míry intenzity je intenzita útoku rozdělena na čtyři stupně:

1. *„Mírně intenzivní.*
2. *Intenzivní.*
3. *Značně intenzivní.* [28]

#### 4. Extrémně intenzivní.

Čím vyšší je stupeň intenzity, tím může být útok:

- agresivnější;
- nečekanější;
- s většími následky na straně napadeného;
- psychicky náročnější.

Jednotlivé MIZE ukazatele jsou rozděleny do dvou skupin: “

1. Tyto ukazatele faktorů, které skupina obsahuje, určují sami o sobě, zda je útok intenzivní, nebo míru intenzity. „Mezi tyto faktory patří: rychlost, technika, síla, opakování, použití zbraně, počet útočníků.“
2. Ukazatelé faktorů, které ukrajuje tato skupina jsou rozděleny do čtyřstupňového vyjádření MIZE ukazatele, to však neznamená, že stupeň ukazatele odpovídá intenzitě celého útoku. Tyto ukazatele vyjadřují spíše míru vlivu, který působí na celkovou intenzitu útoku. „Do této skupiny patří faktory: čas, vzdálenost, komunikace, pohyb.“

[28]

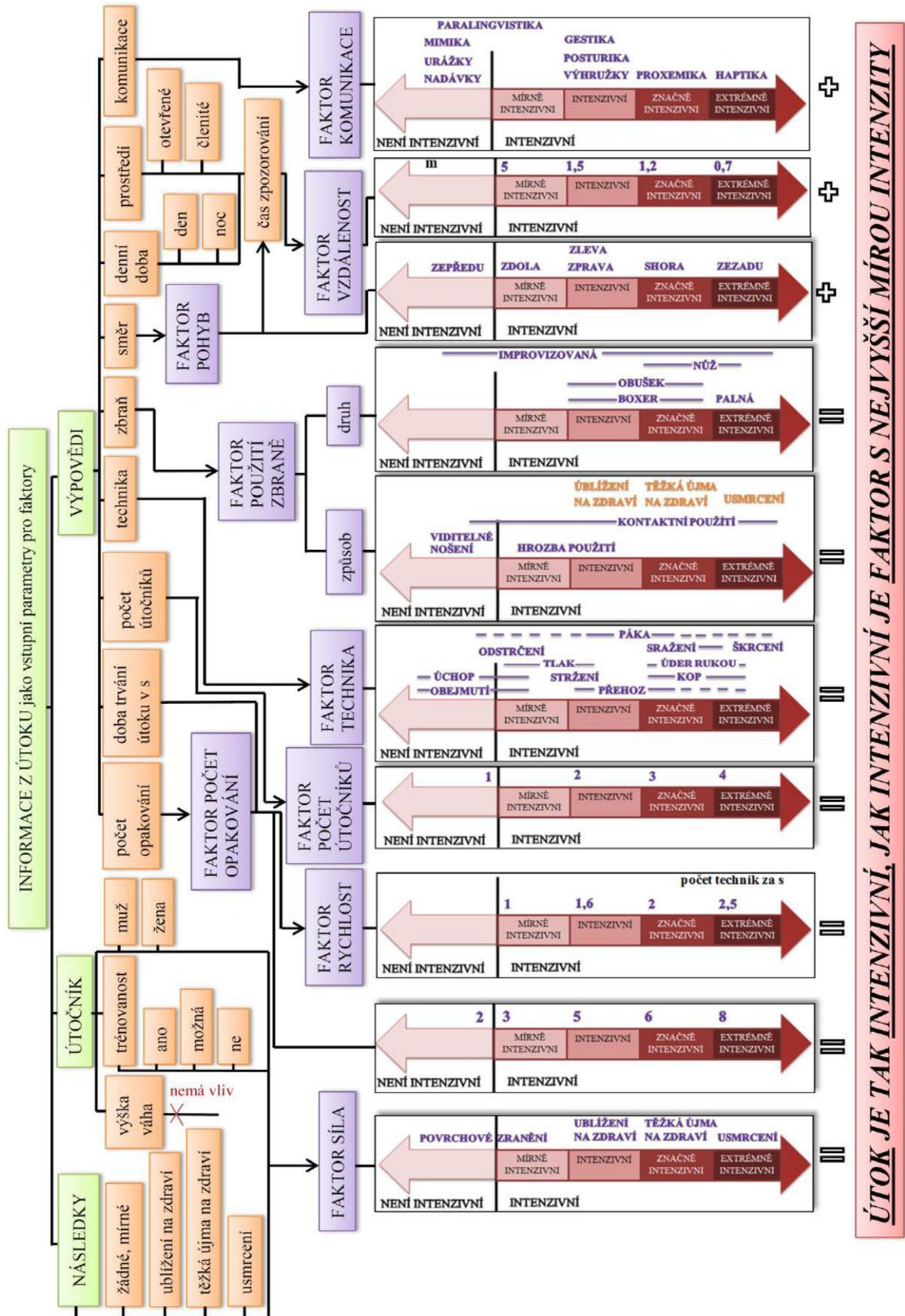

Obr. 25: Schéma intenzity útoku [28]

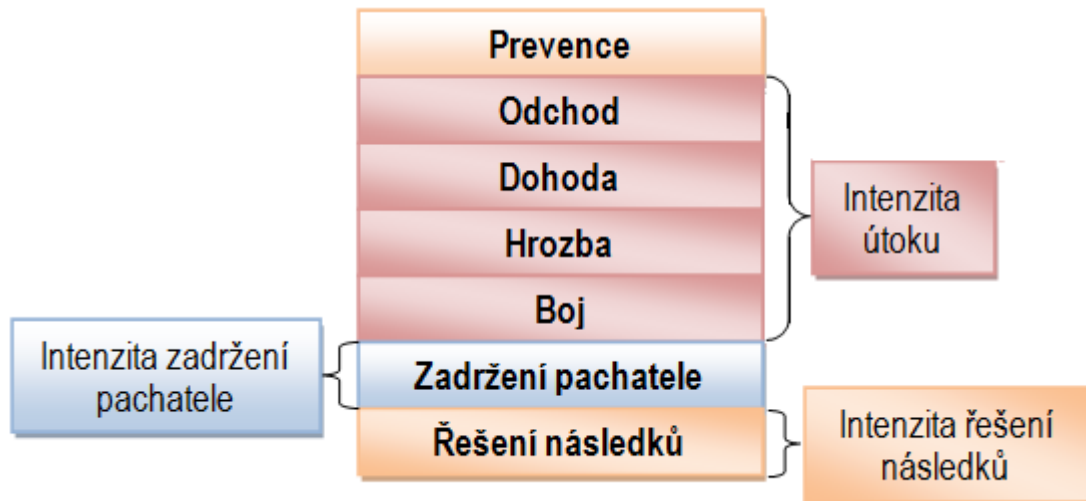

Obr. 26: Schéma vyjádření působnosti intenzity útoku na gradování obranné situace

Intenzita zadržení pachatele se odvíjí především od toho, jakým způsobem zadržená osoba spolupracuje nebo nespolupracuje. Toto chování vymezují postupy uvedené ve fázi Zadržení pachatele. Podle těchto reakcí volí pracovník profesní obrany potřebnou intenzitu pro zadržení pachatele.

Intenzita řešení následků se odvíjí od vzniklé situace. Často se jedná pouze o to kontaktovat některou z potřebných složek uvedených ve fázi Prevence. Největší intenzita řešení následků nastává v případě nutnosti poskytnout první pomoc.

Intenzitu útoku svým jednáním určuje vždy útočník a tím i gradování obranné situace. Obranná situace je pouze reakcí na tento útok. Faktor intenzity útoku ovlivňuje především před-konfliktní a konfliktní část obranné situace. Jedná se o fáze Prevence, Odchodu, Dohody, Hrozby a Boje. Do značné míry ovlivňuje například i to kterou fází obranná situace začne nebo, která se v ní bude angažovat a to včetně fáze Zadržení pachatele a Řešení následků. Také značně ovlivňuje gradování jednotlivých postupů uvnitř fází. Intenzita útoku je faktorem, který ovlivňuje gradování obranné situace nejvýznamnějším způsobem a to především proto, že zohledňuje velké množství dílčích faktorů, které sami osobě významně ovlivňují gradování obranné situace. Pomineme-li příležitost a motivaci, může se z pohledu obránce jevit jako první vstupní faktor spouštějící celou obrannou situaci.

## 3.2 Možnosti zahájení obranné situace formou střetného boje nebo přepadu

Jak už bylo v jedné z předešlých podkapitol uvedeno, boj může začít dvěma způsoby a to střetným bojem nebo přepadem. Tyto dva způsoby významným způsobem ovlivňují gradování obranné situace. V jakékoliv situaci kde nám hrozí fyzický útok ať už v sebeobraně nebo v obranné situaci je třeba být myšlením o krok dopředu. To znamená předem si promyslet, jakým způsobem bude asi protivník reagovat na specifický technický prvek. Této reakce lze následně využít ve svůj prospěch a úspěšné dokončení vlastní akce. Včasná indikace útoku dává šanci mu předejít bezkontaktním způsobem, formou Dohody, Hrozby nebo Odchodu. Jako prostředek k tlumení vznikající situace lze uplatnit celá řada možností, ale jejich aplikace potřebuje určitý čas. Všechny způsoby započetí obranné situace vycházejí z prevence, a to především proto, že pracovník profesní obrany je sám o sobě součástí prevence na daném místě, ale i přes tuto prevenci může obranná situace nastat. Následující schémata ukazují, jakými fázemi může střetný boj a přepad začít. [40, 41]

### 3.2.1 Střetný boj

Při střetném boji vzniká v obranné situaci čas pro gradování ještě před fází boje. Může vzniknout bezkontaktní část obranné situace, ve které se může uplatnit Odchod, Dohoda či Hrozba. Tím vzniká možnost při správném jednání předejít fázi boje, která je nejkritičtější.

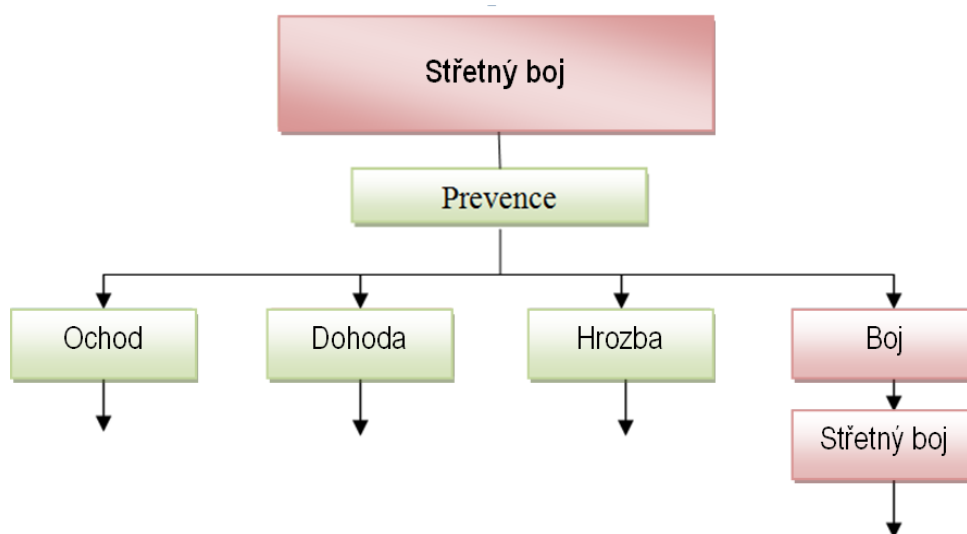

Obr. 27: Možnosti zahájení střetného boje

### 3.2.2 Situační přepad

Je určitou výjimkou z řady přepadů. Může zde vzniknout fáze dohody i hrozby, ale útok přichází nečekaně bez fáze zjišťování odhodlání. Pro fázi odchodu zde není místo, protože jeden z účastníků nehodnotí situaci jako bojovou. Situační přepad může přijít i bez fáze Dohody či Hrozby, například z davu lidí jeden zaútočí. Při odhalení záměru útočnicka lze situačnímu přepadu předejít.

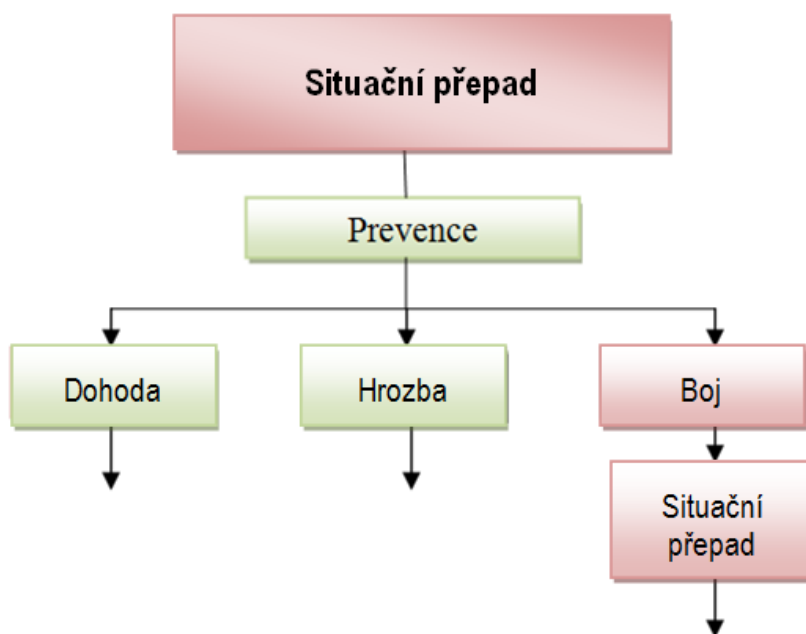

Obr. 28: Možnosti zahájení situačního přepadu

### 3.2.3 Přepad

Začíná přímo fází boje, fáze Odchodu, Dohody a Hrozby nejsou možné. Tímto způsobem značně ovlivňuje gradování obranné situace. V případě dobře provedeného přepadu, touto fází obranná situace končí a následuje pouze řešení následků. Nezdařený přepad může vygradovat ve střetný boj.



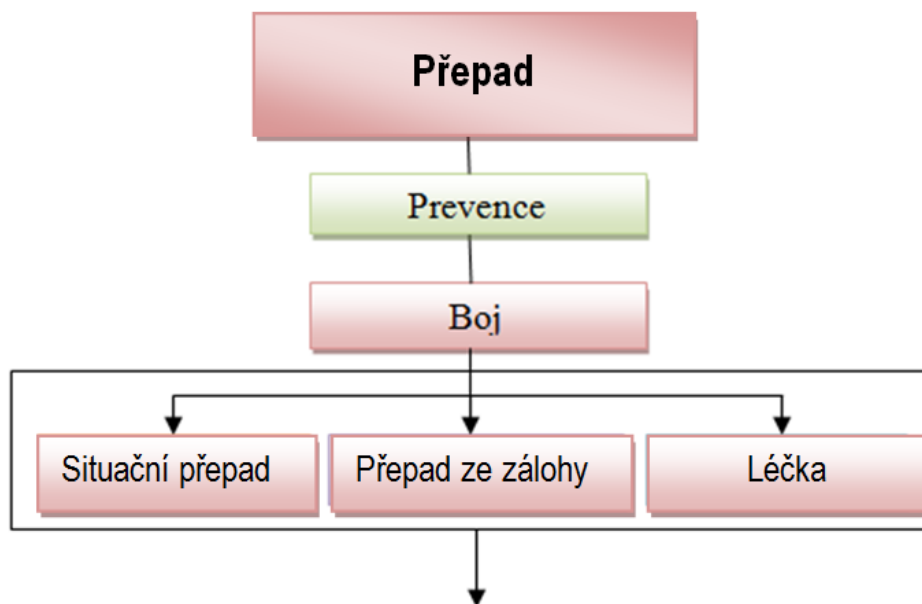

Obr. 29: Možnosti zahájení přepadu

Počáteční fáze zahájení boje, má rozhodující vliv nejen na průběh celé střetu, ale často i na jeho konečný výsledek, proto je včasné rozpoznání útoku a reakce na něj pro obránce téměř rozhodující. Střetný boj a přepad jsou jediné dva způsoby, kterými může obranná situace začít. Z uvedených schémat vyplývá, že obranná situace může začít fází Odchodu, Dohody, Hrozby nebo Boje.

### 3.3 Čas

Jelikož je čas všudy přítomný, je i součástí obranné situace. Čas je v obranné situaci problematickou záležitostí. V případě jeho dostatku, dává obranné situaci možnost se rozvinout v opačném případě ani nezačne. Interval pro celkový čas obranné situace je definován od chvíle, kdy obránce svými smysly zaregistruje, že se ocitly v situaci, ve které mu může hrozit nebezpečí, do doby, než je toto nebezpečí zažehnáno. Celkový čas je pojmenován čas gradování obranné situace. Ten je rozdělen na čas útoku, čas potřebný pro zadržení pachatele, čas potřebný pro řešení následků. Na schématu je znázorněna působnost jednotlivých časů.

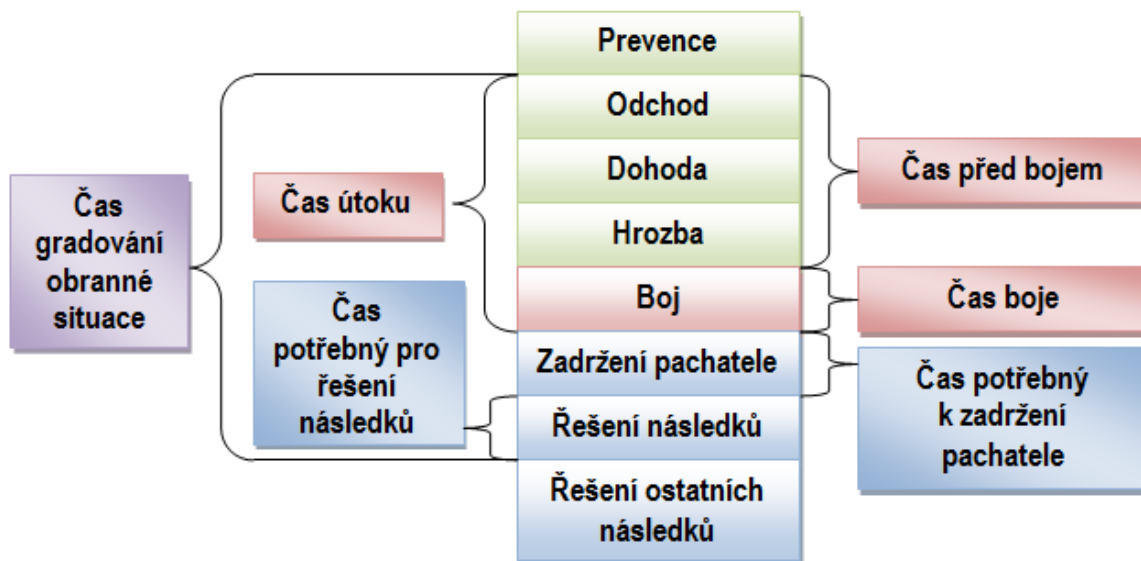

Obr. 30: Schéma rozdělení času při gradování obranné situace

### 3.3.1 Čas gradování obranné situace

V tomto intervalu má obranná situace možnost gradovat. Skládá se z času útoku, času potřebného pro zadržení pachatele a času potřebného pro řešení následků. Nebere v úvahu čas Prevence a Řešení ostatních následků, protože tento čas není pro gradování obranné situace podstatný. Tady se může doba trvání protáhnout i na několik let.

### 3.3.2 Čas útoku

Interval pro čas útok je definován od chvíle kdy obránce svými smysly zaregistruje, že se ocitl v situaci, ve které mu může hrozit nebezpečí, do doby ukončení posledního útočného prvku. Útočným prvkem je myšleno například facka, úder pěstí, kop nohou a podobně. Čas útoku lze rozdělit na čas před bojem a čas boje.

- 1) **Čas před bojem** - Interval pro čas útok je definován od chvíle kdy obránce svými smysly zaregistruje, že se ocitl v situaci, ve které mu může hrozit nebezpečí, do doby započetí prvního útočného prvku. Tento čas je pro obránce nejdůležitější protože stanovuje jeho možnosti. V případě kdy má obránce čas na reakci, dokáže celou situaci vyhodnotit a zvolit nejvhodnější postup pro danou situaci. Zde může uplatnit například fáze Odchodu, Dohody, Hrozby ale i Boje. Jedinou nevýhodou je

možnost vytvoření strachu v podvědomí obránce. V opačném případě, když je času nedostatek, může být obránce situací zaskočen natolik, že se u něj projeví například úlek, absence rozumného uvažování, strnutí a není schopen žádné reakce.

- 2) **Čas boje** – jeho interval je definován od započetí prvního útočného prvku do doby ukončení posledního útočného prvku. Samotný čas útoku je velmi krátkou záležitostí. Následující graf přehledně znázorňuje šance na úspěch v bojové situaci.

### Doba trvání, vyřešení střetu s protivníkem v reálném konfliktu

Doba střetu sec	3	10	20	60	300
% šance na úspěch	100	80	50	30	5

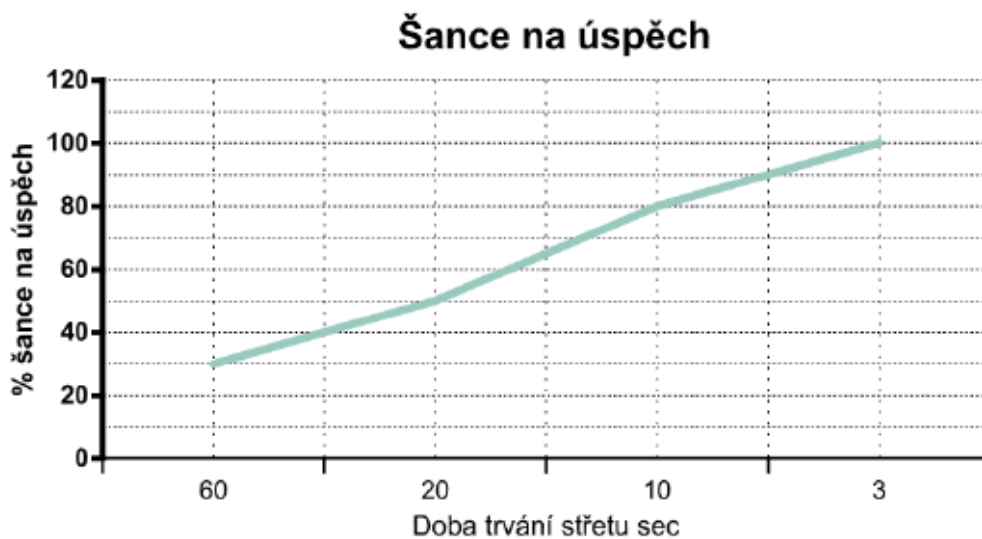

Obr. 31: Doba trvání střetu [42]

### 3.3.3 Čas potřebný pro zadržení pachatele

Čas potřebný pro zadržení pachatele se skládá ze dvou součástí. První částí je čas potřebný pro zvládnutí pachatele. Tento čas je do jisté míry závislý na intenzitě zadření, neboli na postupu, který je volen pro zadržení pachatele. V případě, že pachatel spolupracuje a neútočí, je tento čas velmi krátký, bývá otázkou několika vteřin. V případě, že pachatel

nespolupracuje, může se tento čas protáhnout i na minuty nebo přerůst v bojovou situaci. Druhou část tvoří čas, který uplyne od doby zvládnutí pachatele do příjezdu Policie ČR. Tento čas je do jisté míry pro obránce kritický, neboť umožňuje obranné situaci opět gradovat. Pachatel, který spolupracoval, má čas přemýšlet a může celou situaci ze strachu z následků přehodnotit a například pokusit se o útěk nebo útok. Čas potřebný pro zadržení pachatele se může překrývat s časem potřebným pro řešení následků.

### 3.3.4 Čas potřebný pro řešení následků

V podstatě se jedná o čas, který uplyne od uvědomění některé ze složek, do doby jejich příjezdu na místo. Čas potřebný pro uvědomění DPPC, Policie ČR nebo záchranné služby je otázkou jen několika desítek vteřin. Potom následuje čas potřebný k jejich příjezdu, což může trvat i několik desítek minut. Čas potřebný pro řešení následků se může překrývat s časem pro zadržení pachatele. Co se týče poskytnutí první pomoci, ta může trvat jen pár desítek vteřin, například kontrola dechu nebo pulzu, ale i do doby příjezdu záchranné služby, což může být i několik desítek minut.

Čas má na obrannou situaci velký vliv, především proto, že umožňuje obranné situaci gradovat. Skládá se z více částí a každá z nich ovlivňuje gradování obranné situace jinou měrou. Problematický je i čas potřebný k dojezdu především policie, protože v tomto čase může obranná situace opět gradovat do všech fází. V těchto případech se mohou jednotlivé časové intervaly překrývat. Čas obranné situace je pokaždé jiný, proto nelze stanovit žádná univerzální hodnota. Lze říci, že čas před bojem by měl být přiměřeně dlouhý, zatím co čas boje, čas potřebný pro zadržení pachatele a čas potřebný pro řešení následků by měli být co nejkratší.

## 3.4 Psychologické faktory ovlivňující gradování obranné situace

V obranné situaci působí na člověka jisté mentální schopnosti nebo rysy osobnosti, které můžeme označit jako psychologické faktory. Tyto faktory významným způsobem ovinují jednání člověka a tím i gradování obranné situace. Obranná situace je reálně nebezpečný, psychicky zátěžový stav, ve kterém je třeba udržet psychickou stabilitu. To výrazně

ovlivňuje kvalitu a úroveň uvažování při konfliktních situacích a v boji. Neudržení psychické stability je pro obránce při vedení boje nežádoucím stavem. Může způsobit například nesoustředěnost, nepozornost, přehlednutí pohybu protivníka, zapomenutí taktiky atd. Zachování psychické stability je obtížné, zvláště dostávají-li se stavy jako je stres nebo strach. Dalšími faktory ovlivňující gradování obranné situace, které lze zařadit mezi psychologické je motivace a komunikace.

### 3.4.1 Stres

Je to stav organismu, který nastává při mimořádných podmínkách a projevuje se jako změna fyzických a duševních reakcí. Stres nemusí být nutně zapříčiněn pouze faktem, že se člověk musí bránit útoku. Stres může vyvolat například nedostatek spánku, dehydratace, špatné jídlo, velký hluk, náročná fyzická práce, vystavení člověka nadměrnému horku, zimě nebo vlhkosti, dopravní zácpa, počasí atd.



Obr. 32: Stres [43]

Stres, který je automaticky vyvolaný při reakci na nepříznivou situaci, hraje důležitou roli v obranných situacích a je těžké se s ním vyrovnat. Stres určitým způsobem žene tělo do limitů.

*„Počáteční reakcí organismu je příprava těla na hrozící nebezpečí. Nadledvinky - malé žlázy na horních pólech ledvin - uvolní adrenalin a ostatní tzv. stresové hormony, které zajišťují prudký vzestup energie a síly umožňující uniknout nebezpečí nebo postavit se nepříteli.“ [44]*

### Fyzické projevy stresu

- Třes rukou, nohou, studené vlhké ruce, sucho v ústech, pocení, Bušení srdce, hypoventilace.
- Vyčerpanost -pomalý reakční čas,
  - potíže při setřídění priorit, provádění standardních úkolů,
  - nepřiměřená pozornost nedůležitým záležitostem,
  - nerozhodnost, problém se soustředit,
  - pasivita, ztráta aktivního přístupu k řešení problémů.
- Potíže při přemýšlení, řeči a komunikaci obecně. Nedokáže zůstat v klidu, trhané pohyby, tiky jako reakce na neočekávané zvuky či pohyby, nepřítomný pohled
- Zvedání žaludku, akutní bolest břicha, časté močení, fyzická vyčerpanost, tzv. „Zmrzne“

### Emocionální projevy stresu

- Úzkost, nerozhodnost, neustálá nespokojenost, neschopnost se soustředit.
- Podrážděnost, hněv, ztráta sebekontroly, rychlá změna nálad.
- Problémy s komunikací.
- Neuvědomění si hrozícího nebezpečí, bezhlavé reakce.
- Apatický, hysterické výstupy, pláč a nařikání. [25]

V obranné situaci je stres nežádoucím faktorem, protože má převážně negativní účinky na člověka. Je v obranné situaci přítomný od jejího vzniku, až do jejího konce. Všechny fyzické a emocionální projevy stresu mohou ovlivnit gradování obranné situace nejrůznějšími způsoby. Například ztráta schopnosti komunikovat znemožňuje uplatnit fáze Dohody a Hrozby. Vzhledem k tomu, že stres působí ve většině fází, může být těchto možností nespočet. Pracovník PKB by měl umět stres zvládat a být na něj připraven.

#### 3.4.2 Strach

Je to negativní emoce, která nás varuje před nebezpečím. Při fyziologických funkcích, které při strachu vznikají, se do krevního oběhu uvolní adrenalin, ten zvyšuje hladinu bdělosti a mobilizuje celý sympatický systém, tím se zrychluje srdeční tep, zvyšuje se množství cukru

ve svalech, zrychlují se reakce člověk je připraven utéci, nebo zaútočit. Všechny tyto automatické vyvolané reakce, mohou obránce ochránit víc, než si myslí.



Obr. 33: Strach [45]

Jeden z nejhorsích okamžiků je chvíle napětí těsně před bojem, člověk ale necítí strach z toho co se právě děje, ale z toho co by se mohlo stát. V těchto situacích nejčastěji pociťuje strach o svůj život, zdraví, své blízké a majetek.

*„Proto, když je tu možnost násilného útoku, formou střetného boje, má strach čas se vytvořit. Během této tvořící se periody můžeme ovšem začít směřovat tuto energii strachu patřičným způsobem tak, aby nám posloužila.“ [46]*

#### **Mezi pozitivní přínosy strachu patří:**

- Zvýšená schopnost svalů vyvinout sílu
- Zvýšení tzv. prahu bolesti- odolnost ke zranění
- Schopnost koncentrace a zvýšení pozornosti
- Zvýšení fyzického výkonu (tj. tvrdší úder, rychlejší běh, výskok, rychleji se zvedáme apod.)

#### **Negativní reakce na strach:**

- Zvýšení přecitlivělosti a představivost některých smyslů [46]

- Někdy může být pro obránce těžké odstartovat akci, to znamená udělat prvotní pohyb, který vyliminoje jeho strach
- Reakce může být někdy tak silná, že ovládne tělo způsobem, při kterém se dostaví tělesné i duševní strnutí a neschopnost jakékoli efektivní reakce.
- V nejhorším případě nastane „strach ze strachu“, následuje růst napětí až do stupně známého jako panika. [46]

V obranné situaci je strach nežádoucím faktorem, který lze, ale využít ve svůj prospěch. Již při prvních příznacích strachu je třeba s ním začít bojovat, a směřovat ho proti nepříteli. Strach ovlivňuje před-konfliktní část obranné situace. Lze ho překonat s první akcí proti útočníkovi, například s prvním úderem. V případě, že v takovéto situaci člověk ucítí strach, můžeme udělat dvě věci, bojovat nebo utéci.

### 3.4.3 Komunikace

Komunikace vytváří mezi lidmi určitý druh spojení. Má za úkol působit především na psychickou stránku člověka. Komunikace se v tomto případě zabývá spíše komunikačními signály, které vysílá obránce směrem k útočníkovi. Úkolem je odradit potencionálního útočníka od svých úmyslů. Převážně probíhá během celé obranné situace od začátku, až do konce. Výjimkou je samotný boj, při kterém to nemusí být na krátkou dobu možné. V podmínkách PKB, by měla komunikace v obranné situaci probíhat prostřednictvím dohody nebo hrozby. Komunikace je výrazný způsob pro vyjádření emocí, proto profesionální přístup pracovníka PKB vyžaduje nenechat se vtáhnout do konfliktu a vyhnout se urážkám, nadávkám a podobným vulgarismům. Komunikace může být prvním výstražným prvkem, který upozorní na možnost fyzického útoku. Tím dává obránci možnost a čas uplatnit dohodu nebo hrozbu, ale i se na útok lépe připravit. Vzniká zde mnohem větší šance, že případný boj začne formou střetného boje a ne přepadu.

Na druhou stranu zde vzniká čas pro vytvoření strachu a ochromení, ztuhnutí, znemožní reálně uvažovat atd. Zejména v případech, když je útočníkův verbální útok agresivní. To vzbuzuje domnění, že útočník disponuje značnou silou a pomyslně přenáší výhodu na jeho stranu.

Komunikaci dělíme na verbální a neverbální. Verbální probíhá formou řeči, která je naprosto všední záležitostí. Verbální komunikace probíhá také pomocí urážek, [28]



hrozeb, příkazů, výhrůžek atd. Do neverbální komunikace řadíme jiné prostředky sdělení než slovy, např. zatnuté pěsti, rozhazování rukama, upřený pohled atd. [28]



Obr. 34: Komunikace [47]

Do neverbální komunikace řadíme:

- a) **Posturika** jedná se o způsob sdělení za pomoci držení a postavení těla, hlavy, rukou, nohou, hlavy a dalších v prostoru.
- b) **Gestika**, zabývá se lidskými gesty, především tedy polohy a pohyby paží a prstů doplňující komunikaci. Může se jednat i pohyby hlavy, nohou atd.
- c) **Mimika**, jedná se o sdělení emocí pomocí výrazu obličeje, které jsou vyvolány stahy obličejových svalů. Důležitý je zde také oční kontakt.
- d) **Proxemika**, se zabývá vyjádřením vztahu mezi lidmi pomocí vzdálenosti, kterou od sebe komunikující lidé zauímají. Většinou jde o vzdálenosti horizontální ale i jiné.
- e) **Haptika**, jedná se o komunikaci probíhající pomocí doteků. Jde o aktivní hmatové vnímání, které vzniká pomocí přímého kontaktu, např. poplácání po ramenou, sevření ruky a podobně. [28, 48,]

**Paralingvistika** se zabývá zvukovými rysy verbální komunikace. Paralingvistika je pro verbální komunikace velmi důležitá, protože jí dává význam a smysl, bez ní slova nevypovídají téměř nic. Mezi rysy, kterými se zabývá, patří rychlost, hlasitost, tónová výška, barva hlasu, intonace, přízvuk, důraz, přestávky v řeči, chyby v řeči, modulace. Řeč

má mnohem menší schopnost sdělení než neverbální komunikace, ale verbální komunikace přesněji vymezuje předmět sdělení. [28, 48]

Komunikace má především preventivní charakter a z pohledu obránce by měla být součástí všech fází obranné situace. Pracovník PKB by měl po celou dobu obranné situace, pokud je to možné, s útočníkem komunikovat a snažit se prostřednictvím této komunikace udržovat obrannou situaci pod kontrolou. K tomuto účelu může použít nejrůznější způsoby verbální i neverbální komunikace. Komunikace by měla probíhat pomocí Dohody a Hrozby.

#### 3.4.4 Motivace

Pojem motivace nemá v psychologii jednotnou definici. Obecně lze říci, že motivace je souhrn pohnutek a jednání, které určují naše chování. Jedná se o regulační proces, který směřuje naše činnosti k dosažení určitých výsledků nebo cílů. Cílem nebo výsledkem bývá obvykle uspokojování nějaké z potřeb.



Obr. 35: Motivace [49]

Uspokojování potřeb člověka je hlavní funkcí motivace. V tomto případě zajišťuje motivace cílené chování, které zabezpečuje nejen základní životní a sociální funkce člověka. Pokud se na motivaci v užším smyslu, tak se využívá k označení procesů, které aktuálně ovlivňují lidské chování v určitých situacích.

Motivy jsou dispozice, které vzbuzují, určují a směřují aktivitu a intenzitu činnosti člověka, která často končí uspokojením dané potřeby. To způsobuje, že se chová určitým způsobem. Potřeby můžeme dělit na primární a sekundární.

**Primární potřeby**- jde především o biologické potřeby zabezpečující základní funkce. (dýchání, potravy, bezpečí, spánku apod.)

**Sekundární potřeby** – v každém sociálním prostředí jsou jiné. Jedná se o psychologické potřeby, kulturní, naučené, získané jako jsou láska, pocit štěstí, vzdělání, uznání, seberealizace a podobně.

Motivaci můžeme podle pohnutek a podnětů dělit na vnitřní a vnější.

**Vnitřní motivace** – slouží jako pokyn určité potřeby a stimuluje jednání, jehož cílem je uspokojit tuto potřebu. Jedná se například o seberealizaci, poznání, kulturní potřeby. Je uspokojována ve vlastní činnosti.

**Vnější motivace** – je určena jednáním ostatních lidí a působením vnějších podmětů. Je uspokojována určitou činností, za kterou budeme nějakým způsobem odměněni. Jde například o získání odměny, hrozba trestu atd. [50]

K hodnocení intenzity motivace využijí hierarchii potřeb:

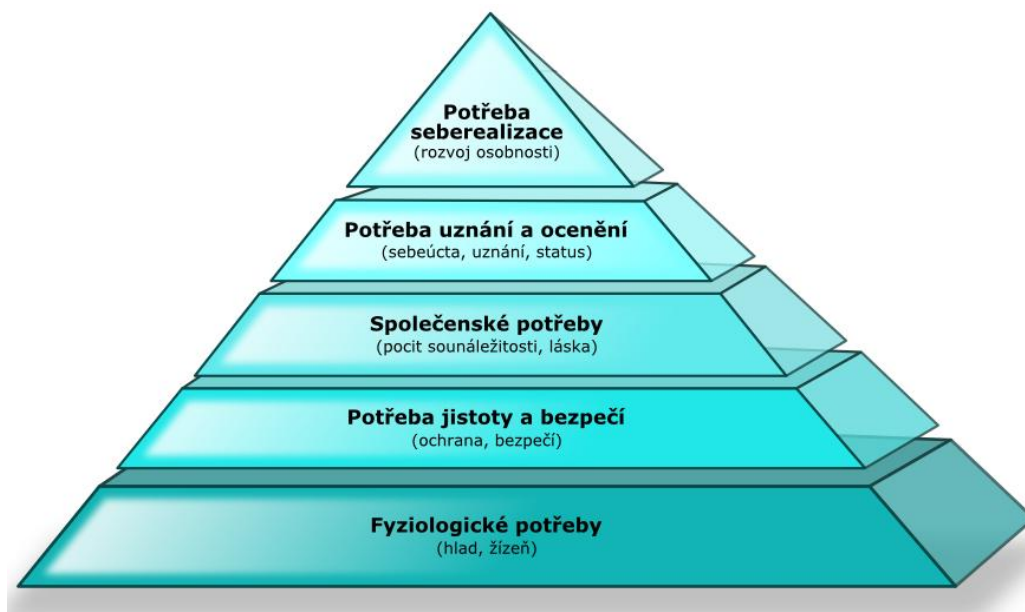

Obr. 36: Hierarchie potřeb [51]

**Motivace v sebeobraně** – člověk se dostává do takové situace kdy, vzniká potřeba bránit svůj život a zdraví, život a zdraví svých blízkých nebo bránit svůj majetek. Při obraně sebe a svých blízkých je motivace mnohem větší, než při obraně majetku.

**Motivace v profesní obraně** - v sebeobraně se pracovník PKB dostává do takové situace, kdy vzniká potřeba bránit život a zdraví klienta nebo bránit jeho majetek. V profesní obraně je největší motivací finanční ohodnocení, ale může to být i potřeba uznání.

**Motivace útočníka** – útočnickova motivace může být velmi různorodého charakteru. Převážně se jedná o motivaci pro účel obohatit se. Dalšími důvody jsou přesvědčení, náboženství, pomsta, strach s trestu a podobně.

Motivace působí po celou dobu obranné situace, zasahuje do primární prevence a je přítomna i při řešení ostatních následků. Je přítomna u obránce, ale i u útočníka. Všechny druhy motivace v obranné situaci spadají v Máslowově hierarchii potřeb na druhé místo.

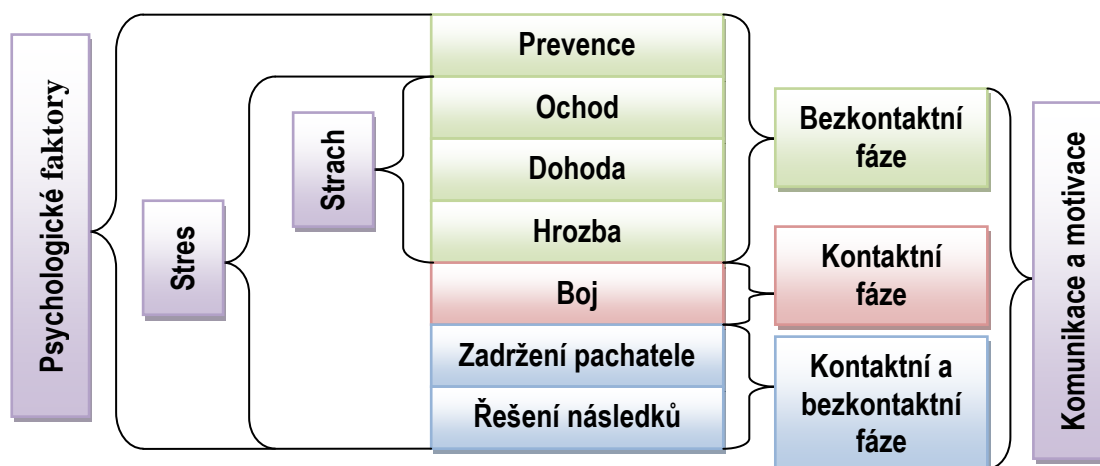

Obr. 37: Psychologické faktory a jejich působnost v obranné situaci.

Psychologické faktory jsou neoddělitelnou součástí celé obranné situace, prolínají se všemi fázemi a ovlivňují jejich působnost. U potenciálně ohrožených pracovníků se využívá praxe psychologů z úseků bezpečnosti, kteří stanoví jasná pravidla chování pro různé typy situací. V obranné situaci je stres a strach nežádoucím faktorem. Strach ovlivňuje především před-konfliktní část obranné situace, ale lze ho využít i ve svůj prospěch. Stres je přítomný od vzniku obranné situace až do jejího konce. V podmínkách profesní obrany by měl pracovník, v situaci bezprostředního ochromení, tyto faktory překonat a tím předejít ústupu racionálního myšlení a následných chyb. Komunikace je součástí všech fází, má především preventivní charakter a v obranné situaci by měla probíhat prostřednictvím dohody nebo hrozby. K tomuto účelu může použít nejrůznější způsoby verbální i

neverbální komunikace. Motivace působí po celou dobu obranné situace, zasahuje do primární prevence a je přítomna i při řešení ostatních následků. Faktor motivace je přítomen u obránce, ale i u útočníka. Určit, který faktor ovlivňuje gradování obranné situace nejvíce, není jednoduché, protože reakce lidí na tyto faktory jsou rozdílné. Velmi zjednodušeně lze říci, že strach a stres působí spíše proti obránci, ale motivace a komunikace působí v jeho prospěch.

### **3.5 Vymezení fáze Odchodu v podmínkách Průmyslu komerční bezpečnosti**

Pro laickou veřejnost je fáze Odchodu ideálním řešením, ve kterém mu nebrání žádné pracovní povinnosti, ale pro pracovníka PKB, už to tak jednoznačnou záležitostí není. Pro pracovníka PKB je tato situace mnohem obtížnější, jelikož je vázán pracovními povinnostmi, které jsou z pravidla vázány na určitý pevně situovaný střežený prostor. Fázi Odchodu ovlivňuje množství faktorů. Kapitola je změřena na ty, které umožňují, nebo nutí, pracovníka PKB zvolit fázi odchodu.

Jako jeden z faktorů lze označit pracovní pozici pracovníka PKB. V případě že se jedná pracovní pozice osobní strážce, soukromý detektiv, pracovník přepravy cenností a soukromý kurýr, mohou volit fázi odchodu, stejně jako laická veřejnost a to především proto, že jejich prioritním cílem není obrana pevně situovaného prostoru.

Pracovníci PKB na ostatních pozicích musejí mít pro zvolení Odchodu poměrně pádný důvod. Nejčastěji jde o počet útočníků a použití zbraně. Tyto dva faktory jsou v podstatě jedinou možností, kdy může zbytek pracovníků PKB uvažovat o fázi odchodu a to hned v počátku obranné situace. Jedná se pouze o extrémní případy, ve kterých by jeho zásah neměl žádný obranný efekt a naopak by se vystavil nepřiměřenému riziku. U počtu útočníků se jedná například o lynčující davy, fotbalové fanoušky a podobně. V případě použití zbraně je to komplikovanější, zde velmi záleží na druhu zbraně, kterou útočník použije a na tom zda pracovník PKB disponuje vhodnou zbraní pro odvrácení útoku. Například nemá smysl bránit se teleskopickým obuškem proti pistoli, nebo holýma rukama proti mačetě a podobně. V těchto případech je možné zvolit odchod.

Následující schéma ukazuje jednotlivé možnosti odchodu a jsou doplněny a nastíněny některé možné případy. Tyto případy se týkají především pracovníků, kteří jsou vázáni k pevně situovanému prostoru.

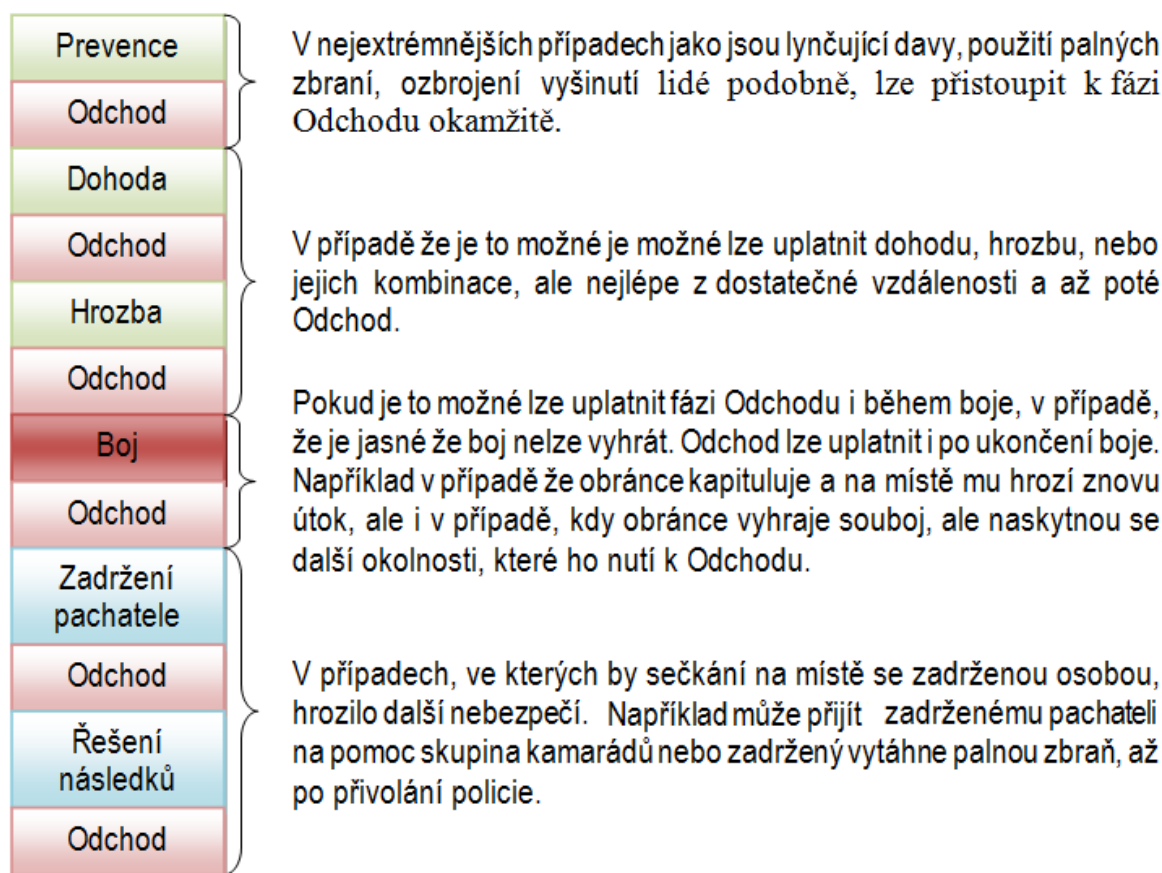

Obr. 38: Možnosti odchodu

Možnost Odchodu nejvíce ovlivňuje pracovní pozice, počet útočníků a použití zbraně. Může nastat mimo prevenci před, i po, každé fázi obranné situace. Fáze odchodu je problematická především u pracovníků PKB, kteří jsou vázáni na určitý pevně situovaný střežený prostor.

Působnost jednotlivých faktorů v obranné situaci, může být pokaždé jiná. Intenzitu útoku svým jednáním určuje vždy útočník a obranná situace je pouze reakcí na tento útok. Faktor intenzity útoku ovlivňuje především fáze Prevence, Odchodu, Dohody, Hrozby a Boje, ale i gradování jednotlivých postupů uvnitř těchto fází. Obranná situace může začít dvěma způsoby, střetným bojem a přepadem. Tyto dva způsoby umožňují obranné situaci začít

fázemi Odchodu, Dohody, Hrozby nebo Boje. Čas je faktorem působících ve všech fázích obranné situace. Je rozdělen na čas před bojem, jeho interval by měl být přiměřeně dlouhý, čas boje, čas potřebný pro zadržení pachatele a čas potřebný pro řešení následků, jejich interval by měl být co nejkratší. Interval pro čas gradování obranné situace je definován od chvíle kdy svými smysly zaregistrujeme, že jsme se ocitly v situaci, ve které nám může hrozit nebezpečí do doby ukončení celé obranné situace. V obranné situaci je stres a strach nežádoucím faktorem. Strach působí především na fáze Odchodu, Dohody a Hrozby. Stres na fáze Odchodu, Dohody, Hrozby, Boje, Zadržení pachatele. Komunikace působí na všechny fáze, má především preventivní charakter a v obranné situaci by měla probíhat prostřednictvím Dohody nebo Hrozby. K tomuto účelu slouží verbální i neverbální komunikace. Motivace působí na všechny fáze obranné situace, ale také na obránce i útočníka. Velmi zjednodušeně lze říci, že strach a stres působí spíše proti obránci, ale motivace a komunikace působí v jeho prospěch. Každý z uvedených faktorů ovlivňuje gradování obranné situace jiným způsobem. Vzájemná kombinace všech faktorů dohromady určuje, jakým způsobem bude obranné situace gradovat. Působnost všech faktorů společně, bude znázorněno v praktické části.

## **II. PRAKTICKÁ ČÁST**



## 4 ANKETA K POTVRZENÍ MOŽNOSTI GRADOVÁNÍ OBRANNÉ SITUACE PŘI STŘETNÉM BOJI

Dotazník byl do diplomové práce zvolen proto, aby potvrdil existenci jednotlivých fází v obranné situaci. Pro tento případ je zvolena situace střetného boje, ve které vzniká nejvíce prostoru pro gradování obranné situace. Na pracovníky zajišťující bezpečnost osob a majetku v restauračních a společenských zařízeních (dále jen bouncer), státní a městské policisty jsem se zaměřil z důvodu jejich profese, která je předurčuje k tomu dostávat se do obranných situací téměř nejčastěji, ale také proto, že vědí jak v takových to situacích postupovat. Také jsou schopni gradování obranné situace lépe popsat, protože jsou v těchto situacích lépe zběhlí a nepůsobí na ně tolik strach a stres, který může zamlžit vzpomínky na tyto situace. Na vyplnění ankety jsem dohlížel osobně nebo mnou pověřené osoby. Dotazník jsem volil co nejjednodušší, aby jeho vyplnění neodrazovalo.

### 4.1 Zadání ankety

Pro získání respondentů byla vytvořena papírová verze ankety. V odrážkách budou uvedeny hodnoty, které označují počet respondentů, kteří označili tuto variantu. Respondentům byl zadán úkol vybavit si situaci, ve které se dostali do bojové situace, která pro ně dopadla úspěšně a byli jim kladeni následující dotazy a nabídnuty následující možnosti.

**Tento dotazník slouží pouze pro účely diplomové práce a zcela anonymní. Vychází z předpokladu, že jste se někdy ve službě dostal do situace, kterou jste musel řešit fyzickým násilím (bojem) a podařilo se vám nad protivníkem zvítězit. Zvolené odpovědi označte křížkem.**

#### **1. Jaké byli útočníkovi reakce před fyzickým útokem? (více možností)**

- Komunikoval klidným hlasem **6**
- Komunikoval se zvýšeným hlasem **16**
- Pokřikoval, Křičel **25**
- Slovně vyhrožoval, používal vulgární slova **24**
- Nekomunikoval **3**
- Jiný způsob (napište jaký)? Strnulý upřený pohled a zatnuté pěsti **1**

**2. Co předcházelo fyzickému útoku z vaší strany? (více možností)**

- Snažil jsem se s ním dohodnout běžným způsobem **21**
- Komunikoval jsem s útočníkem se zvýšeným hlasem formou příkazu (Př. Okamžitě opusťte tento prostor!) **15**
- Okřiknul jsem ho **5**
- Přistoupil jsem k hrozbě (Př. Přestaňte klást odpor nebo budu nucen použít donucovacích prostředků!, Jestli se okamžitě neuklidníš tak půjdeš ven! Atd.) **31**
- Komunikoval jsem s útočníkem vulgárně (použití sprostých slov) **2**
- S dotyčnou osobou jsem nekomunikoval **2**
- Jiný způsob (napište jaký)? \_\_\_\_\_

**3. Využili jste před nebo při konfliktu nějakou preventivní činnost?(více možností)**

- O problému jsem informoval další osobu, kolegu nebo dispečink, centrálu, PCO atd. **13**
- Držel jsem si od útočníka dostatečnou vzdálenost **16**
- Viditelně jsem si nachystal donucovací prostředek (obušek, sprej, atd.) **6**
- Jiný způsob (napište jaký)? \_\_\_\_\_

**4. Jakým způsobem začal fyzický útok? (jedna možnost)**

- Postrčením, odstrčení **20**
- Chycením (za oděv, ruku nebo jinou část těla) **12**
- Výpad (naznačení úderu, prudký pohyb vpřed,...) **4**
- Fackou **1**
- Plivnutím na soupeře **0**
- Nasazení páky, škrčení **1**
- Úder pěstí na hlavu **7**
- Úder pěstí na jinou část těla než hlavu **1**
- Kop nohou **2**
- Použitím zbraně (nůž, obušek, pistol, sprej, ...)

- Jiný způsob (napište jaký)? \_\_\_\_\_

**5. Která z následujících technik byla použita v boji? (více možností)**

- Omezení pohybu s dotykem podezřelého **1**
- Využití držení (pevné uchopení, přitlačení na zeď atd.) **7**
- Facka, tahání za vlasy, škrábání atd. **0**
- Útok na citlivá místa (oči, genitálie, atd.) **0**
- Nasazení zadržovací a odváděcí techniky (páka, škracení, atd.) **8**
- Použití porazů, přehozů, strhů **14**
- Použití úderových technik (kopy, direkt, háky, obloukové údery atd.) **26**
- Použití zbraně (např. pistole, obušek, atd.) **4**
- Jiná možnost, napište jaká \_\_\_\_\_

**6. Co následovalo po ukončení boje? (více možností)**

- Útočník byl zdržen **29**
- Útočnickovi byla poskytnuta první pomoc **9**
- Útočnickovi bylo zajištěno lékařské ošetření **9**
- Útočníka se nepodařilo zadržet **1**
- Jiný postup napište jaký \_\_\_\_\_
- Útočník byl zadržen, ale pouze na dobu, než byl vyveden mimo střežený prostor, kde byl propuštěn **13**
- Útočník byl zadržen a byla přivolána policie ČR **4**
- Útočníka se nepodařilo zadržet, ale kvůli vzniklé škodě byla přivolána policie **0**

Tato otázka byla pro policisty a bouncery rozdělena. Původní zadání dotazníku je umístěno v příloze.

7. Dostal jste se někdy, mimo právě popisovanou situaci, do situace, ve které jste musel zvolit odchod (odejít pryč, utéct atd.)? (bere se i pokus o odchod, i když se nezdařil)

ANO 4

NE 44

## 4.2 Vyhodnocení ankety

Do ankety se zapojilo celkem 48 respondentů, z toho 31 policistů a 17 bouncerů.

1. Verbální komunikace ze strany útočníka směrem k obránci proběhla v **93.75%** případů z toho nejčastěji pomocí **pokřikování, křičení, slovního vyhrožování nebo pomocí vulgárních slov.**

K tomuto hodnocení je využita první otázka a všech jejích možností.

2. **Postrčení, odstrčení a chycení** označilo **66.7 %** respondentů jako počátek fyzického útoku.

K tomuto hodnocení je využita otázka číslo čtyři a všechny její možnosti.

3. Verbální komunikace ze strany obránce směrem k útočnickovi, proběhala ve **95.83%** případů.

Formou hrozby u **85.41%** dotázaných respondentů.

Formou dohody u **64.58%** dotázaných respondentů.

Formou dohody i hrozby u **54.16%** dotázaných respondentů.

K tomuto hodnocení je využita otázka číslo dvě. Pro fázi Hrozby možnosti: Snažil jsem se s ním dohodnout běžným způsobem, komunikoval jsem s útočnickem se zvýšeným hlasem formou příkazu (Př. Okamžitě opusťte tento prostor!) a okřiknul jsem ho.

Pro fázi Hrozby možnost: přistoupil jsem k hrozbě (Př. Přestaňte klást odpor nebo budu nucen použít donucovacích prostředků!, Jestli se okamžitě neuklidníš tak půjdeš ven! Atd.)

4. Fázi boje potvrdilo **100%** respondentů. Nejčastěji byli v boji použity **úderové techniky a porazy, přehozy, strhy**.  
K tomuto hodnocení je využita otázka číslo pět a všechny její možnosti.
5. Pachatel byl zadržen v **95.83%** případů.  
K tomuto řešení je využita otázka číslo šest. U Policie ČR možnosti: útočník byl zadržen.  
U bouncer možnosti: útočník byl zadržen, ale pouze na dobu, než byl vyveden mimo střežený prostor, kde byl propuštěn a útočník byl zadržen a byla přivolána policie ČR.
6. Řešení následků nastalo v **37.5%** případů.  
K tomuto hodnocení je využita otázka číslo šest. U Policie ČR možnosti: útočnickovi byla poskytnuta první pomoc a útočnickovi bylo zajištěno, lékařské ošetření.  
U bouncer možnosti: Útočnickovi byla poskytnuta první pomoc, útočnickovi bylo zajištěno lékařské ošetření a útočník byl zadržen a byla přivolána policie ČR.
7. Některý ze způsobů Prevence mimo dohodu a hrozbu využilo **54.16%** respondentů.  
K tomuto hodnocení je využita otázka číslo tři a všechny její možnosti.
8. Do situace, ve které byla volena fáze Odchodu, se dostalo **8.33%** dotázaných respondentů.  
K tomuto hodnocení je využita otázka číslo sedm a všechny její možnosti.

První dva vyhodnocené body jsou pouze orientační a mají sloužit jako úvod dotazníku. Po schrupnutí všech výsledků, proběhla komunikace obránce směrem k útočnickovi v **95.83%** případů. Z toho se fáze Dohody uplatnila v **64.58%** případů a fáze Hrozby v **85.41%** případů. Fáze Boje se uplatnila ve **100%** případů. Fáze Zadržení pachatele se uplatnila v **95.83%** případů a Řešení následků v **37.5%**. Fáze odchodu byla uplatněna pouze v **8.33%** případů. Co se týče prevence, tak formou Dohody, Hrozby nebo jejich kombinace k ní přistoupilo 46 respondentů. Zbylí dva přistoupili k preventivnímu jednání tím, že zvolili

možnost: o problému jsem informoval další osobu, kolegu nebo dispečink, centrálu, PCO atd. lze tedy říci, že prevence se do jisté míry uplatnila ve všech hodnocených případech. Některý ze způsobů prevence mimo Dohodu a Hrozbu využilo **54.16%** respondentů.

Z tohoto výčtu je patrné, že fáze Prevence, Dohody, Hrozby, Boje a Zadržení pachatele jsou fáze, které se v hodnocených případech, při gradování obranné situace uplatnili nejvíce. Samozřejmě není překvapující, že fáze Boje se uplatnila ve 100% případech, protože vyplnění tohoto dotazníku k tomu směřovalo. Dle tohoto průzkumu se jeví Řešení následků a Odchod jako nejméně uplatňované fáze. Lze konstatovat, že výsledky ankety v podstatě odpovídají analýze v teoretické části.

## 5 JEDNOTLIVÉ FÁZE

Tato kapitola má za úkol vyjádřit všechny kombinační možnosti gradování jednotlivých fází. Každá fáze se skládá z dalších postupů, které mezi sebou můžou vzájemně gradovat. Právě ty možnosti budou vyjádřeny graficky pomocí následujících šipek a tabulek. Jelikož už jsou všechny tyto postupy definovány v teoretické části, nebude se tato kapitola jejich charakteristikou dále zabývat. Všechny tabulky, kromě tabulky pro prevenci jsou konstruovány stejným způsobem. Až na Prevenci je každá tabulka opatřena vstupem a výstupem nebo koncem. Vstup označuje příchod z předešlé fáze. Výstup označuje možnost přechodu do další fáze a konec označuje ukončení celé obranné situace. Šipky jsou v podstatě možnosti nebo chceme-li cesty, které ukazují možnosti, jak může obraná situace gradovat.

### 5.1 Prevence

#### **Analýza působnosti jednotlivých postupů Prevence na jednotlivé fáze obranné situace**

Všechny postupy jsou aplikovány do obranné situace pomocí sekundární prevence. Postupy zabezpečení prostoru mechanickými a technickými prostředky, sdělit své záměry další osobě a vyhýbat se rizikovým místům lze uplatnit ještě před započítím obranné situace. Postup přivolat pomoc může nastat ve všech fázích obranné situace. Postup uplatnění bezkontaktního řešení obranné situace je pevně spjat s fázemi Dohody a Hrozby i Odchodu. V podstatě je Dohoda a Hrozba jsou součástí tohoto postupu. Postup uplatnění technických a taktických zásad boje se zbraní a beze zbraně je součástí fáze Boje a Zadržení pachatele. Postup Spolupráce s orgány činnými v trestním řízení je součástí Řešení následků. Každý postup v ostatních fázích, mimo Prevenci, by se měl řídit příslušným postupem z fáze Prevence pro použití v obranné situaci.

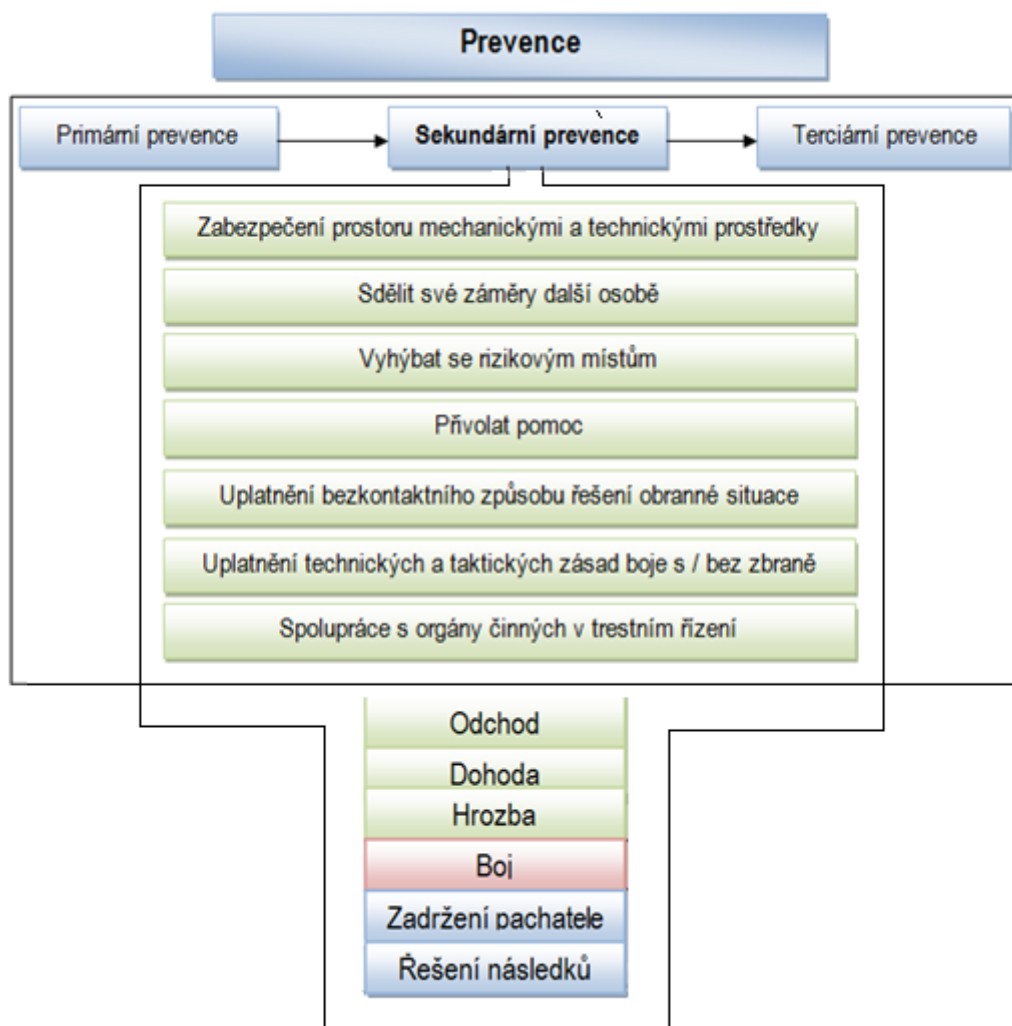

Obr. 39: Schéma prevence

## 5.2 Odchod

**Možnosti gradování jsou stanoveny takto:**

Odchod může začít Běžným odchodem, Zrychleným odchodem, Útěkem nebo Úprkem. Každým jednotlivým postupem může také celá obranná situace skončit nebo gradovat do další fáze. Dále mohou jednotlivé postupy gradovat všemi vzájemnými způsoby mezi sebou a až poté přejít do vstupu nebo konce. V případě že je v obranné situaci využita fáze Odchodu a proběhne úspěšně, následuje zpravidla ještě fáze Řešení následků.



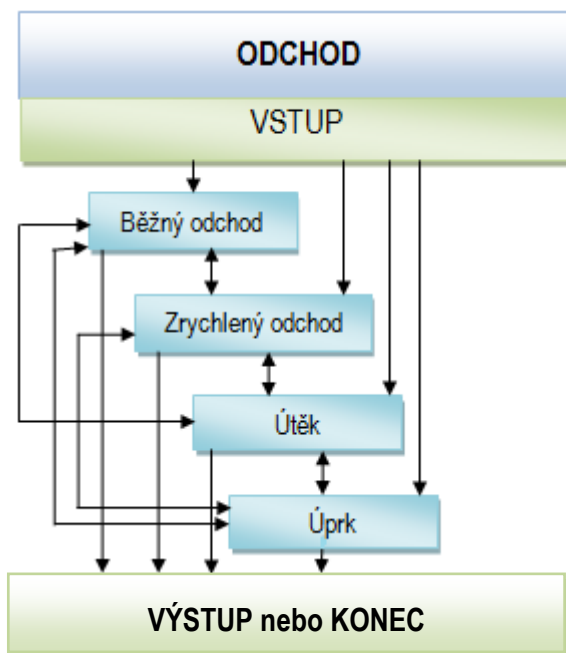

Obr. 40: Schéma gradování fáze Odchodu

### 5.3 Dohoda

**Možnosti gradování jsou stanoveny takto:**

Dohoda může začít Dohodou bez ústupků nebo Dohodou s ústupky. Každým z těchto postupů může také celá obraná situace skončit nebo gradovat do další fáze. Dále mohou oba postupy gradovat vzájemně mezi sebou a až poté přejít do vstupu nebo konce.

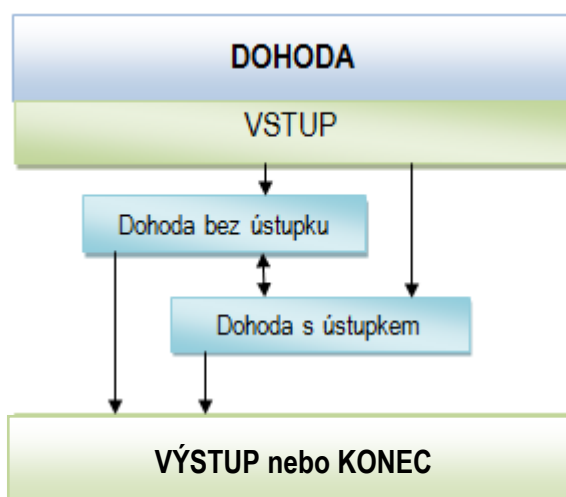

Obr. 41: Schéma gradování Dohody

## 5.4 Hrozba

**Možnosti gradování jsou stanoveny takto:**

Hrozba může začít verbální hrozbou, demonstrativní hrozbou nebo kombinací verbální a demonstrativní hrozby. Každým jednotlivým postupem může také celá obranná situace skončit nebo gradovat do další fáze. Dále mohou jednotlivé postupy gradovat všemi vzájemnými způsoby mezi sebou a až poté přejít do vstupu nebo konce.

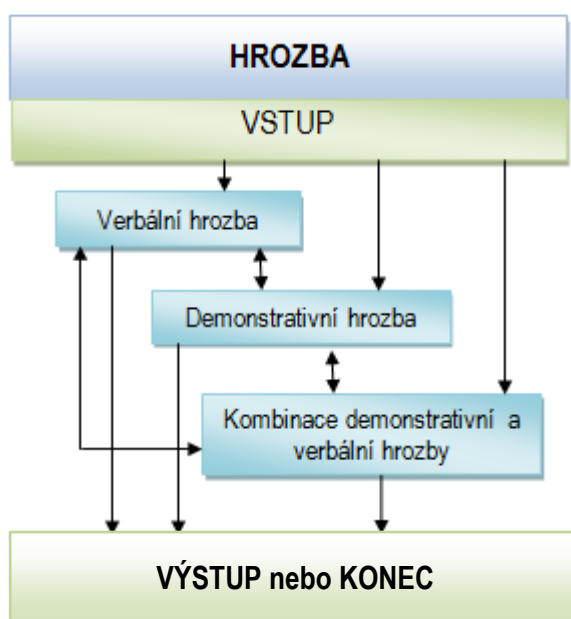

Obr. 42: Schéma gradování fáze Hrozby

## 5.5 Boj

**Možnosti gradování jsou stanoveny takto:**

Fáze boje má pouze dvě formy Střetný boj a Přepad a jedině těmi může začít. V případě, že začne fáze Boje, Střetným bojem, následuje fáze zjišťování odhodlání a poté boj se zbraní nebo beze zbraně. Následuje ukončení boje Remízou, Útěkem, Kapitulací nebo Knokautem. Dále může obranná situace gradovat do další fáze nebo být ukončena.

Přepad má tři formy situační přepad, přepad ze zálohy a léčku. Každá z těchto forem začíná bojem se zbraní nebo beze zbraně. Následuje ukončení boje remízou, útěkem, kapitulací nebo knokautem. Dále může obranná situace gradovat do další fáze nebo být ukončena.

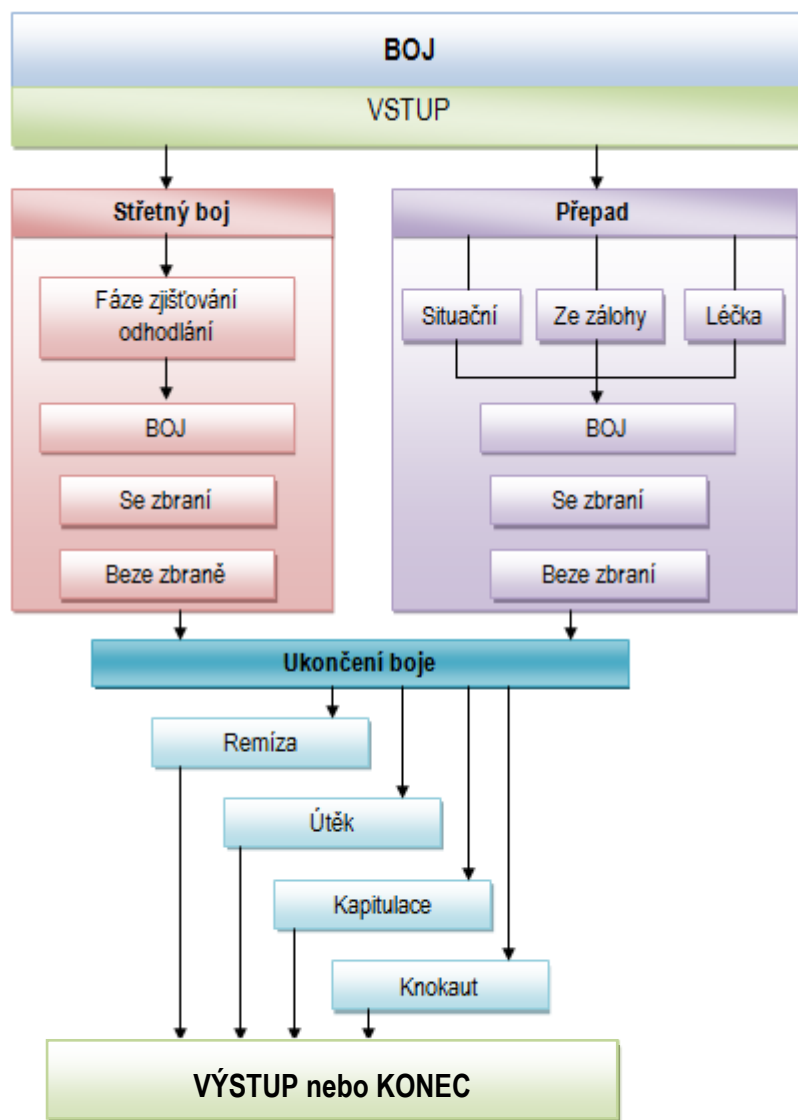

Obr. 43: Schéma gradování fáze Boje

## 5.6 Zadržení pachatele

**Možnosti gradování jsou stanoveny takto:**

Zadržení pachatele může začít způsobem, ve kterém pachatel neklade odpor a spolupracuje, pachatel nespolupracuje pasivním způsobem, ale neútočí, pachatel nespolupracuje aktivním způsobem, ale neútočí nebo Pachatel nespolupracuje a útočí. Každým jednotlivým postupem může také celá obraná situace skončit nebo gradovat do další fáze. Dále mohou jednotlivé postupy gradovat všemi vzájemnými způsoby mezi sebou a až poté přejít do vstupu nebo konce. Jedinou výjimkou ve vzájemném gradování je

postup, ve kterém Pachatel nespolupracuje a útočí, tento postup již negraduje s ostatními postupy, ale vchází do výstupu nebo konce. Tento postup graduje do fáze boje.

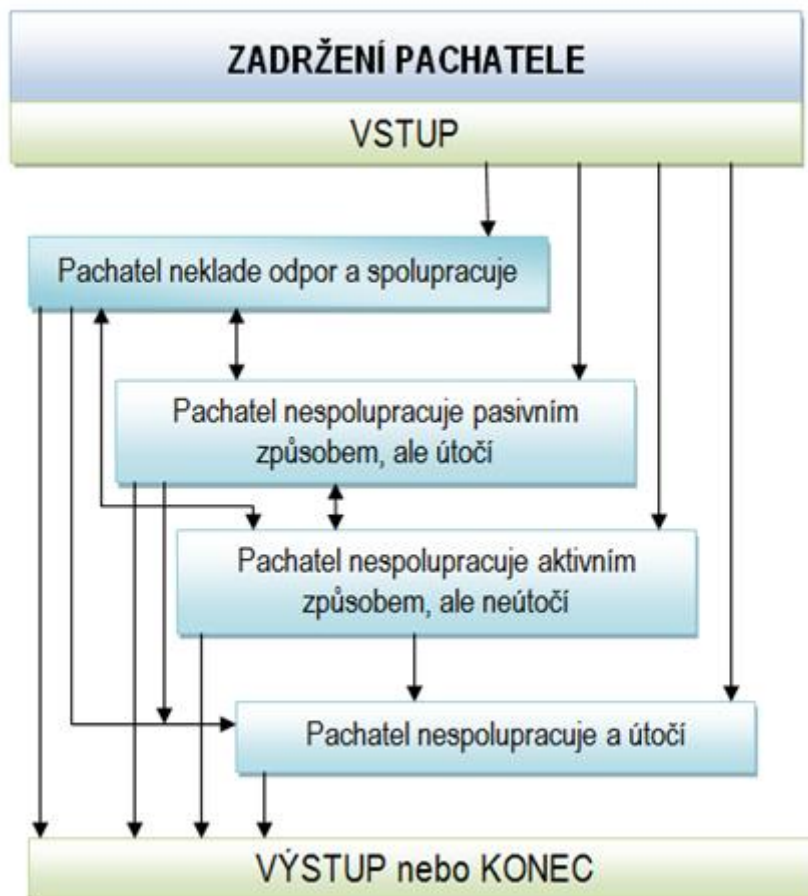

Obr. 44: Schéma gradování fáze Zadržení pachatele

## 5.7 Řešení následků

### Možnosti gradování jsem stanovil takto:

Začátkem uvedu postup, který by měl pracovník PKB dodržovat. Tento postup mi bude sloužit jako pomůcka pro pozdější charakteristiku.

### Proces kontaktování jednotlivých složek

**Přivolat záchrannou službu** – v případech poskytnutí první pomoci útočnickovi a vážného zranění útočnicka nebo obránce.

**Přivolat policii ČR** – při vzniku škody na majetku, zadržení pachatele ale i v případě že musela být přivolána záchranná služba.

**Kontaktovat DPPC** – ve všech případech, i v těch ve kterých není přivolána policie.

Řešení následků může začít postupem kontaktovat DPPC, přivolat policii ČR, přivolat záchranou, poskytnout první pomoc. Každým postupem může také celá obraná situace skončit, za předpokladu, že je dodržen proces kontaktování jednotlivých složek. To znamená, že není například možné, aby poskytnutím první pomoci fáze Řešení následků začala i skončila. Je potřeba kontaktovat ještě další složky. Dále mohou gradovat všechny postupy, kromě Řešení ostatních následků, právě do tohoto postupu, nebo do další fáze.

Modré šipky znázorňují jednotlivé možnosti uplatnění podle potřeby. Jednotlivé postupy se volí podle potřeby, ale každý postup je ve fázi uplatněn pouze jednou. Pouze ve výjimečných případech, ve kterých by se závažným způsobem změnila situace, a tuto změnu bylo třeba hlásit, může se některý z postupů opakovat. Nebo v případě zhoršení zdravotního stavu může postup Poskytnutí první pomoci a Přivolání záchrané služby gradovat mezi sebou nebo se překrývat. Například z důvodu informací pro zvládnutí první pomoci atd.

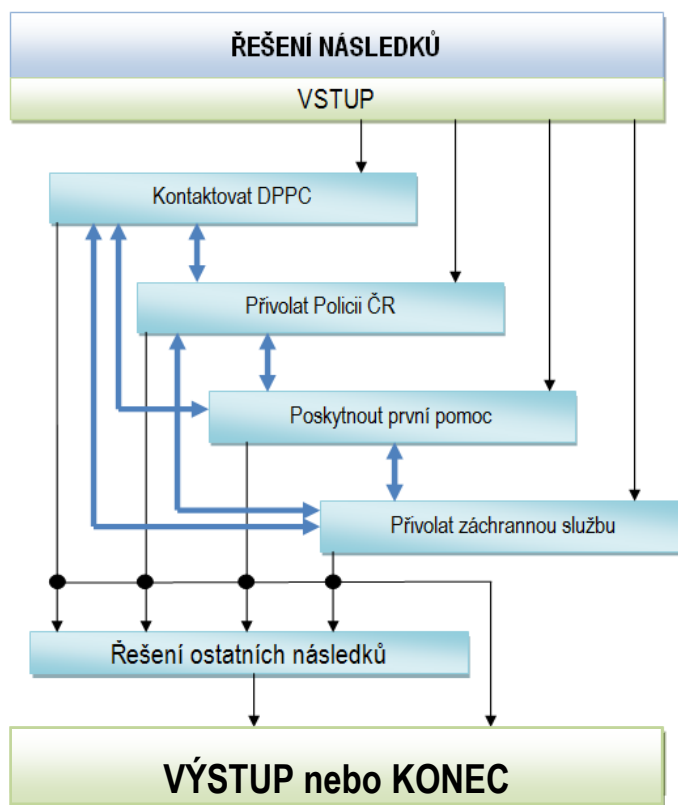

Obr. 45: Schéma gradování fáze Řešení následků

V kapitole jsou především graficky znázorněny všechny postupy a formy jednotlivých fází tak, aby názorně vyjádřily všechny možné variace. Mimo fáze Řešení následků a Boj mohou jednotlivé postupy gradovat v pomyslných smyčkách a kruzích, což v podstatě znamená, že variací je nekonečně mnoho. Jednotlivé grafické vyjádření všech fází je součástí finálního schématu. Z důvodu lepší přehlednosti jsou jednotlivé fáze zpracovány již v této kapitole. Schéma gradování obranné situace bude obsahovat pouze zjednodušené verze.

## 6 SCHÉMA GRADOVÁNÍ OBRANNÉ SITUACE

Každá obranná situace je v podstatě originální. Schéma gradování obranné situace má za úkol graficky vyjádřit všechny možné variace, do kterých může obranná situace vygradovat, tak aby co nejvíce odpovídaly reálné obranné situaci. Existuje velké množství vlivů, které mohou gradování obranné situace ovlivnit. Ve schématu je zobrazena působnost hlavních faktorů z mého pohledu.

Schéma vychází z fází Prevence, Odchod, Dohoda, Hrozba, Boj, Zadržení pachatele a Řešení následků. Jednotlivé šipky představují možnosti nebo chceme-li cesty, kterými se může obranná situace ubírat. Každá šipka má zakončení v některé z fází. V této fázi potom dále situace graduje mezi jednotlivými postupy. Gradování jednotlivých postupů uvnitř jednotlivých fází bylo rozebráno v předcházející kapitole. Postupem může situace končit nebo gradovat do další fáze. V případě že obranná situace graduje do další fáze je opět přenesena pomocí šipky. V další fázi opět situace graduje mezi postupy. Postupem může situace končit nebo gradovat do další fáze. Tímto způsobem obranná situace graduje do doby, než je v některé z fází ukončena konkrétním postupem.

### 6.1 Možnosti gradování mezi jednotlivými fázemi

1. Prevence může gradovat do fáze Odchodu, Dohody, Hrozby a Boje.
2. Odchod může gradovat do fáze Dohody, Hroby, Boje nebo Řešení následků.
3. Dohoda může gradovat do fáze Hrozby, Odchodu, Boje, Zadržení pachatele nebo Řešení následků.
4. Hrozba může gradovat do fáze Dohody, Odchodu, Boje, Zadržení pachatele, Řešení následků.
5. Boj může gradovat fáze Odchodu, Dohody, Hrozby, Zadržení pachatele nebo Řešení následků.
6. Zadržení pachatele může gradovat do fáze Dohody, Hrozby, Odchodu, Boje nebo Řešení následků.
7. Řešení následků může gradovat do fáze Odchodu, Dohody, Hrozby, Zadržení pachatele nebo Boje.

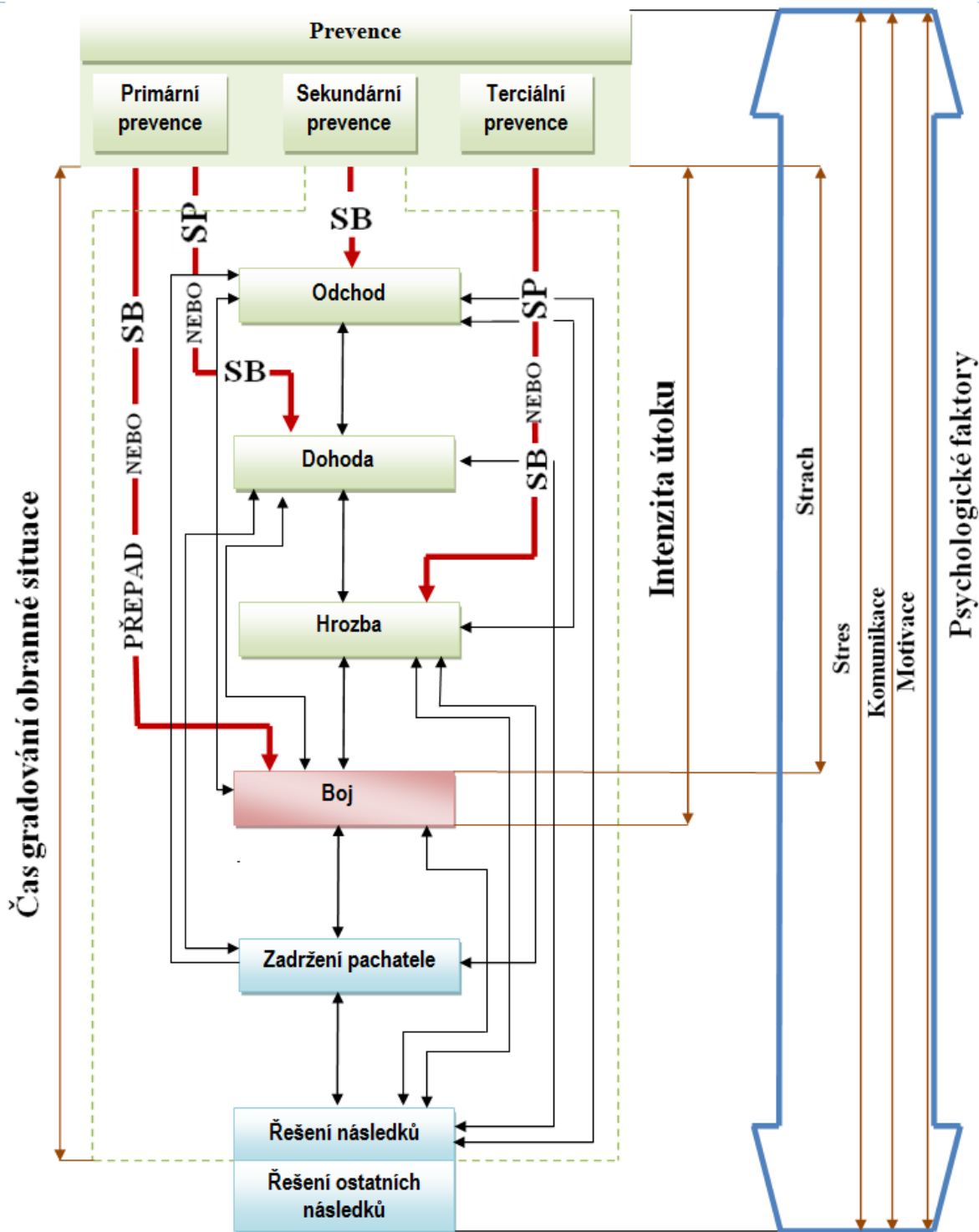

Obr. 46: Schéma gradování obranné situace

Ve fázi Prevence je znázorněno základní rozdělení na primární, sekundární a terciální prevenci, dále je znázorněno ve fázi Řešení následků postup: řešení ostatních následků. Znázornění je provedeno z důvodu přesnějšího vyjádření vlivu prevence, pomocí zelené



přerušované čáry a jednotlivý faktorů ovlivňující gradování obranné situace. Jedná se o psychologické faktory, mezi které je zařazena komunikace, motivace, strach a stres, dále intenzita útoku a čas gradování obranné situace. Šipky označené červenou barvou, vycházející z fáze Prevence a vyjadřují způsob zahájení obranné situace formou střetného boje nebo přepadu. Z důvodu lepší zřetelnosti a zanesení do schématu vytvořím pro střetný boj zkratku SB a pro situační přepad SP.

Obranná situace je velmi složitý proces ovlivňován mnoha faktory, ale samotné gradování může být velmi rychlé. Schéma gradování obranné situace lze aplikovat na jakoukoli konkrétní obrannou situaci. Slouží ke konkrétnímu zhodnocení všech možných variací, do kterých může obranná situace vygradovat, tak aby co nejvíce odpovídaly reálné obranné situaci. Při tvorbě schématu byli jednotlivé cesty a variace důkladně zváženy a na každou z nich byla vytvořena pomyslná situace, která ovšem může být reálná. Pro popis všech těchto situací není v této práci, z důvodu jejich velkého množství prostor. Vezmeme-li v úvahu, že jednotlivé fáze a postupy se mohou točit v kruzích nebo smyčkách je možností, kterými může obranná situace gradovat v podstatě nekonečně mnoho.

## 7 OVĚŘENÍ FUNKČNOSTI SCHÉMATU PRO GRADOVÁNÍ OBRANNÉ SITUACE NA MODELOVÉM PŘÍKLADU

Jako příklad je uvedena jedna modelová situace, na které bude prezentována funkčnost vytvořeného schématu. Tato modelová situace je rozdělena do jednotlivých fází a jsou uvedeny postupy, které se v jednotlivých fázích uplatnily. Tento způsob má prokázat, že je schéma gradování obranné situace funkční.

Jedná se o situaci, při které pracovník ostrahy na pravidelné obchůzce narazí na zloděje a ten na něj zaútočí. Celá situace je rozdělena do sedmi částí. V každé části je charakterizován průběh obranné situace, včetně komunikace mezi obráncem a útočníkem. Dále je každá část zařazena do patřičné fáze a je určen postup, který byl v obranné situaci uplatněn. Pro lepší představu o modelové situaci jsou všechny části doplněny obrázky. Jako závěr bude sestaveno pro vyhodnocení tohoto příkladu odpovídající gradační schéma.

Celá situace začíná takto:

1. Pracovník ostrahy se chystá na pravidelnou kontrolu rozsáhlého objektu a informuje o tom DPPC.

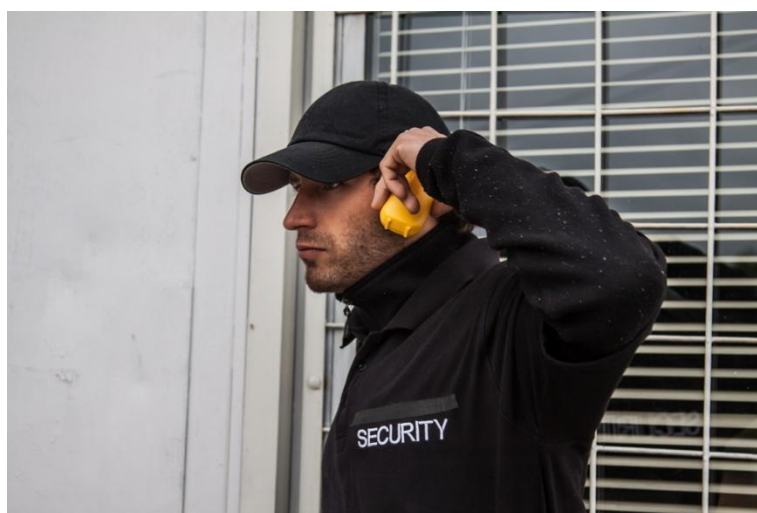

Obr. 47: První kontakt DPPC

Tato situace spadá do fáze Prevence, ve které je uplatněn postup: Sdělit své záměry další osobě.

2. Při pravidelné obchůzce zaslechne charakteristický zvuk, který vydává tříštění skla. Tuto situaci ohlásí DPPC a jde se podívat k místu, odkud tento zvuk přicházel.

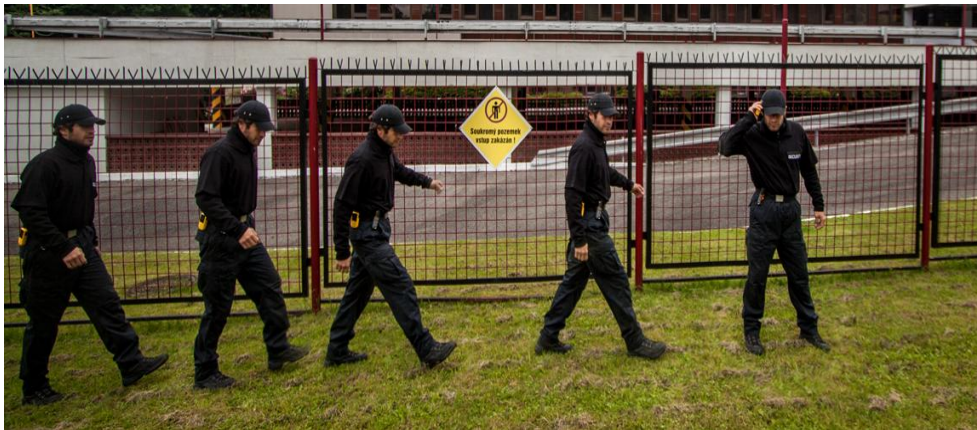

Obr. 48: Druhý kontakt DPPC

Tato část situace opět spadá do fáze Prevence, ve které je uplatněn postup: Sdílet své záměry další osobě.

3. Na místě nachází maskovaného muže, jak krade z auta umístěného ve střeženém prostoru, rádio. Nachystá si obranný sprej a přistoupí k pachateli se slovy:

Obránc: „*Co tady děláte!*“

Útočník: „*Co je ti potom.*“

Obránc: „*Položte to rádio a nějak se domluvíme.*“

Útočník: „*Na to ti kašlu.*“



Obr. 49: Pokus o dohodu

Tato část situace spadá do fáze Dohody, ve které je uplatněn postup: Dohoda s ústupky.

4. Pachatel vytahuje nůž. Obránce na to reaguje přesunutím obranného spreje před obličej pachatele, s dostatečné vzdálenosti, se slovy: „*Položte ten nůž nebo budu nucen použít donucovacích prostředků.*“



Obr. 50: Aplikace hrozby

Tato část situace spadá do fáze Hrozby, ve které je uplatněn postup: Demonstrativní hrozba.

5. Pachatel reaguje slovy: „*Tak to zkus*“. Následně udělá výpad s nožem proti obránci. Ten stlačuje tlačítko na obraném spreji a dělá dva kroky zpět, sprej zasahuje útočníka do obličeje a ten padá k zemi.





Obr. 51: Bojová situace

Tato část situace patří do fáze Boje. Jedná se o formu střetného boje se zbraní, kde byl boj ukončen knokautem.

6. Obránce přistupuje k ležícímu útočníkovi, přišlápne mu ruku, ve které stále svírá nůž a přiklekává mu kolenem hlavu. Se slovy: „*Pust ten nůž!*“ Útočník na výzvu reaguje a nůž pustí. Obránce mu nůž odebírá.



Obr. 52: Pachatel spolupracuje

Tato část situace spadá do fáze Zadržení pachatele, ve které je uplatněn postup: Pachatel spolupracuje a neútočí.

7. Obránce kontaktuje DPPC a ta informuje je o situaci. Pracovníci DPPC kontaktují Policii ČR a rychlou záchrannou službu. Pracovník vyčká s pachatelem do příjezdu záchranné služby nebo policie.



Obr. 53: Třetí kontakt DPPC

Tato část situace spadá do fáze Řešení následků, ve které je uplatněn postup: kontaktovat DPPC

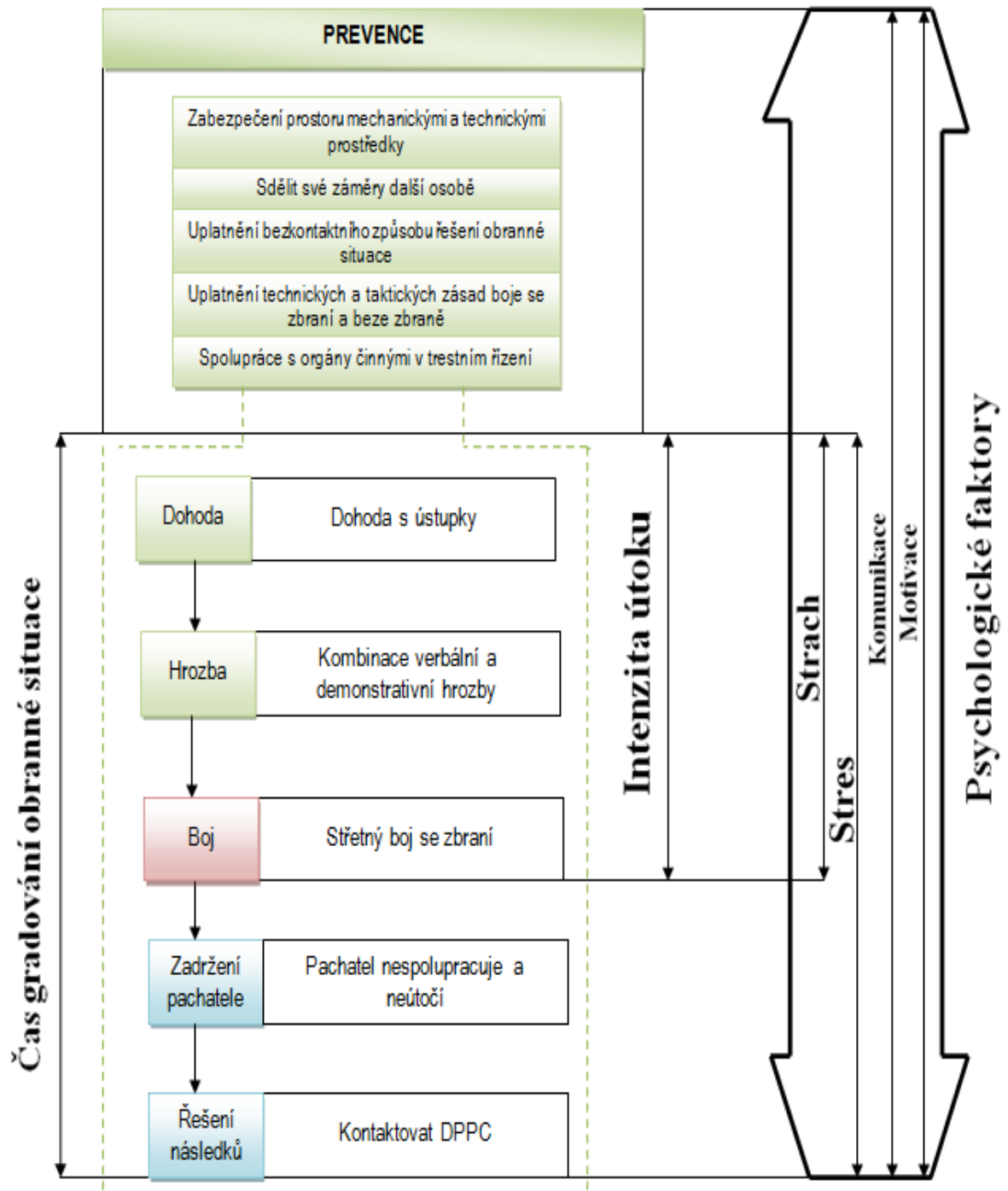

Obr. 54: Schéma gradování obranné situace pro modelovou situaci

Ze schématu je patrné, že modelová situace se skládá z fází Prevence, Dohody, Hrozby, Boje, Zadržení pachatele a Řešení následků. Uplatnily se v nich tyto postupy: zabezpečení prostoru mechanickými a technickými prostředky, sdělit své záměry další osobě, uplatnění bezkontaktního způsobu řešení obranné situace, spolupráce s orgány činnými v trestním řízení, dohoda s ústupky, kombinace verbální a demonstrativní hrozby, pachatel nespolupracuje a neútočí a kontaktovat DPPC a forma střetného boje se zbraní. Tento příklad prezentoval, jak lze schéma gradování obranné situace aplikovat na obrannou situaci a tím prokázal jeho funkčnost. Schéma gradování obranné situace, možno aplikovat nejen na uměle vytvořené obranné situace, ale i na skutečné případy z reálného života.



## ZÁVĚR

Gradování obranné situace je v tomto podání prioritou profesní obrany. Do této situace se může pracovník profesní obrany dostat především, při plnění svých pracovních povinností, proto nemůže využít takových možností, které má k dispozici laická veřejnost. Jeho chování v obranné situaci upravují především §29 a §76 odst. 2 trestního řádu.

Páteří celé obranné situace jsou fáze Prevence, Odchod, Dohoda, Hrozba, Boj, Zadržení pachatele a Řešení následků. Tyto fáze, mimo fázi Boje, jsou definovány dvaceti pěti postupy a dvěma formami, které určují možnosti jednotlivých fází. Jako nejkritičtější fázi celé obranné situace je označena fáze Boje, která je určena pomocí dvou forem.

Co se týče působnosti jednotlivých faktorů, je pro každou obrannou situaci individuální. Každý z uvedených faktorů ovlivňuje gradování obranné situace jiným způsobem. Vzájemná kombinace všech faktorů dohromady určuje, jakým způsobem bude obranná situace gradovat.

V praktické části, potvrdili výsledky dotazníku především analýzu druhé kapitoly z teoretické části. Podle výsledků jsou fáze Řešení následků a Odchod, nejméně uplatňované fáze celé obranné situace.

V druhém bodu praktické části je vyjádřeno gradování jednotlivých postupů a forem, uvnitř fází. Je graficky znázorněno, tak aby všechny postupy a formy jednotlivých fází, názorně vyjádřily všechny možné variace. Mimo fáze Řešení následků a Boj mohou jednotlivé postupy gradovat v pomyslných smyčkách a kruzích, což v podstatě znamená, že variací je nekonečně mnoho. Jednotlivé grafické vyjádření všech fází je součástí finálního schématu.

Vytvořené schéma slouží ke konkrétnímu zhodnocení všech možných variací, do kterých může obranná situace vygradovat, tak aby co nejvíce odpovídaly reálné obranné situaci. Schéma gradování obranné situace lze aplikovat na jakoukoli konkrétní obrannou situaci z reálného života.

Tato aplikace byla potvrzena na uměle vytvořeném příkladu, který byl vyhodnocen pomocí schématu pro gradování obranné situace a jako výsledek bylo sestaveno schéma na konkrétní obrannou situaci.

Po schnutí všech faktů lze říci, že obranná situace je složitý proces, skládající se z mnoha fází, jednotlivých postupů a forem, které mezi sebou navzájem gradují a jsou ovlivňovány nejrůznějšími faktory, které určují, jakým způsobem bude toto gradování probíhat. Vezmeme-li v úvahu, že jednotlivé fáze a postupy se mohou točit ve smyčkách je možností, kterými může obranná situace gradovat v podstatě nekonečně mnoho (nespočetné množství). **Faktem je, že to jakým způsobem bude obranná situace gradovat, určuje především útočník prostřednictvím intenzity útoku.**

První stanovenou hypotézu vyvrací schéma gradování obranné situace, které znázorňuje množství případů, ve kterých se fáze Boje nevyskytuje. Druhá hypotéza je naopak potvrzena. Intenzita útoku je faktorem, který ovlivňuje gradování obranné situace nejvýznamnějším způsobem a to především proto, že zohledňuje velké množství dílčích faktorů, které sami osobě významně ovlivňují gradování obranné situace. Pomineme-li příležitost a motivaci, může se z pohledu obránce jevit jako první vstupní faktor spouštějící celou obrannou situaci.

Přínosem práce je především rozšíření problematiky gradování obranné situace, která je v tomto ohledu poměrně neznámým pojmem. Může sloužit jako odrazový můstek pro další rozšíření a objasnění této problematiky. Práce by také mohla sloužit jako pomůcka pro stanovení přesných postupů v obranných situacích, které se vyskytují se v profesní obraně nejčastěji.

Jako další téma, které by zcela jistě sloužilo k prohloubení této problematiky, by mohla být zpracována například problematika gradování sebeobránné situace, zaměřená na laickou veřejnost.

## ZÁVĚR V ANGLIČTINĚ

Culminating of defensive situation is a priority in this administration professional defense. In this situation, the employee of professional defence can be involved, especially when carrying out their duties, that is why he cannot take advantage of opportunities available to the general public. His behavior in a defensive situation are primarily regulated by § 29 and § 76 paragraph 2 of the Criminal Procedure Code. The backbone of the defense situation are the stages of prevention, Secession, agreement, threat, fight, arrested the perpetrators and deal with the consequences. These phases, except for a phase Fights, are defined by twenty-five practices and two forms that define particular phases. The phase of combat, is the most critical stage of the defense situation, which is determined using two forms. As for the scope of the particular factors, it is for each defensive situation individual. Each of these factors affects on culminating of defensive situation otherwise. Combination of all factors together determine how the defensive situation escalate. In the practical part, the results of the questionnaire primarily confirmed an analysis of the second chapter of the theoretical part. According to the results, the phases Secession and Deal with the Consequences are the least used ones of all defensive system. In the second point of the practical part is expressed culminating of individual procedures and forms within phases. There is a graphical representation so that all procedures and forms of individual phases, can be clearly expressed by all possible variations. Except of phases Consequences and Fight each process can culminate in imaginary loops and circles, which essentially means that the variations are endless. Particular graphical representation of all the phases is a part of the final scheme. Created scheme is used for a specific evaluation of all possible variations, in which a defensive situation made a gradation, so that closely matches the real defense situation. Schematic graded defensive situation can be applied to any particular defensive situation from real life. This application has been confirmed on an artificial example, which was evaluated using a scheme for culminating of defensive situation and as a result has been compiled scheme to specific defense situation. After drying all the facts we can say that the defensive situation is a complex process consisting of many stages, different procedures and forms that end fairly with each other and are influenced by various factors that determine how this will be culminated. Taking into account the different stages and procedures may spin in loops, there is in fact basically infinitely possibilities which can defence situation escalate in. The fact is that the way of the gradation of the defensive

situation, is determined by the intensity of the attack attacker. The first set hypothesis disproves the scheme of culminating of defensive situation, which shows the number of cases in which the phase Fights does not occur. The second hypothesis is confirmed vice versa. The intensity of the attack is a factor that affects on culminating of defense situation most significantly, mainly because it takes into account a large number of individual factors that significantly affect by themselves culminating of defensive situation. If we ignore the opportunity and motivation, from the perspective of defender it may be seem like a first input factor activating the whole defensive situation. The benefit from this work is the extension of the issue of culminating of defensive situation which is relatively unknown concept. It can serve as a springboard for further extension and clarification of this issue. The work could also serve as a tool to identify the precise procedures in defensive situations that occur in the most professional defense the most often. As another topic to deepen these problems there could be made issues of culminating of self-defense situation, aimed at the general public.

**SEZNAM POUŽITÉ LITERATURY**

- [1] *Právní aspekty - obrana* [online]. 2004 [cit. 2013-05-01]. Dostupné z: [http://www.buchtik.eu/Revo/revo\\_prav\\_obr.htm#nahore](http://www.buchtik.eu/Revo/revo_prav_obr.htm#nahore)
- [2] MALÁNÍK, Zdeněk. *Úvodní problematika profesní obrany*. LUKÁŠ, Luděk. Bezpečnostní technologie, systémy a management I: Teorie a praxe ochrany majetku a fyzické bezpečnosti. 1. vyd. Zlín: VeRBuM, 2011, s. 13. ISBN 978-80-87500-05-7.
- [3] *Řidič dodávky bezohledně srazil chodce* [online]. 2010 [cit. 2013-06-01]. Dostupné z: <http://aktualcz.blog.cz/1011>
- [4] Ostraha klubů a heren. *MAFAS* [online]. není uveden [cit. 2013-06-01]. Dostupné z: <http://www.mafascr.cz/sluzby/fyzicka-ostaha/ostaha-klubu-a-heren/>
- [5] Zaměřeno na citlivá místa. *Sebeobrana* [online]. 2012 [cit. 2013-05-09]. Dostupné z: <http://fanda.nova.cz/clanek/kombat/sebeobrana-zamereno-na-citliiva-mista.html>
- [6] MALÁNÍK, Z. *Přednášky z předmětu Speciální tělesná příprava*. 2000 až 2009.
- [7] Extrémismus. *Aplikace.mvcr* [online]. 2008 [cit. 2013-05-01]. Dostupné z: [http://aplikace.mvcr.cz/archiv2008/souteze/2006/sod/extremismus/4\\_formy.html](http://aplikace.mvcr.cz/archiv2008/souteze/2006/sod/extremismus/4_formy.html)
- [8] Mobbing - šikana na pracovišti: *Žijeme naplno* [online]. 2010 [cit. 2013-05-01]. Dostupné z: <http://www.zijemenaplno.cz/Clanky/a493-Mobbing-sikana-na-pracovisti.aspx>
- [9] Mladíci přepadli seniora. *Přepadení za bílého dne* [online]. 2012 [cit. 2013-06-01]. Dostupné z: <http://tn.nova.cz/zpravy/cernakronika/prepadeni-za-bileho-dne-mladici-prepadli-seniora-ukradli-mu-tri-tisice.html>
- [10] Webnode-Silent-voice. *Sugesce* [online]. 2011 [cit. 2013-06-01]. Dostupné z: <http://silent-voice.webnode.cz/ovlivnovani-reality/sugesce/>
- [11] KONEČNÁ, Šárka. *Domácí násilí a jeho oběti*. Praha, 2007. Bakalářská práce. Právnická fakulta Masarykovy univerzity katedra právní teorie.
- [12] *Zpravodajství.tripzone* [online]. 2012 [cit. 2013-06-01]. Dostupné z: <http://zpravodajstvi.tripzone.cz/letadlo-muselo-nouzove-pristat-kvuli-rvacce-cestujicich-696>
- [13] FAKTOR, Zdeněk. *Zbraně pro sebeobranu*. Praha: Magnet-Press, 1993, 147 s. ISBN 80-854-3476-8.

- [14] *KARATE GOJU-RYU TJ SOKOL BLATNÁ* [online]. 2006 [cit. 2013-06-01]. Dostupné z: <http://www.generalweld.cz/gojuryu/pravo.html>
- [15] Za loňskou brutální vraždu v Kosmonosech padl pětadvacetiletý trest. *MBnoviny*. [online]. 2011 [cit. 2013-06-01]. Dostupné z: <http://www.mbnoviny.cz/clanky/za-lonskou-brutalni-vrazdu-v-kosmonosech-padl-petadvacetiletý-trest>
- [16] Windows XP HD Wallpapers. *Windows XP HD Wallpapers* [online]. 2012 [cit. 2013-06-01]. Dostupné z: [http://cookingandtales2.blogspot.cz/2012\\_02\\_01\\_archive.html](http://cookingandtales2.blogspot.cz/2012_02_01_archive.html)
- [17] POLÁK, Šimon. *Sebeobrana v prostředích hromadné dopravy* [online]. Zlín, 2008 [cit. 2013-05-14]. Dostupné z: <http://generator.citace.com/dok/mKFxIe15f0Ltnrl8>. Bakalářská práce. Univerzita Tomáše Bati ve Zlíně. Vedoucí práce Ing. Zdeněk Maláník.
- [18] *Fyzický kontakt* [online]. 2012 [cit. 2013-06-01]. Dostupné z: <http://www.magazinzdravi.cz/fyzicky-kontakt>
- [19] Česká republika. Zákon č. 40/2009 Sb., trestní zákoník. In *Sbírka zákonů*. 2009, 11.
- [20] Kop mezi nohy. *Sedmicka* [online]. 2005 [cit. 2013-05-01]. Dostupné z: <http://www.sedmicka.cz/pisek-strakonice/clanek/pritrepnout-usi-a-kop-mezi-nohy-253358>
- [21] Česká republika. Zákon č. 141/1961 Sb., o trestním řízení soudním (trestní řád). In *Sbírka zákonů*. 1961, 66.
- [22] *První pomoc - Zástava dechu, umělé dýchání, trojitý manévr. Kulturistika, fitness*. Kulturistika, fitness [online]. [cit. 2013-06-01]. Dostupné z: <http://www.fit-centrum.cz/zdravi/3268-prvni-pomoc-zastava-dechu-umele-dychani-trojity-manevr-.html>
- [23] ZACHARA, David. *Problematika řešení situace profesní obrany v závislosti na faktoru početní převahy* [online]. Zlín, 2011 [cit. 2013-05-09]. Dostupné z: [http://dspace.k.utb.cz/bitstream/handle/10563/14935/zachara\\_2011\\_dp.pdf?sequence=1](http://dspace.k.utb.cz/bitstream/handle/10563/14935/zachara_2011_dp.pdf?sequence=1). Diplomová práce. Univerzita Tomáše Bati ve Zlíně. Vedoucí práce Ing. Zdeněk Maláník.
- [24] Blesk - vše o blesku. *Blesk.kx.cz* [online]. není uveden [cit. 2013-06-01]. Dostupné z: <http://www.blesk.kx.cz/fotky.html>
- [25] Prevence. *Wikipedie* [online]. 2013 [cit. 2013-06-01]. Dostupné z: <http://cs.wikipedia.org/wiki/Prevence>

- [26] *Žiletkový drát* [online]. není uveden [cit. 2013-06-01]. Dostupné z: <http://www.ziletkovy-drat.cz/>
- [27] *Untitled Document* [online]. 1996 [cit. 2013-06-01]. Dostupné z: <http://kof.zcu.cz/vusc/pg/termo09/mechanics/p/p1.htm>
- [28] ŽALMÁNKOVÁ, Petra. *Hodnocení intenzity útoku*. Zlín, 2012. Diplomová práce. Univerzita Tomáše Bati ve Zlíně. Vedoucí práce Ing. Zdeněk Maláník.
- [29] Výklad pojmu. *Portál společenství vlastníků jednotek* [online]. 2009 [cit. 2013-06-01]. Dostupné z: <http://www.portalsvj.cz/faq/vyklad-pojmu-dohoda>
- [30] *Žádost o hypotéku, online hypotéka* [online]. neuváděno [cit. 2013-05-08]. Dostupné z: <http://www.jaknapujcky.cz/zadost-o-hypoteku-online>
- [31] *Základní pojmy* [online]. 2003 [cit. 2013-06-01]. Dostupné z: <https://akela.mendelu.cz/~lidak/bis/1pojmy.htm>
- [32] NÁCHODSKÝ, Zdeněk. *Učebnice sebeobrany pro každého*. 3. vydání. Praha: Futura a.s. 1992. 358 s. ISBN: 80-85523-01-09.
- [33] Psychologie v krizových situacích - Kurzy boje z blízka. *Security System* [online]. 2003 [cit. 2013-06-01]. Dostupné z: <http://www.securitysystem.cz/sluzby/vycvikove-kurzy/boj-z-blizka/26-psychologie-v-krizovych-situacich>
- [34] Muž přepadl dívku a chtěl ji znásilnit. *IDNES.cz* [online]. 2010 [cit. 2013-06-01]. Dostupné z: [http://ostrava.idnes.cz/muz-prepadl-divku-a-chtel-ji-znasilnit-ta-ho-pokousala-ubranila-se-a-utekla-15s-/ostrava-zpravy.aspx?c=A101124\\_1488089\\_olomouc-zpravy\\_stk](http://ostrava.idnes.cz/muz-prepadl-divku-a-chtel-ji-znasilnit-ta-ho-pokousala-ubranila-se-a-utekla-15s-/ostrava-zpravy.aspx?c=A101124_1488089_olomouc-zpravy_stk)
- [35] Kapitulace. *Wikipedie* [online]. 2013 [cit. 2013-06-01]. Dostupné z: <http://cs.wikipedia.org/wiki/Kapitulace>
- [36] Strážníci bleskově pomohli zadržet pachatele loupežného přepadení. *Valašské Meziříčí* [online]. 2013 [cit. 2013-06-01]. Dostupné z: <http://www.valasskemezirici.cz/doc/38029/>
- [37] Česká republika. Zákon č. 372/2011 Sb. O zdravotních službách a podmínkách jejich poskytování (zákon o zdravotních službách). In *sbírka zákonů*. 2011, 131.
- [38] Záchraná služba a policie. *Lidové noviny* [online]. neuváděno [cit. 2013-05-01]. Dostupné z: [http://www.lidovky.cz/foto.aspx?r=ln\\_domov&foto1=HS30a307\\_sanitka.JPG](http://www.lidovky.cz/foto.aspx?r=ln_domov&foto1=HS30a307_sanitka.JPG)

- [39] WAGNER, Jim. *Žebřík síly, Cyklus konfliktu*. neznámo, 2013.
- [40] NÁCHODSKÝ, Z. *Nebojte se bránit*. 1. vyd. Praha: Armex Publishing, 2006. 336 s. ISBN 80 – 86795 – 43 – 8.
- [41] ŠTURC, Filip. *Bezkontaktní řešení obranných situací v PKB* [online]. Zlín, 2009 [cit. 2013-06-01]. Dostupné z: [http://dspace.k.utb.cz/bitstream/handle/10563/9242/štrunc\\_2009\\_bp.pdf?sequence=1](http://dspace.k.utb.cz/bitstream/handle/10563/9242/štrunc_2009_bp.pdf?sequence=1).  
Bakalářská práce. Univerzita Tomáše Bati ve Zlíně.
- [42] KONEČNÝ, Alois. *Doba trvání, vyřešení střetu s protivníkem v reálném konfliktu*. neznámé, 2008.
- [43] Šéfové netrpí stresem tak často. *Lidovky.cz* [online]. 2012 [cit. 2013-06-01]. Dostupné z: <http://cs.wikipedia.org/wiki/Motivace>
- [44] Abeceda Zdraví.cz. *Stres* [online]. 2013 [cit. 2013-05-31]. Dostupné z: <http://generator.citace.com/dok/hrwG8NQpwraTBjwV>
- [45] Social Media Fear. *Top 5 Inbound Marketing Articles to Start the Week* [online]. 2010 [cit. 2013-06-01]. Dostupné z: <http://blog.hubspot.com/blog/tabid/6307/bid/6638/Top-5-Inbound-Marketing-Articles-to-Start-the-Week-Social-Media-Fear.aspx>
- [46] *Sebeobrana - A.I.S. (AGRESE, INSTINKT, STRACH)* [online]. 2012 [cit. 2013-05-12]. Dostupné z: <http://generator.citace.com/dok/dYhhiemHt49HJW7A>  
<http://home.tiscali.cz/shindokan/Technika/dech.htm>
- [47] Neverbální komunikace &raquo;. *Právnická fakulta* [online]. [cit. 2013-06-01]. Dostupné z: <http://dan.univerzita-online.cz/psychologie/neverbalni-komunikace>
- [48] Paralingvistika. *Wikipedie* [online]. 2013 [cit. 2013-06-01]. Dostupné z: <http://cs.wikipedia.org/wiki/Prevence>
- [49] Šestice způsobů, jak si trvale udržet motivaci. *Dreamlife* [online]. 2010 [cit. 2013-06-01]. Dostupné z: <http://www.dreamlife.cz/osobni-rozvoj/mysleni/sestice-zpusobu-jak-si-trvale-udrzet-motivaci/article.html?id=756>
- [50] Motivace. *Wikipedie* [online]. 2013 [cit. 2013-06-01]. Dostupné z: <http://cs.wikipedia.org/wiki/Motivace>



[51] Maslowa hierarchie potřeb. *Marketing* [online]. 2013 [cit. 2013-06-01]. Dostupné z: <http://halek.info/www/prezentace/marketing-prednasky5/mprp5-print.php?projection&l=05>

**SEZNAM POUŽITÝCH SYMBOLŮ A ZKRATEK**

DPPC	Dohledové poplachové a přijímací centrum.
MIZE	Mírně intenzivní, Intenzivní, Značně intenzivní, extrémně intenzivní.
PKB	Průmysl komerční bezpečnosti.
SB	Střetný boj.
SP	Situační přepad.
BSUS	Bojový sport, umění a systém.
Bouncer	Pracovník zajišťující bezpečnost osob a majetku v restauračních a společenských zařízeních.

**SEZNAM OBRÁZKŮ**

Obr. 1: Policie ČR [3] .....	15
Obr. 2: Security [4] .....	16
Obr. 3: Sebeobrana [5] .....	16
Obr. 4: Druhy obrany [6] .....	17
Obr. 5: Verbální útok [8] .....	18
Obr. 6: Útok na psychiku [9] .....	19
Obr. 7: Fyzický útok [12] .....	21
Obr. 8: Útok se zbraní [15] .....	21
Obr. 9: Osobní strážce [16] .....	23
Obr. 10: Nutná obrana [20] .....	26
Obr. 11: Zadržení pachatele [3] .....	28
Obr. 12: Postup pro zadržení pachatele [6], upravil Vágner 2013 .....	29
Obr. 13: Poskytnutí první pomoci [22] .....	30
Obr. 14: Krajiní nouze [24] .....	31
Obr. 15: Žiletkový drát [26] .....	33
Obr. 16: Odchod .....	36
Obr. 17: Dohoda [30] .....	38
Obr. 18: Hrozba .....	39
Obr. 19: Střený boj [33] .....	41
Obr. 20: Přepad [34] .....	42
Obr. 21: Zadržení pachatele [36] .....	45
Obr. 22: Řešení následků [38] .....	46
Obr. 23: Cyklus obranné situace [39], upravil Vágner 2013 .....	48
Obr. 24: Žebřík použití síly [39] .....	49
Obr. 25: Schéma intenzity útoku [28] .....	53
Obr. 26: Schéma vyjádření působnosti intenzity útoku na gradování obranné situace .....	54
Obr. 27: Možnosti zahájení střetného boje .....	55
Obr. 28: Možnosti zahájení situačního přepadu .....	56
Obr. 29: Možnosti zahájení přepadu .....	57
Obr. 30: Schéma rozdělení času při gradování obranné situace .....	58
Obr. 31: Doba trvání střetu [42] .....	59

Obr. 32: Stres [43] .....	61
Obr. 33: Strach [45] .....	63
Obr. 34: Komunikace [47] .....	65
Obr. 35: Motivace [49] .....	66
Obr. 36: Hierarchie potřeb [51] .....	67
Obr. 37: Psychologické faktory a jejich působnost v obranné situaci. ....	68
Obr. 38: Možnosti odchodu .....	70
Obr. 39: Schéma prevence .....	80
Obr. 40: Schéma gradování fáze Odchodu .....	81
Obr. 41: Schéma gradování Dohody .....	81
Obr. 42: Schéma gradování fáze Hrozby .....	82
Obr. 43: Schéma gradování fáze Boje .....	83
Obr. 44: Schéma gradování fáze Zadržení pachatele.....	84
Obr. 45: Schéma gradování fáze Řešení následků.....	85
Obr. 46: Schéma gradování obranné situace.....	88
Obr. 47: První kontakt DPPC .....	90
Obr. 48: Druhý kontakt DPPC .....	91
Obr. 49: Pokus o dohodu .....	91
Obr. 50: Aplikace hrozby.....	92
Obr. 51: Bojová situace.....	93
Obr. 52: Pachatel spolupracuje .....	94
Obr. 53: Třetí kontakt DPPC .....	94
Obr. 54: Schéma gradování obranné situace pro modelovou situaci.....	95

## SEZNAM TABULEK

Tab. 1: Pět zón vzdáleností [28] .....	37
--	----

## SEZNAM PŘÍLOH

PŘÍLOHA P I: DOTAZNÍK

## PŘÍLOHA P I: DOTAZNÍK

1. Tato verze byla použita pro policisty:

**Tento dotazník slouží pouze pro účely diplomové práce a zcela anonymní. Vychází z předpokladu, že jste se někdy ve službě dostal do situace, kterou jste musel řešit fyzickým násilím (bojem) a podařilo se vám nad protivníkem zvítězit. Zvolené odpovědi označte křížkem.**

**8. Jaké byli útočníkovi reakce před fyzickým útokem? (více možností)**

- Komunikoval klidným hlasem
- Komunikoval se zvýšeným hlasem
- Pokřikoval, Křičel
- Slovně vyhrožoval, používal vulgární slova
- Nekomunikoval
- Jiný způsob (napište jaký)? Strnulý upřený pohled a zatnuté pěsti

**9. Co předcházelo fyzickému útoku z vaší strany? (více možností)**

- Snažil jsem se s ním dohodnout běžným způsobem
- Komunikoval jsem s útočníkem se zvýšeným hlasem formou příkazu (Př. Okamžitě opusťte tento prostor!)
- Okřiknul jsem ho
- Přistoupil jsem k hrozbě (Př. Přestaňte klást odpor nebo budu nucen použít donucovacích prostředků!, Jestli se okamžitě neuklidníš tak půjdeš ven! Atd.)
- Komunikoval jsem s útočníkem vulgárně (použití sprostých slov)
- S dotyčnou osobou jsem nekomunikoval
- Jiný způsob (napište jaký)? \_\_\_\_\_

**10. Využili jste před nebo při konfliktu nějakou preventivní činnost?(více možností)**

- O problému jsem informoval další osobu, kolegu nebo dispečink, centrálu, PCO atd.

- Držel jsem si od útočníka dostatečnou vzdálenost
- Viditelně jsem si nachystal donucovací prostředek (obušek , sprej, atd.)
- Jiný způsob (napište jaký)? \_\_\_\_\_

**11. Jakým způsobem začal fyzický útok? (jedna možnost)**

- Postrčením, odstrčením
- Chycením (za oděv, ruku nebo jinou část těla)
- Výpad (naznačení úderu, prudký pohyb vpřed,...)
- Fackou
- Plivnutím na soupeře
- Nasazení páky, škrcení
- Úder pěstí na hlavu
- Úder pěstí na jinou část těla než hlavu
- Kop nohou
- Použitím zbraně (nůž, obušek, pistol, sprej, ...)
- Jiný způsob (napište jaký)? \_\_\_\_\_

**12. Která z následujících technik byla použita v boji? (více možností)**

- Omezení pohybu s dotykem podezřelého
- Využití držení (pevné uchopení, přitlačení na zed' atd.)
- Facka, tahání za vlasy, škrábání atd.
- Útok na citlivá místa (oči, genitálie, atd.)
- Nasazení zadržovací a odváděcí techniky (páka, škrcení, atd.)
- Použití porazů, přehozů, strhů
- Použití úderových technik (kopy, direkt, háky, obloukové údery atd.)
- Použití zbraně (např. pistole, obušek, atd.)
- Jiná možnost, napište jaká \_\_\_\_\_

**13. Co následovalo po ukončení boje? (více možností)**

- Útočník byl zadržen
- Útočnickovi byla poskytnuta první pomoc



- Útočníkovi bylo zajištěno lékařské ošetření
- Útočníka se nepodařilo zadržet
- Jiný postup napište jaký\_\_\_\_\_

**14. Dostal jste se někdy, mimo právě popisovanou situaci, do situace, ve které jste musel zvolit odchod (odejít pryč, utéct atd.)? (bere se i pokus o odchod, i když se nezdařil)**

**ANO**

**NE**

2. Tato verze byla použita pro boucery.

**Tento dotazník slouží pouze pro účely diplomové práce a zcela anonymní. Vychází z předpokladu, že jste se někdy ve službě dostal do situace, kterou jste musel řešit fyzickým násilím (bojem) a podařilo se vám nad protivníkem zvítězit. Zvolené odpovědi označte křížkem.**

**15. Jaké byli útočníkovi reakce před fyzickým útokem? (více možností)**

- Komunikoval klidným hlasem
- Komunikoval se zvýšeným hlasem
- Pokřikoval, Křičel
- Slovně vyhrožoval, používal vulgární slova
- Nekomunikoval
- Jiný způsob (napište jaký)? Strnulý upřený pohled a zatnuté pěsti

**16. Co předcházelo fyzickému útoku z vaší strany? (více možností)**

- Snažil jsem se s ním dohodnout běžným způsobem
- Komunikoval jsem s útočníkem se zvýšeným hlasem formou příkazu (Př. Okamžitě opusťte tento prostor!)
- Okřiknul jsem ho
- Přistoupil jsem k hrozbě (Př. Přestaňte klást odpor nebo budu nucen použít donucovacích prostředků!, Jestli se okamžitě neuklidníš tak půjdeš ven! Atd.)

- Komunikoval jsem s útočníkem vulgárně (použití sprostých slov)
- S dotyčnou osobou jsem nekomunikoval
- Jiný způsob (napište jaký)? \_\_\_\_\_

**17. Využili jste před nebo při konfliktu nějakou preventivní činnost?(více možností)**

- O problému jsem informoval další osobu, kolegu nebo dispečink, centrálu, PCO atd. **13**
- Držel jsem si od útočníka dostatečnou vzdálenost **16**
- Viditelně jsem si nachystal donucovací prostředek (obušek , sprej, atd.) **6**
- Jiný způsob (napište jaký)? \_\_\_\_\_

**18. Jakým způsobem začal fyzický útok? (jedna možnost)**

- Postrčením, odstrčení
- Chycením (za oděv, ruku nebo jinou část těla)
- Výpad (naznačení úderu, prudký pohyb vpřed,...)
- Fackou
- Plivnutím na soupeře
- Nasazení páky, škrcení
- Úder pěstí na hlavu
- Úder pěstí na jinou část těla než hlavu
- Kop nohou
- Použitím zbraně (nůž, obušek, pistol, sprej, ...)
- Jiný způsob (napište jaký)? \_\_\_\_\_

**19. Která z následujících technik byla použita v boji? (více možností)**

- Omezení pohybu s dotykem podezřelého
- Využití držení (pevné uchopení, přitlačení na zed' atd.)
- Facka, tahání za vlasy, škrábání atd.
- Útok na citlivá místa (oči, genitálie, atd.)
- Nasazení zadržovací a odváděcí techniky (páka, škrcení, atd.)

- Použití porazů, přehozů, strhů
- Použití úderových technik (kopy, direkt, háky, obloukové údery atd.)
- Použití zbraně (např. pistole, obušek, atd.)
- Jiná možnost, napište jaká \_\_\_\_\_

**20. Co následovalo po ukončení boje? (více možností)**

- Útočnickovi byla poskytnuta první pomoc
- Útočnickovi bylo zajištěno lékařské ošetření
- Útočníka se nepodařilo zadržet
- Útočník byl zadržen, ale pouze na dobu, než byl vyveden mimo střežený prostor, kde byl propuštěn
- Útočník byl zadržen a byla přivolána policie ČR
- Útočníka se nepodařilo zadržet, ale kvůli vzniklé škodě byla přivolána policie
- Jiný postup napište jaký \_\_\_\_\_

**21. Dostal jste se někdy, mimo právě popisovanou situaci, do situace, ve které jste musel zvolit odchod (odejít pryč, utéct atd.)? (bere se i pokus o odchod, i když se nezdařil)**

**ANO**

**NE**