

Design pro děti

BcA. Nikol Malá

Diplomová práce
2015

 Univerzita Tomáše Bati ve Zlíně
Fakulta multimediálních komunikací

Univerzita Tomáše Bati ve Zlíně

Fakulta multimediálních komunikací

Ateliér Průmyslový design

akademický rok: 2014/2015

ZADÁNÍ DIPLOMOVÉ PRÁCE

(PROJEKTU, UMĚLECKÉHO DÍLA, UMĚLECKÉHO VÝKONU)

Jméno a příjmení: **BcA. Nikol Malá**
Osobní číslo: **K13325**
Studijní program: **N8206 Výtvarná umění**
Studijní obor: **Multimédia a design – Průmyslový design**
Forma studia: **prezenční**

Téma práce: **Design pro děti**

Zásady pro vypracování:

1. Historický vývoj ve zvolené oblasti
 2. Analýza současné produkce výrobků podobného zaměření
 3. Výzkumná část
 4. Prvotní kresebné koncepční návrhy
 5. Vizualizace finálních designérských návrhů
 6. Ergonomická studie
 7. Technická dokumentace
 8. Model v měřítku 1:1
 9. Vypracování písemné doprovodné zprávy zahrnující celý proces práce
- Na samostatném nosiči CD-ROM odevzdejte v minimálním počtu 10 kusů obrazovou dokumentaci praktické části závěrečné práce pro využití v publikacích FMK.
Formát pro bitmapové podklady: JPEG, barevný prostor RGB, rozlišení 300 dpi, 250 mm delší strana. Formáty pro vektory: AI, EPS, PDF. Loga a texty v křivkách. V samostatném textovém souboru uveďte jméno a příjmení, login do Portálu UTB, obor (ateliér), typ práce, přesný název práce v češtině a angličtině, rok obhajoby, osobní mail, osobní web, telefon. Přiložte svou osobní fotografii v tiskovém rozlišení.

Rozsah diplomové práce:

Rozsah příloh:

Forma zpracování diplomové práce: **tištěná/umělecké dílo**

Seznam odborné literatury:

KOLESÁR, Zdeno. Kapitoly z dějin designu. Praha, VŠUP, 2004. ISBN 80-86863-03-4

NORMAN, Donald A. Design pro každý den. Praha, Dokořán, 2010.

ISBN 987-80-7363-314-1

CHUNDELA, Lubor. Ergonomie. Praha, ČVUT, 2001. ISBN 80-01-02301-X.

POLSTER, B., NEUMANOVÁ, C., SCHULER M. a LEVEN F. Lexikon moderního designu.

Praha, Slovart, 2008. ISBN 978-80-7391-080-8

Vedoucí diplomové práce:

MgA. Martin Surman, ArtD.

Ateliér Průmyslový design

Datum zadání diplomové práce:

2. prosince 2014

Termín odevzdání diplomové práce:

15. května 2015

Ve Zlíně dne 12. prosince 2014

doc. MgA. Jana Janíková, ArtD.

děkanka

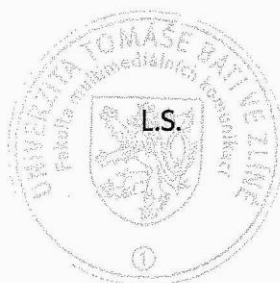

MgA. Martin Surman, ArtD.

vedoucí ateliéru

PROHLÁŠENÍ AUTORA BAKALÁŘSKÉ/DIPLOMOVÉ PRÁCE

Beru na vědomí, že

- odevzdáním bakalářské/diplomové práce souhlasím se zveřejněním své práce podle zákona č. 111/1998 Sb. o vysokých školách a o změně a doplnění dalších zákonů (zákon o vysokých školách), ve znění pozdějších právních předpisů, bez ohledu na výsledek obhajoby ¹⁾;
- beru na vědomí, že bakalářská/diplomová práce bude uložena v elektronické podobě v univerzitním informačním systému a bude dostupná k nahlédnutí;
- na moji bakalářskou/diplomovou práci se plně vztahuje zákon č. 121/2000 Sb. o právu autorském, o právech souvisejících s právem autorským a o změně některých zákonů (autorský zákon) ve znění pozdějších právních předpisů, zejm. § 35 odst. 3 ²⁾;
- podle § 60 ³⁾ odst. 1 autorského zákona má UTB ve Zlíně právo na uzavření licenční smlouvy o užití školního díla v rozsahu § 12 odst. 4 autorského zákona;
- podle § 60 ³⁾ odst. 2 a 3 mohu užít své dílo – bakalářskou/diplomovou práci - nebo poskytnout licenci k jejímu využití jen s předchozím písemným souhlasem Univerzity Tomáše Bati ve Zlíně, která je oprávněna v takovém případě ode mne požadovat přiměřený příspěvek na úhradu nákladů, které byly Univerzitou Tomáše Bati ve Zlíně na vytvoření díla vynaloženy (až do jejich skutečné výše);
- pokud bylo k vypracování bakalářské/diplomové práce využito softwaru poskytnutého Univerzitou Tomáše Bati ve Zlíně nebo jinými subjekty pouze ke studijním a výzkumným účelům (tj. k nekomerčnímu využití), nelze výsledky bakalářské/diplomové práce využít ke komerčním účelům.

Ve Zlíně 30.4.2015

Nikol Mraz / Mraz
.....
Jméno, příjmení, podpis

¹⁾ zákon č. 111/1998 Sb. o vysokých školách a o změně a doplnění dalších zákonů (zákon o vysokých školách), ve znění pozdějších právních předpisů, § 47b Zveřejňování závěrečných prací:

(1) Vysoká škola nevýdělečně zveřejňuje disertační, diplomové, bakalářské a rigorózní práce, u kterých proběhla obhajoba, včetně posudků oponentů a výsledku obhajoby prostřednictvím databáze kvalifikačních prací, kterou spravuje. Způsob zveřejnění stanoví vnitřní předpis vysoké školy.

(2) Disertační, diplomové, bakalářské a rigorózní práce odevzdané uchazečem k obhajobě musí být též nejméně pět pracovních dnů před konáním obhajoby zveřejněny k nahlížení veřejnosti v místě určeném vnitřním předpisem vysoké školy nebo není-li tak určeno, v místě pracoviště vysoké školy, kde se má konat obhajoba práce. Každý si může ze zveřejněné práce požítovat na své náklady výpisy, opisy nebo rozmnoženiny.

(3) Platí, že odevzdáním práce autor souhlasí se zveřejněním své práce podle tohoto zákona, bez ohledu na výsledek obhajoby.

²⁾ zákon č. 121/2000 Sb. o právu autorském, o právech souvisejících s právem autorským a o změně některých zákonů (autorský zákon) ve znění pozdějších právních předpisů, § 35 odst. 3:

(3) Do práva autorského také nezasahuje škola nebo školské či vzdělávací zařízení, užije-li nikoli za účelem přímého nebo nepřímého hospodářského nebo obchodního prospěchu k výuce nebo k vlastní potřebě dílo vytvořené žákem nebo studentem ke splnění školních nebo studijních povinností vyplývajících z jeho právního vztahu ke škole nebo školskému či vzdělávacího zařízení (školní dílo).

³⁾ zákon č. 121/2000 Sb. o právu autorském, o právech souvisejících s právem autorským a o změně některých zákonů (autorský zákon) ve znění pozdějších právních předpisů, § 60 Školní dílo:

(1) Škola nebo školské či vzdělávací zařízení mají za obvyklých podmínek právo na uzavření licenční smlouvy o užití školního díla (§ 35 odst. 3). Odprá-li autor takového díla udělit svolení bez vážného důvodu, mohou se tyto osoby domáhat nahrazení chybějícího projevu jeho vůle u soudu. Ustanovení § 35 odst. 3 zůstává nedotčeno.

(2) Není-li sjednáno jinak, může autor školního díla své dílo užít či poskytnout jinému licenci, není-li to v rozporu s oprávněnými zájmy školy nebo školského či vzdělávacího zařízení.

(3) Škola nebo školské či vzdělávací zařízení jsou oprávněny požadovat, aby jim autor školního díla z výdělků jim dosaženého v souvislosti s užitím díla či poskytnutím licence podle odstavce 2 přiměřeně přispěl na úhradu nákladů, které na vytvoření díla vynaložily, a to podle okolností až do jejich skutečné výše; přitom se přihlídnou k výši výdělku dosaženého školou nebo školským či vzdělávacím zařízením z užití školního díla podle odstavce 1.

ABSTRAKT

Tato diplomová práce je zaměřená na nábytek pro volný čas dětí ve věku od 3 do 7 let. Práce charakterizuje období předškolního věku a zaměřuje se na způsoby trávení volného času u této věkové kategorie.

Další téma, kterým se práce zabývá, je prostor, kde děti tráví svůj volný čas a požadavky na jeho vybavení. Popisuje nároky na nábytek, který děti ve svém volném čase využívají a zařízení, které se v interiéru pro děti objevuje. Práce rovněž hodnotí současnou nabídku dětského nábytku.

Pro získání bližších informací byl proveden dotazníkový průzkum rodičů, který je v této práci zpracovaný, a na jeho výsledky je zpracován návrh multifunkčního nábytku pro děti, kombinující hru, úložný prostor a pracovní plochu.

Klíčová slova: dětský nábytek, předškolní věk, rodiče, ergonomie, pokoj

ABSTRACT

This thesis is focused on the leisure furniture children aged 3 to 7 years. Work characterizes the preschool period and focuses on ways of spending free time in this age group.

Another topic of work are concerned, it is a space where children spend their free time and requirements for equipment. It describes the demands on furniture that children in their spare time and used for pro-ment, which in the interior of children occurs. Work is also assess the current range of child-ho furniture.

For more detailed information was a questionnaire survey of parents, which is treated in this work, and its results is a proposal of multifunctional furniture for children, combining play, storage and workspace.

Keywords: furniture for children, preschool age, parents, ergonomics, room

Ráda bych zde poděkovala všem lidem, bez jejichž pomoci by nemohla být má práce realizována.

Poděkování patří vedoucímu mé diplomové práce panu MgA. Martinu Surmanovi, ArtD. za trpělivost, cenné připomínky a čas, který mi věnoval. Na závěr bych chtěla poděkovat mé rodině a přátelům, za podporu a porozumění po celou dobu mého studia.

Prohlašuji, že odevzdaná verze bakalářské/diplomové práce a verze elektronická nahraná do IS/STAG jsou totožné.

OBSAH

ÚVOD	9
I TEORETICKÁ ČÁST	10
1 VOLNÝ ČAS – ÚVOD DO PROBLEMATIKY	11
1.1 VOLNÝ ČAS V SOUČASNOSTI.....	11
1.2 FAKTORY OVLIVŇUJÍCÍ VOLBU VOLNOČASOVÉ AKTIVITY	12
1.3 PROSTŘEDÍ VOLNOČASOVÝCH AKTIVIT	12
1.4 ZPŮSOBY TRÁVENÍ VOLNÉHO ČASU.....	12
2 CHARAKTERISTIKA PŘEDŠKOLNÍHO DÍTĚTE	13
2.1 VÝVOJOVÁ PSYCHOLOGIE DÍTĚTE	13
2.2 ZÁKLADNÍ CHARAKTERISTIKA	13
2.3 PROJEKTIVNÍ VJEMY	14
2.4 VLASTNOSTI DÍTĚTE PŘEDŠKOLNÍHO VĚKU	15
3 KREATIVITA	16
3.1 KRESBA	16
3.2 HRA.....	17
4 DĚTSKÝ POKOJ	18
4.1 SPECIFIKACE A VÝZNAM BYDLENÍ.....	18
4.2 PROVOZOVANÉ ČINNOSTI	19
4.2.1 Hrací zóna	19
4.2.2 Odpočinková zóna	20
4.2.3 Pracovní zóna	20
4.3 PROSTOR A JEHO VLIV NA PSYCHIKU	20
4.3.1 Osvětlení.....	20
4.3.2 Barvy.....	21
4.3.3 Materiál.....	22
5 NÁBYTEK V DĚTSKÉM POKOJI.....	23
5.1 DRUHY NÁBYTKU.....	23
5.1.1 Lůžko pro předškoláka	23
5.1.2 Stolový nábytek	24
5.1.3 Sedací nábytek	26
5.1.4 Úložný nábytek	27
5.1.5 Doplnkový nábytek	28
II PRAKTICKÁ ČÁST.....	29
6 ANALÝZA- PŘEHLED TRHU.....	30
6.1 ZAHRANIČNÍ TRH	30
6.1.1 IKEA.....	30

6.1.2	Charles a Ray Eames.....	31
6.1.3	Vibel.....	31
6.1.4	Moretti Compact.....	32
6.2	ČEŠTÍ VÝROBCI	33
6.2.1	Gazel	33
6.2.2	Dpd - Design pro děti.....	34
6.2.3	Domestav.....	35
7	VÝSLEDKY A ANALÝZA DOTAZNÍKOVÉHO ŠETŘENÍ.....	37
III	PROJEKTOVÁ ČÁST	50
8	STANOVENÍ CÍLE.....	51
8.1	HLAVNÍ KRITÉRIA.....	51
8.2	HLAVNÍ MYŠLENKA.....	51
8.3	CÍLOVÁ SKUPINA.....	52
9	REALIZACE DĚTSKÉHO NÁBYTKU	53
9.1	NÁVRHY A ROZPRACOVÁNÍ VLASTNÍHO ŘEŠENÍ.....	53
9.2	VIZUALIZACE VÝSLEDNÉ VARIANTY	58
9.2.1	Materiál	60
9.2.2	Barevnost	61
9.2.3	Technická dokumentace.....	61
	ZÁVĚR	64
	SEZNAM POUŽITÉ LITERATURY.....	65
	SEZNAM OBRÁZKŮ	68
	SEZNAM PŘÍLOH	70

ÚVOD

Příroda nám sama prozrazuje, co je jediný smysl našeho života. Mít potomky a zachovat další generace svého druhu. Člověk, jako nejinteligentnější tvor na Zemi, přidal tomuto smyslu i další hlediska jako vychovat, zabezpečit, postarat se, dát svým dětem morální, sociální a další subvenci.

Každý byl jednou dítětem. Měl svůj svět plný snů, představ, pohádek a hlavně her, který bral velmi vážně. Hra byla jedna z nejjednodušších způsobů, jak si usnadnit život a odolávat všem strastem a starostem, které jej provázejí. Bohužel v dospělosti jsme si hrát zapomněli. Zapomněli jsme, jak utéct do světa snů, fantazie a na to, jak blahodárně na nás může působit odpoutání se od reality a myšlenek každodenní práce.

Dlouho jsem přemýšlela nad tématem mé diplomové práce, až jsem dospěla k velmi atraktivnímu a současně komplikovanému tématu - Design dětského nábytku a to především pro ty nejmenší předškolního věku, které již chápou okolní svět, ve své vlastní podstatě, ale ještě je neopustil duch svobodné spontánnosti a expresivního vyjádření.

Mou prvotní myšlenkou bylo obsáhnout dětský nábytek s přidanou hodnotou, vytvořit nábytek s kombinací zajímavých a potřebných prvků pro děti v oblasti dětského nábytku. Po důkladném dotazníkovém šetření, které mě utvrdilo v původní myšlence, jsem se rozhodla pro variantu multifunkčního nábytku pro děti kombinující jak úložný, pracovní tak hrací prostor pro děti. Mým záměrem bylo vytvořit nábytek, skýtající nejvíce možností pro projevení dětské kreativity, poskytnout úložný prostor v dětském pokoji, a také dát dětem kus nábytku, který se pro ně stane tím nejoblíbenějším.

Mým cílem je rozvíjet dětskou představivost, kreativitu i talent. Dát nejen dětem, ale také rodičům, nový pohled na řešení samotného nábytku a odbourat starý stereotyp.

I. TEORETICKÁ ČÁST

1 VOLNÝ ČAS – ÚVOD DO PROBLEMATIKY

Volný čas a hraje v životě dítěte zásadní roli. Správné volnočasové aktivity by měly děti vést ke zdravému životnímu stylu, osvojení si pozitivního sociálního chování a také k rozvoji osobnosti. Tyto aktivity by také měly plnit několik důležitých funkcí, mezi které patří funkce relaxační, regenerační, sociálně preventivní a především funkce výchovná. Kvalitní realizace zájmů a potřeb dítěte prostřednictvím vhodné aktivity v jeho volném čase patří do oblasti sociálního učení. Volný čas nemusí hrát pouze vedlejší roli během vývoje dítěte, často se také může stát jeho aktivizujícím činitelem. [1]

Zejména od šedesátých let minulého století vzrůstalo poznání, jak významnou oblastí života a výchovy dětí a mládeže se stává volný čas. Za volný čas se považuje čas, kdy jedinec není pod tlakem závazků, ale dobrovolně si volí činnost na základě svých zájmů a pocitů. V dětství je spektrum volnočasových aktivit nejširší a postupem času dojde k jeho zúžení a prohloubení pouze určitých činností. [2]

1.1 Volný čas v současnosti

V současné době dochází ke snížení frekvence aktivit, stále větší pasivitě a menší náročnosti volnočasových aktivit. Celoplošně dochází k poklesu času věnovanému vzdělávání a naopak růstu pasivních aktivit jako sledování televize, nebo hraní počítačových her.

Volný čas může být také zdrojem nebezpečí. Velký vliv má vývoj společnosti a způsob života mladých lidí. Medializace současné generace dětí prostřednictvím televize a počítačových her vede nejen k poškozování zdraví (zrak, nervová soustava), ale také ke zkreslenému pohledu na svět, ve kterém násilí a agrese nemají na životu a zdraví nebezpečné následky. Děti tak získávají dojem, že násilí je běžná součást každodenního života, to dále vede k šikaně a verbální agresi na školách.

Součástí aktuálního projektu s názvem *Není nám to jedno* společnosti HenkelČR a Ahold, byl průzkum zaměřený na volný čas dětí a způsob, jakým ho tráví. Na otázky odpovídalo více než 1 500 dětí a výsledky potvrdily, že životní styl našich dětí se za posledních pět let zhoršil. Téměř třetina školáků (31 %) nechodí do žádného kroužku, přitom v roce 2005 to byla pouhá desetina (10 %). Roste i počet těch, kteří tráví svůj volný čas u televize (43%), počítačových her nebo na internetu (30%). [3]

1.2 Faktory ovlivňující volbu volnočasové aktivity

Jako výrazný faktor při výběru volnočasových aktivit působí především rodinné prostředí a každodenní způsob života. V rodině dochází k základní výchově a vzdělávání, rozvoji mezilidských vztahů a základní tvorbě hodnotového žebříčku v životě dítěte. Rodina může působit jako iniciátor a zároveň být inspirací a podporou v uskutečnění volnočasových aktivit. Pomáhá také vytvářet postoje, které si dítě formou společných činností rodiny postupně osvojí. Klíčem k pozitivnímu vlivu rodiny je zájem učit dítě využívat volný čas efektivně, na základě rozumného rozhodování, ovšem bez přehnaného korigování, kdy dítěti není umožněno jeho svobodné volby.

Nesmíme opomenout na přístup samotného dítěte k dané aktivitě. Možnost seberealizace a dobrovolná volba zájmové aktivity dává dítěti větší míru svobody a spokojenosti. Je nesmírně důležité odhadnout správnou míru svobody a vymezit dítěti hranice.

Vliv má také sociální prostředí, kamarádi a vrstevníci. Dítě ovlivňují jedinci z jeho okolí, pokud se určité aktivitě věnují, je pravděpodobný zájem o tuto činnost i z jeho strany.

1.3 Prostředí volnočasových aktivit

Školák již netráví většinu volného času převážně hrou v jeho pokoji, ale začíná se seznamovat s prostředím školní družiny nebo navštěvuje zájmové kroužky a kluby, umělecké a jazykové škol. Narůstají také návštěvy u spolužáků a kamarádů.

1.4 Způsoby trávení volného času

Volnočasové aktivity jsou oproti vyučování daleko dynamičtější a flexibilnější, způsoby jejich realizace se neustále obměňují a rozvíjejí. Činnosti, které děti provozují ve volném čase, lze dělit různými způsoby. Například podle zaměření mohou být rozlišeny na aktivity:

- kulturně orientované (návštěvy divadel a výstav, četba, výtvarná činnost),
- sportovně orientované (aktivní sport, návštěva utkání, domácí práce),
- manuálně zaměřené (kutilství, péče o zvíře)
- introvertně – konzumní (odpočinek, sledování televize, poslech hudby, četba časopisů). [4]

2 CHARAKTERISTIKA PŘEDŠKOLNÍHO DÍTĚTE

Období dítěte od tří do šesti či sedmi let je velmi důležitou součástí života. Dítě si osvojuje návyky, zvyky, postoje, které mu s největší pravděpodobností zůstanou až do dospělosti.

2.1 Vývojová psychologie dítěte

Celý svět dítěte je soustředěn na jeho vlastní tělo, činnost a hru. Jedná se o úplný a nevědomý egocentrismus. Během prvních osmnácti měsíců života dochází naopak k decentraci, až nakonec dítě začíná samo sebe umisťovat jako objekt do světa složeného z dalších předmětů. Původní svět dítěte je však zcela bez předmětů. Tvoří ho pouze pohyblivé a prchavé obrazy, které se náhle vynořují a zase se ztrácejí. Buď se už nevrátí, nebo se opět objeví ve změněné podobě. [5]

2.2 Základní charakteristika

„Předškolák“ opouští klid domova a vstupuje do kolektivu dalších vrstevníků. V mateřské škole se učí společenskému chování, umění spolupracovat, společně trávit čas, prožívat smutek i strach. Také se zde vytvářejí první přátelství a vztahy. Formuje se osobnost a zrychluje se proces osamostatňování. Nastává rozvoj pohybové aktivity, intenzivního smyslového i citového vnímání.

V pěti letech se rozvíjí současně jemná motorika a začíná se vyhraňovat stranová orientace, tzn., jestli dítě bude pravák nebo levák. Nesmíme opomínat důležitost funkce rodiny. Rodiče by neměli dělat věci za něj a měli by jej aktivizovat v rozvíjení motoriky. Nechávat dítě, aby si samo zavázalo tkaničky či cvičit zručnost v mnohých hrách, nebo je také rozvíjet v kresbě. Kresba je důležitá a odráží se v ní rozumový růst dítěte. Koncem období zná také všechny barvy, odstíny, tvary, apod.

Stavba těla dítěte se stále velmi mění. Dolní i horní končetiny se prodlužují, tudíž se baculost mění ve štíhlost, vznikají disproporce mezi růstem končetin, trupu a hlavy. Hmotnost na konci tohoto období je cca 20-22kg. Dokončuje se prořezávání mléčných zubů a rozvíjí se podélná i příčná klenba nohy. Osifikace kostí, asi ve věku šesti let, se dovršuje osifikací zápěstních kůstek, což má význam pro rozvoj jemné motoriky. Objevují se nápadné pohlavní rozdíly. V obličejí se projevují charakteristické rysy zděděné po předcích. Oční řasy jsou

stejně dlouhé jako u dospělých, proto se zdají nadměrně velké. Obočí je nedostatečné, vlasy – světlejší než v dospělosti, rozšiřují se ramena, chybí zúžení v pase.

Za posledních pár let se výrazně mění tělesné výšky u žen i mužů. Také se neskutečně urychlil proces dospívání a hlavně celkový vývoj mladé generace.

2.3 Projektivní vjemy

Představy zmenšování na dálku, sbíhání obrazů do jednoho bodu aj. se objevují až od sedmi let. Dítě pouze chápe, že tvar se mění podle stanoviště, ze které-ho se dívá, má představu kreslení. Děti v tomto věku nerozeznají velikost objektu. Starší děti a dospělí ji naopak přeceňují. Zajímavé je, že šesti až sedmiletému dítěti dá dost námahy, aby porozumělo otázce, ale když ji jednou pochopí, podává mnohem lepší výsledky než dospělý.

PŘEDŠKOLNÍ VĚK	
období	3-6(7)let
základní charakteristika	rozšiřování poznatků
	schopnost regulovat jednání podle instrukcí
	první odpoutání od rodiny
	větší kontakt s vrstevníky
typická činnost	učení nových věcí
	pokládání otázek – proč?
psychika	postupně se učí ovládat emoce
myšlení	egocentrické
	výrazný růst kapacity paměti
	výrazná fantazie
	období otázek
	zajímá se o zplození a zrození člověka
	smrt je tajemným pojmem
řeč	bouřlivý rozvoj - v 6 letech cca 3000 slov
socializace	kolektivní hry
	kontakt s vrstevníky

Obr. 1. Charakteristika předškolního dítěte

2.4 Vlastnosti dítěte předškolního věku

Typickou vlastností je žárlivost a soutěživost. Soutěživosti je dítě schopno až po té, co není zaměřeno pouze jen na sebe, ale dokáže vnímat i druhé a srovnávat je samo se sebou. Tendence vyrovnat se někomu, zaujmout ho a být lepší, vzniká kolem pátého roku a v dalších letech stále jenom sílí.

Žárlivost ruku v ruce s láskou jsou předměty rodinných vztahů. Žárlivost nelze odstranit pouze potlačit a minimalizovat. Mezi sourozenci je žárlivost dost běžná a není divu, protože objekt lásky je společný. [6]

3 KREATIVITA

Tento pojem pochází z latinského slova „*creare*“, což znamená tvořit, vyplodit, rodit. Novější pojem kreativita je pak převzatý z anglického „*creativity*“, který zavedl v roce 1949 na Americké konferenci psychologické asociace J. P. Guilford, jeden z největších teoretiků tvořivosti. Vyjádřit však tvořivost přesnou definicí není lehké, neboť se jedná o velmi složitou lidskou vlastnost, která je jen stěží přesně definovatelná tak, aby byla zachycena celá její podstata. Proto různí autoři definují tvořivost různě, a to většinou pomocí zdůraznění určité její složky, která se jim zdá být nejvíce důležitá.

Tvořivost je jeden z velmi podstatných podnětů, který by se měl u člověka stále rozvíjet pro pozdější vědecké činnosti a další objevování. Lidé kolem dítěte by měli tuto tvořivost rozvíjet pomocí nejrůznějších her, vyprávění, kresebného projevu a pohádek. Dítě by z nich mělo mít potěšení, neboť pochvala motivuje k další tvořivosti.

V předškolním období dítě spíše napodobuje kreativitu ostatních, chybí zde vnitřní alterace a spontánnost. Dítě prochází tzv. fází pseudokreativity. V pozdějším věku se však rozvine kreativita úplná, skutečná. Také si nedokáže zapamatovat celou situaci, událost, představu, proto improvizuje a tím tvoří. Dítě se neustále vyvíjí, a proto je mu třeba dodávat neustále nové podněty.

Tvořivost jde ruku v ruce s hraním. Rozdíl je pouze mezi tím, že při tvoření je důležitý výsledek - tvorba, ale při hře záleží na samotném projevu hraní. Tvořivost a hra jsou pro rozvoj dítěte velmi důležité. Rozvíjí se talent, fantazie a celá řada dalších schopností a dovedností. Například při hře dítě musí ve skupince komunikovat, domlouvat se s ostatními, musí se naučit dávat i přijímat. Tvořivost dává každé lidské činnosti, zároveň i kresbě, individuální i společenský význam.

Výtvarné činnosti jsou spojeny s myšlením, vnímáním, povahou, psychikou, představivostí, s celkovým poznáním a chápáním. Dítě neumí v kresbě zachytit skutečnost dle strnulého pozorování, ale zpracovává své vjemy a dojmy. To jak rozumí, zachycuje na papír. Kreslení, jako proces, je důležitější než samotný výtvar. [7]

3.1 Kresba

Dítě pomocí kresby vyjadřuje sebe samo. Často to jsou pocity a myšlenky, které by ještě nebylo schopné popsat prostými slovy.

Kresba využívá psychologie při určování úrovně psychického a intelektuálního vývoje i při hledání příčin a terapii psychických poruch. K tomuto účelu existují standardizované psychologické testy. První studie dětských obrázků začaly téměř před 85 lety.

3.2 Hra

Hra je stará jako lidstvo samo a má významné místo v životě člověka. Je to činnost, při níž dochází k pocitu radosti, relaxaci i vzdělávání. Avšak nemusí mít konkrétní smysl. Mark Twain hovoří o tom, že *„práce je všechno, co člověk dělat musí, a hra je všechno, co člověk dělat nemusí.“* [8]. Také jedno známé přísloví praví: *„Kdo si hraje, nezlobí.“* [9]. Johan Huizinga mluvil o hře, která *„je starší než kultura; ať je totiž pojem kultury vymezen sebe-nepřesněji, přece jen v každém případě předpokládá lidskou společnost, a zvířata nečekala, až je lidé naučí, jak si mají hrát. Můžeme dokonce klidně říct, že lidská civilizace nepřipojila k obecnému pojmu hry žádný podstatný znak.“* [10]

Ve hře probíhá proces socializace. Odráží složité vztahy mezi dítětem a jeho životním prostředím, uplatňuje se v ní práce i učení. Pro dítě je základní psychickou potřebou. Dítě si hraje, i když je unavené nebo nemocné. Úroveň hry nám umožní pozorovat vývojové zvláštnosti. V psychologické klinické praxi je hra „léčebným prostředkem“. V předškolním věku jsou aktuální volné hry, ale i hry s pravidly. Volné hry si vymýšlí dítě samo. Mezi tyto volné hry patří i hry námětové, dalo by se říci „hry na něco“. Jde v nich v podstatě o napodobování skutečnosti. Repertoár herních námětů se s věkem obohacuje. V průběhu se začínají projevovat intersexuální rozdíly, tedy rozdílnost celkového rázu herní aktivity u děvčat a chlapců (náměty her, výběr hraček, výběr partnerů). Koncem předškolního věku začne dítě odlišovat práci a hru. [11]

4 DĚTSKÝ POKOJ

4.1 Specifikace a význam bydlení

Z psychologického hlediska je pro člověka důležitý pocit vymezeného a ohraničeného prostoru, který ho chrání před okolním světem a který by měli ostatní respektovat. Potřeba bezpečí a soukromí je důležitá pro každého, proto je i pro malé dítě dobré, pokud z prostorových důvodů nemůže mít vlastní pokoj, aby mělo vyhrazeno alespoň vlastní koutek.

Dětský pokoj je vlastně malý byt v bytě. Je to místo, kde děti provozují spoustu rozmanitých činností, které závisí na jejich věku, pohlaví a zájmech. Děti potřebují svůj vlastní svět, ve kterém si můžou bezpečně hrát, nerušeně se učit, klidně spát, přijímat návštěvy nebo prostě jen tak odpočívat a nebýt nikým a ničím „z venku“ rušeny. Dětský pokoj by měl však být nejen privátním královstvím dětí, ale především bezpečným a funkčním místem, kde se budou cítit dobře. [12]

Děti velmi dobře vnímají prostředí, ve kterém vyrůstají. Jejich svět je plný fantazie, objevování a formování pohledu na svět. Dokonalé spojení bezpečnosti, funkčnosti a designu může vytvořit kvalitní a harmonické prostředí pro jejich pozitivní vývoj. Dalo by se tedy říci, že investice do prostředí, ve kterém děti vyrůstají, je investicí do budoucnosti.

Zařizování dětského pokoje může být uměleckým projektem, při kterém se nekladou žádné meze kreativitě a originalitě. Naopak z pohledu dětí čím originálnější, tím větší sklídí úspěch. Je dobré umožnit dítěti, aby se aktivně podílelo na zařízení svého pokoje. Jen ten, kdo má možnost si své prostředí sám vytvářet, se cítí v tomto prostředí doma. [13]

Vyvíjející se dítě vyžaduje pečlivou výchovu ve smyslu pohybovém, sociálním a hygienickým, ale také správný režim zátěže páteře a pohybového ústrojí a vhodný interiér. [14]

Charakter interiéru určeného dětem by měl vždy záležet na věku a počtu obyvatel, jejich pohlaví a v neposlední řadě také na vlastnostech prostoru. Dětský interiér by měl být prostorný, světlý, větratelný, bez-kolizní a dobře osvětlený. Vybavení musí být funkční, praktické a hlavně bezpečné a zdravotně nezávadné, což ovšem představuje v každém věku něco jiného. Dětský interiér by měl poskytovat pocit bezpečí, soukromí a zázemí a zároveň respektovat individualitu každého jedince.

4.2 Provozované činnosti

Dětský pokoj je pro dítě tím, čím pro dospělého celý byt. To znamená, že činnosti, které dospělí provádí v celém bytě (práce, spánek, přijímání návštěv aj.), se v případě dětí musejí vměstnat na několik metrů čtverečních. Dětský pokoj je v podstatě multifunkčním místem. Aby byl efektivně využit veškerý prostor, který bude splňovat všechny předpoklady pro správný vývoj dítěte, je potřeba pokoj rozdělit do několika tzv. funkčních zón. [15]

- **Hrací zóna** – měla by být umístěna mimo komunikační tahy pokoje. Děti si rády hrají na zemi, kde je k tomu dostatečný prostor
- **Odpočinková zóna** – dominantou je postel, která nemusí sloužit pouze ke spánku. Děti ji vnímají jako bezpečný osobní prostor, kde mohou nerušeně relaxovat nebo číst knihy. Nikdy by však neměla sloužit jako místo k učení.
- **Pracovní zóna** – je tvořena stolem a židlí na dobře osvětleném místě. Zpočátku slouží ke hrám a kreslení, postupem času i k učení. Zóny nemusí být striktně odděleny, ale mohou se volně prolínat.

4.2.1 Hrací zóna

Hrací zóna by měla sloužit k pohybovým aktivitám a rozvíjení dětské kreativity a fantazie. Podle toho by měl být prostor zařízen. Měla by poskytovat dostatek volného prostoru, protože je zde očekáván rychlý a prudký pohyb dětí. Tím se výrazně zvyšuje riziko úrazů, proto v jejím bezprostředním okolí nesmí být žádný nábytek s ostrými hranami nebo volně položené předměty. Největší část této zóny tvoří podlaha, proto by měla být snadno čistitelná, měkká a teplá. V herním koutku mohou být umístěny alternativní varianty sezení jako klekačky, sedací vaky, závěsná houpací křesla aj. V případě, že jsou k dispozici dva dětské pokoje, je možné, především v raném věku, jeden z nich zařídit jako pokoj na spaní a druhý na hraní. Výhody tkví v tom, že v herně mají děti větší volnost a v pokoji, kde spí, se lépe udržuje pořádek. Velmi oblíbené je u dětí kreslení a malování, v raném věku navíc čímkoliv a na cokoliv. Aby se předešlo nežádoucím kresbám na stěnách a nábytku, je možné nainstalovat do pokoje kreslicí tabule nebo tzv. clipboardy. K vystavení kreseb poslouží nástěnky, např. magnetické, které vznikají nátěrem speciální barvy na zeď. Ke zdravému vývoji jedince patří mimo jiné pohyb, proto je vhodné umístit do pokoje zařízení, jako jsou prolézačky, lana, žebříky aj. [13]

4.2.2 Odpočinková zóna

Odpočinková zóna může být kromě spaní využita jako místo k relaxaci, četbě, poslechu hudby aj. Dítě se sem může uchýlit po náročném dni a na chvíli prostě jen tak „vypnout“. Kvalita spánku se odráží na jeho vnímání a náladě. Zdravý a vydatný spánek podpoří správný vývoj, náladu a schopnost učit se novým věcem. To z velké části ovlivňuje kvalitní a hygienické lůžko, dobře větraná místnost (z důvodu velkého množství nábytku, hraček a textilií v malém prostoru je dětský pokoj místností s největší koncentrací formaldehydů), ale i umístění postele v klidném prostředí. Při výběru postele je třeba brát vždy v úvahu věk dítěte.

4.2.3 Pracovní zóna

I ty nejmenší děti si rády kreslí nebo modelují z plastelíny. S rostoucím věkem se jejich tvůrčí schopnosti zvětšují a s nástupem do školy přicházejí domácí úkoly. Pro všechny tyto činnosti je potřeba mít v pokoji vhodné vybavení, samozřejmě s ohledem na věk. Na momentální potřeby dítěte v různých obdobích jejich růstu může dobře reagovat variabilní nábytek. Plocha stolu by měla být výškově a úhlově stavitelná, židlička rostoucí (změna výšky i hloubky). [16]

V každém věku dítěte musí být jeho pracovní místo dostatečně osvětlené.

4.3 Prostor a jeho vliv na psychiku

Barevnost, účelnost, nápaditost a bezpečnost interiérů má na vývoj dítěte psychický vliv. Malé dítě je velký pozorovatel a prostředí, ve kterém vyrůstá, ovlivní celý jeho další život. Vybírání nábytku se řídí určitými normami, možnostmi prostorovými a finančními, ale zejména osobní znalostí charakteru a vlastností dětí. [17]

4.3.1 Osvětlení

Osvětlení hraje v interiéru významnou roli. Vhodná volba osvětlení zabraňuje vzniku nadměrné a předčasné únavy, zvyšuje efektivitu a kvalitu práce. Kvalitní osvětlení také značně snižuje riziko úrazů.

Vzhledem k tomu, že školák by měl mít osvětlenou nejen pracovní plochu, prostor na hraní, postel, úložné prostory, ale i tmavé rohy místnosti, centrální lustr uprostřed místnosti pro dostatečné osvětlení téměř nikdy nestačí. Je proto žádoucí použít kromě centrálního osvět-

lení s plynulým rozsvěcováním také bodové světlo, které je vhodné umístit do blízkosti lůžka, kde působí jako zdroj světla pro noční osvětlení.

Ať už kvůli škole nebo jejich zájmům, děti mladšího školního věku začínají trávit více času u pracovního stolu. Z tohoto důvodu je vhodné eliminovat zdroje negativních vlivů, které školák sám nerozezná. Právě takovým může být špatné, či nedostatečné osvětlení při práci. Pro pracovní stůl je vhodná kvalitní otočná lampa, která se snadno natočí a tím přizpůsobí činnosti dítěte, ať už je psaní domácího úkolu, četba knihy či malování. Právě tak má světlo na pracovní plochu dopadat z levé strany, levákovi zprava. Přínosem je také přepínání jasu nebo stmívač, který odlehčí zraku a ztlumí často zbytečně ostré světlo. Lampy umístěny v dosahu dítěte by měly být vyrobeny z materiálů, které se nezahřívají a neohrožují tak dítě popálením.

4.3.2 Barvy

Barvy intenzivně ovlivňují pocity a vnímání člověka. Podporují dětskou představivost, charakter a inteligenci. V dětském pokoji mají být barvy veselé, jasné a hravé. Je však důležité zohlednit charakter a povahu dítěte. S věkem se paleta oblíbených barev mění. Dříve bylo naprosto běžné rozlišování pokojíčků pomocí barev podle pohlaví dětí, tedy chlapecký pokoj modrý, dívčí pokoj růžový. V současnosti se od těchto stereotypních barevností ustupuje a výrobci produkují nábytek v unisexových barvách. Odborníci tvrdí, že by v dětském pokoji měla být zastoupena každá barva spektra bez ohledu na pohlaví dítěte. Tmavým barvám je lepší se vyhýbat, nepůsobí příliš pozitivně na dětskou psychiku.

Protože barvy působí na děti velmi intenzivně, je možné rozdělit jednotlivé sekce v pokoji podle jejich funkce, v odpočinkové zóně jsou použity uklidňující jemné pastelové barvy (např. zelená), u psacího stolu jsou vhodné jemné, méně výrazné odstíny podporující koncentraci a soustředění (např. žlutá) a koutek na hraní je rozveselen pestrými barvami dodávajícími energii (např. červenou). Pokud je prostor malý, lze ho opticky zvětšit světlými pastelovými barvami. Je-li pokoj naopak příliš velký, může být zútulněn použitím sytých barev. Nadměrná barevnost může však vést k dezorientaci dítěte. [18]

4.3.3 Materiál

Materiály použité v interiéru určeném pro děti by měly být především zdravotně nezávadné, odolné a snadno udržovatelné. Zároveň musí splňovat normu ČSN 91 0100 o bezpečnostních požadavcích na nábytek. Nejčastěji se setkáváme se dřevem a plastem.

Dřevěný nábytek, pro který je typická vysoká odolnost, trvanlivost a pevnost je i přes velký rozvoj nových modernějších materiálů stále velmi populární. Lze vybírat z mnoha dřevin s odlišnými nejen estetickými, ale také pevnostními vlastnostmi. Povrchová úprava dřeva musí splňovat evropskou normu ČSN EN 71 pro úpravu dětských hraček a nábytku. Nejvhodnější je použití vodou ředitelných nátěrových hmot, které mají nepatrné množství těkavých látek, odpařování škodlivých látek je tedy minimální.

Plast je dalším oblíbeným materiálem. Mezi jeho výhody patří velká škála barev a odstínů, nízká hmotnost a dobrá odolnost vůči mechanickému poškození. Další výhodou představuje jeho nízká cena. U plastů je důležité dbát na zdravotní nezávadnost. V současné době je nejzpracovávanějším plastem polypropylén, pro který je charakteristická tepelná stabilita, zdravotní nezávadnost a mechanická odolnost.

Textilie a textilní doplňky většinou pokrývají velkou plochu dětského pokoje. Textilie jsou hojně zastoupeny ve formě závěsů, čalounění, záclon či povlečení. Jejich nevýhodou je, stejně jako u koberců, zadržování prachu. [18]

5 NÁBYTEK V DĚTSKÉM POKOJI

Potřeby a nároky dítěte se mění s tím, jak roste. Při zařizování jeho pokoje se vyplatí myslet daleko dopředu a vidět v malém školákovi budoucího studenta. Aby byl pokoj funkční a jeho vybavení vydrželo co nejdéle, je výhodné při zařizování použít stavebnicový nábytek. Ten se skládá z jednotlivých elementů, které lze různě kombinovat a vytvářet tak odlišné varianty uspořádání. Praktickým a dlouhodobým řešením může být tzv. rostoucí nábytek, jehož parametry jsou nastavitelné podle momentálních potřeb dítěte. Nábytek se musí vždy přizpůsobovat dítěti a ne dítě nábytku. V dětském pokoji dítě spí, pracuje, hraje si a má zde spoustu věcí, které musí být někde uloženy. Tomu slouží nábytek, který lze rozdělit do několika kategorií. Musí splňovat určité zásady a normy.

5.1 Druhy nábytku

5.1.1 Lůžko pro předškoláka

Pro předškolní děti je na spaní vhodné lůžko typu válendy. Tato lůžka se vyrábějí ve velmi širokém sortimentu, i jako dvoupatrová a doplněná úložnými prostory, psacím stolem nebo s výsuvnou druhou lehací plochou. Výška lehací plochy může být, vzhledem k dětské postavě nižší než u dospělých lidí tj. 300 – 450 mm nad zemí. Dětem se tak bude lépe usadat a vstávat. Výjimkou nemusí být ani lůžko umístěné vysoko. Taková jsou mezi dětmi oblíbená a navíc pod postelí tak vzniká místo, které se dá využít k ukládání věcí nebo jako hrací zóna. Pokud je výška postele více jak 300 mm nad podlahou, měla by být do 10 let dítěte opatřena zábranou proti pádu. Minimální velikost dětského lůžka je v tomto případě 800 x 1600 mm. [14] Obecně se kvůli ohýbání chodidla doporučuje délka o 150 mm větší, než výška dítěte. [13, s. 83]

Stejně jako u postele pro dospělého i batolete je tím nejdůležitějším prvkem lůžka kvalitní matrace zaručující pevnou podpěru potřebnou pro správný růst a stabilizaci páteře, což se děje do věku 10 let. Matrace by měla být z jednoho kusu, vyhovovat dětské hmotnosti a mít vzdušné jádro, které zajistí dobré odvětrávání. [15, s. 66] Měla by být opatřena snímatelným potahem s možností praní nad 60°C a ležet na klasickém lamelovém roštu. Zásadou je, že matrace je nutno měnit i přes dobrou hygienickou údržbu po 5-7 letech. [13, s. 87- 90] Z důvodu správného odvětrávání by měla postel stát na nožičkách. Při výběru postele je třeba dbát na kvalitu, zpracování a bezpečnost

lůžka. Hrany by měly být u dětského nábytku z dostupných stran zaoblené. Ostré rohy a výčnělky by mohly být příčinou poranění. Konstrukce lůžka musí být dostatečně stabilní a pevná, s využitím kvalitního a odolného spojovacího materiálu, která odolá i živějším dětem. Materiály použité na povrchovou úpravu musí být zdravotně nezávadné. [19]

5.1.2 Stolový nábytek

Výška dítěte je určujícím faktorem rozměrů stolu. Základní rozměry je nutno volit ve spojitosti se sedacím nábytkem. Na trhu je mnoho typů pracovních stolů pro děti, výhodná je volba stolu s nastavitelnou deskou, který umožňuje variabilitu výšky pracovní plochy. Lze jej zkombinovat s výškově nastavitelnou židlí a nábytek pak může sloužit dítěti během celého dospívání. K pracovnímu stolu neodmyslitelně patří prostor pro uložení školních potřeb. Zásuvkový systém pak může být pevnou součástí stolu nebo lze volit mobilní kontejnery. Povrch stolu by měl být snadno čistitelný a antireflexní, aby nedocházelo ke zvýšené zátěži zraku. Hrany stolu, u kterých dochází ke kontaktu s dítětem, by měly být zaobleny. [13, s. 89]

Vztah mezi výškou dítěte a výškou sedací a stolové plochy udává norma ČSN EN 1729-1 : Nábytek – židle a stoly pro vzdělávací instituce.

Stolový nábytek pro batole

I malé děti by měly v pokoji mít stůl, na kterém si mohou malovat, hrát a tvořit. Zcela postačí malý stolek, měl by však být pevný a stabilní proti převrnutí a se zaoblenými hranami. Pokud má sloužit i na hraní, pak je dobré, aby byl přístupný alespoň ze dvou stran. [20]

Stolový nábytek pro předškoláka a malého školáka

Ideální rozměr pracovní desky pro předškoláky a malé školáky je 60 až 75 x 120 až 140 cm, výška stolu měnitelná od 52 do 76 cm. [20] Dítě musí bez problémů dosáhnout na celou stolní plochu a mít při práci opřené oba lokty, což podpoří správný tlak ruky při psaní nebo kreslení. Polohovatelná deska by měla mít na spodní straně lištu proti padání předmětů při naklápění. Na kreslení jsou vhodné šikmo stavitelné plochy, přičemž sklon by měl být nastaven tak, aby dítě při kreslení mělo lokty ohnuté do pravého úhlu. Pracovní stůl by měl být doplněn zásuvkami nebo kontejnery, aby měl školák psací potřeby a školní pomůcky po ruce. Neměl by chybět háček na zavěšení aktovky.

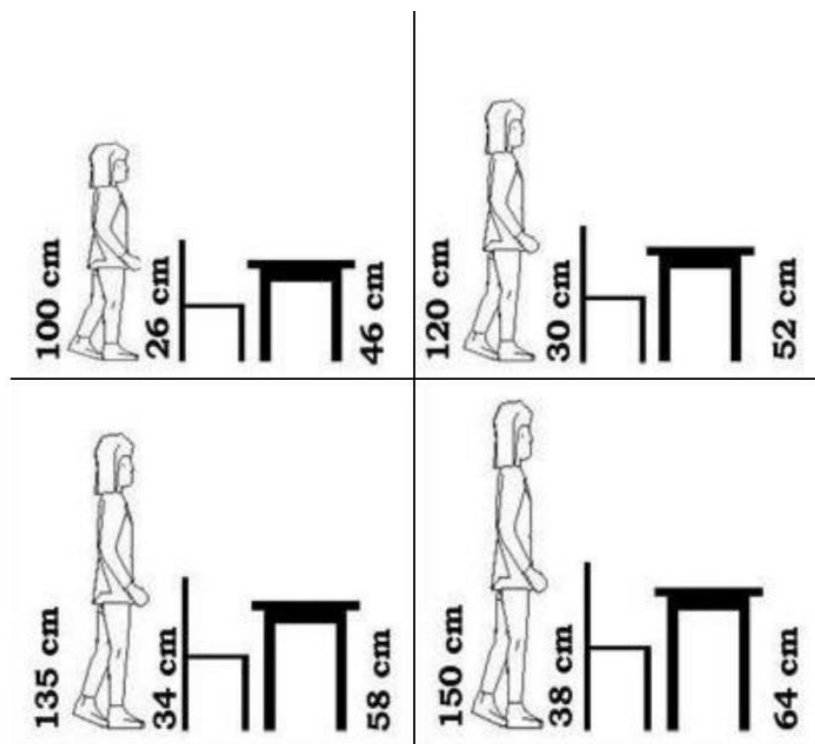

Obr. 2. Ergonomie správného sezení dle výšky dítěte

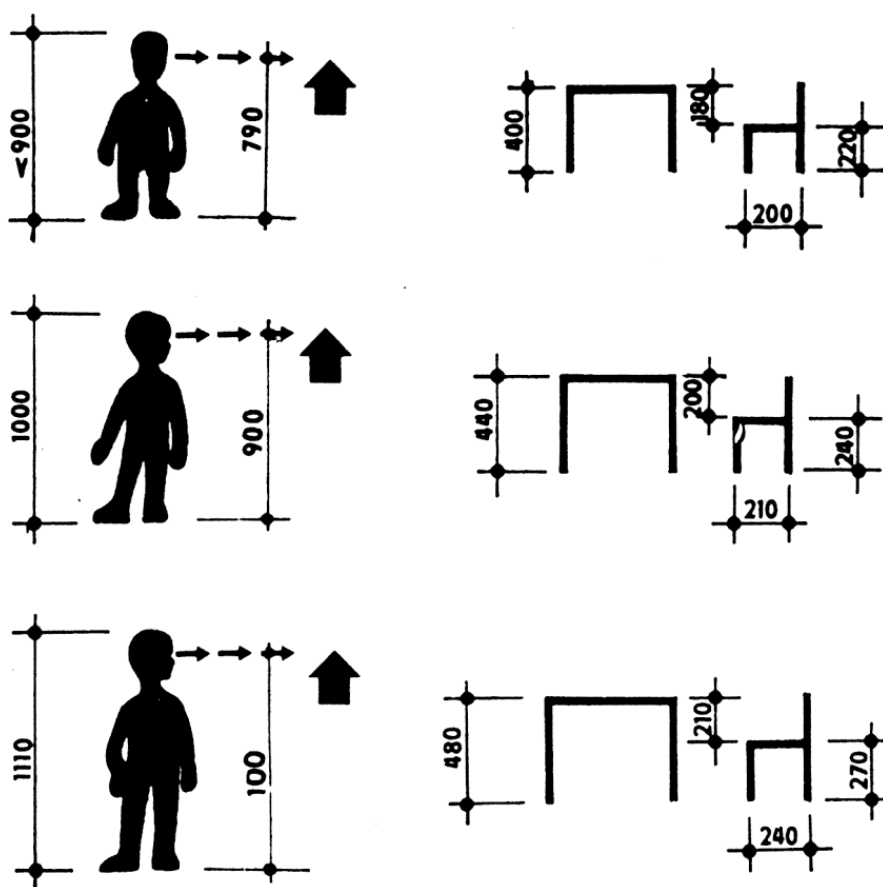

Obr. 3. Výšky dítěte předškolního věku v poměru k velikostem stolu a židle

5.1.3 Sedací nábytek

Sedací nábytek slouží nejen při práci, ale i při dětských hrách a odpočinku. Slouží k podpoře celého těla při poloze vsedě. Měl by umožnit pohodlné sezení, při zachování fyziologických pochodů těla. Rozměry a tvar sedacího nábytku musí umožnit volnou změnu polohy sedícího. [21]

Pracovní židle

Při správném sezení má dítě opřené obě nohy o zem, předloktí položené na stole a od ramenního kloubu by měl při psaní či kreslení vycházet plynulý pohyb. Je-li nízká židlička a vyšší stůl, dítě má výkres příliš blízko očí, je opřené o celé předloktí a zabraňuje tak plynulému pohybu ruky. Naopak v případě vysoké židle dítě postrádá oporu nohou, jež by měly mezi stehny a lýtky svírat pravý úhel. Nesprávný způsob sezení u pracovního stolu, kdy se dítě hrbí, hrudník je stlačený, omezuje plicní dýchání a způsobuje nedostatečné okysličování krve, často také vede ke zvýšené únavě a s postupem času může být příčinou vadného držení těla dítěte.

Pracovní židle umožňuje v dítěti rozvíjet tvořivost. Vhodné jsou židle s měnitelnou výškou sedáku a opěradla. Područky dítěti umožňují opřít si předloktí a tím snížit nápor na páteř a ramenní svaly. Hloubka sedáku by měla umožnit pohodlné sezení na celé ploše, sedák by měl podpirat stehna a zároveň do nich netlačit, pro příjemnější sezení je nejlepší sedák čalouněný. Opěrka zad by měla svým tvarem podporovat bederní páteř končit pod dolním úhlem lopatky a svým anatomickým tvarem podporovat bederní páteř.

Dětské křeslo

Dětské křeslo bývá často spíše dekoračním předmětem, nebo hračkou v interiéru určeném dětem. Je vhodné spíše ke krátkodobému sezení např. při sledování TV.

Taburet

I u dětí mladšího školního věku je stále oblíbené využívání taburetu, který často neslouží pouze k sezení, ale stává se také součástí dětské hry. V některých případech může taburet posloužit i úložným prostorem. Použití taburetu je výhodné v prostorách školních kroužků, klubů a družin, kde mohou být taburety vzhledem k jejich malým rozměrům přesouvány po prostoru a umožňují tak vyšší interakci mezi dětmi.

Sedací vak

Sedací vaky se díky velkému množství polystyrénových kuliček přizpůsobí tvaru páteře a umožní tak pohodlí téměř v jakékoli poloze. Jsou vhodné pro regeneraci, rozloží totiž váhu na celé tělo rovnoměrně, netlačí a nezabraňují tak průtoku krve. [22]

5.1.4 Úložný nábytek

Podle odborníků mají děti hlubokou psychologickou potřebu pořádku. Nacházení věcí na svých místech jim pomáhá lépe se orientovat i pochopit a dodržovat řád. Při navrhování úložných prostor je proto primární dostupnost dítětem, jehož dosah je menší než u dospělé osoby. Pokud to nebude splněno, dítě úložný prostor využívat nebude a návyky na ukládání a péči o vlastní věci mu budou cizí.

Dostatek úložných prostor je sice nezbytný, nicméně dětský pokoj by měl být vzdušný s minimem nábytku, aby děti měly dostatečnou plochu pro své oblíbené aktivity. Aby měl nábytek dlouhodobější využití, je výhodné používat stavebnicové systémy a s přibývajícím věkem jednotlivé elementy dokupovat. Nejčastějším řešením úložných prostor jsou uzavíratelné skřínky, police a zásuvky. Nevýhodou policových systémů je prach, který se na nich usazuje. Věci uložené na policích mohou působit neuspořádaně a neuklizeně.

Na předškolákovy hračky a sportovní potřeby jsou vhodné plastové kontejnery na kolečkách, které si může dítě ke hře samo vytáhnout a uklidit, popř. závěsné kapsáře, které pomohou vyřešit nedostatek místa. Školákovi přibývají jak učební pomůcky, tak i předměty potřebné k provozování svých zálib.

Požadavky na úložné prostory se zvětšují, proto by neměly u pracovního stolu chybět zásuvky a uzavřené skřínky. S věkem rostou nároky i na ukládání oblečení a např. sportovních potřeb nebo hudebních nástrojů. Nezbytnou součástí pokoje by měla být prostorná knihovna. V pokoji by mělo být dostatečné množství odkládacích ploch a poliček na učebnice, DVD apod. [16]

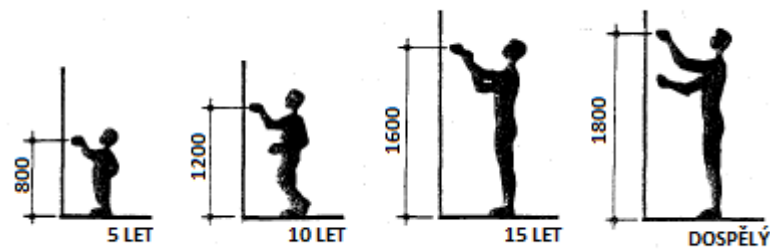

Obr. 4. Pásma dosahu u dětí a dospělých

5.1.5 Doplnkový nábytek

Mimo výše uvedené základní typy dětského nábytku zde můžeme zařadit design hracích prvků a produktů rozvíjející především dětskou hru a kreativitu. Řadíme zde dětské kuchyňky, dílny, domečky, prodejní stánky, stavebnice a systémy určené především ke zpestření dětské hry.

Tato oblast dětského nábytku a produktů je nepostradatelným klíčem ke spokojenosti každého dítěte.

II. PRAKTICKÁ ČÁST

6 ANALÝZA- PŘEHLED TRHU

Několik let trvající babyboom způsobil zvýšenou poptávku po dětském nábytku, a tak designéři a návrháři obrátili svou pozornost i na ty nejmenší. Díky tomu je nabídka stále kvalitnější a pestřejší. Na tuzemském trhu figurují české i zahraniční firmy, které prezentují své produkty na výstavách a veletrzích v mnoha evropských městech jako je Praha, Brno, Paříž, Kolín nad Rýnem nebo Milano.

6.1 Zahraniční trh

6.1.1 IKEA

Švédská firma se může chlubit širokou nabídkou dětského nábytku. Kromě nábytku pro každou věkovou kategorii je zde k nalezení i mnoho hraček, doplňků a textilií, které každé dítě jistě ocení. Pro společnost je typický originální design za nízkou cenu, které je dosaženo snížením nákladů při sestavování výrobků přímo uživatelem. Obchodní domy společnosti jsou rozšířeny již po celém světě, v ČR má IKEA již čtyři pobočky. Prezentace produktů probíhá nejen formou katalogů s nabídkou, ale také na internetových stránkách a pomocí mobilních aplikací. [23]



Obr. 5. a 6. Ukázka dětského nábytku firmy Ikea

6.1.2 Charles a Ray Eames

Velmi významný je švýcarský designerský pár CHARLES & RAY EAMES. Více než před padesáti lety tento pár navrhoval pro světovou firmu Vitra dětský sedací nábytek z ohýbané překližky.



Obr. 7. a 8. Design dětského nábytku z překližky Charles a Ray Eames

6.1.3 Vibel

Vibel je francouzská společnost, která se specializuje na řešení dětských pokojů, heren a ložnic více než 35 let. Vibel otevřel svůj obchod v Praze v roce 2004. Firma klade důraz na individuální přístup, osobitý styl a diskrétnost. Respektují osobnost Vašeho dítěte.



Obr. 9 Vibel, pokoj s hracím domkem

6.1.4 Moretti Compact

Dětský nábytek Moretti Compact, jeden z nejbezpečnějších dětských nábytků na světě vůbec. Moretti Compact je italský výrobce dětského nábytku. V české republice má jeho zastoupení i společnost FINEZZA design. Klade důraz na ekologičnost, bezpečnost a zdravotní nezávadnost.



Obr. 10. Moretti Compact, dětský pokoj



Obr. 11. Moretti Compact, pokoj pro větší děti

Na našem trhu zatím stále chybí zástupci firem Haba nebo San Giorgio, které stejně jako výše uvedené firmy patří mezi špičky světového designu, bohužel i po stránce finanční. Do kategorie levnějšího a zároveň méně kvalitnějšího nábytku se řadí produkty obchodních řetězců typu ASKO, JENA apod.

6.2 Čeští výrobci

6.2.1 Gazel

Gazel je česká firma se sídlem ve Zlíně a je zaměřená na produkci dřevěného nábytku ze smrkového, v posledních letech i bukového dřeva. Nábytek z masivu je vhodný především do dětského a studentského pokoje. Jejich design, v severském stylu, je skladebný, jednoduchý a funkční s dlouhou životností.



Obr. 12. Nábytek Gazel, dětský pokoj

6.2.2 Dpd - Design pro děti

Dalším představitelem české firmy je studio „Dpd - Design Pro Děti“, které funguje od roku 2010. Studio „Dpd“ se zaměřuje na návrh a realizaci dětských pokojů a prostor pro děti, jakp jsou například mateřské školky.



Obr. 13. Dpd- Dětský stůl

6.2.3 Domestav

Česká firma, která sídlí v Brně, vznikla v roce 1995 za účelem nákupu a prodeje dřevěného nábytku. Od roku 1998 se firma zaměřuje na vlastní výrobu nábytku z masivu a v roce 2007 rozšířila svou nabídku také Slovensko. V dnešní době vyrábí nábytek ze smrkového, bukového a borovicového masivu, který je ošetřen vodou ředitelnými laky s atestem na dětské hračky. Nábytek je variabilní a může tak sloužit dětem dlouhou dobu. . [24]



Obr. 14. Domestav, skříň k patrové posteli



Obr. 15. Domestav, horní spaní

7 VÝSLEDKY A ANALÝZA DOTAZNÍKOVÉHO ŠETŘENÍ

Brunecký a Švancara ve svých skriptech uvádějí, že dle šetření provedeného Výzkumným ústavem obchodu v osmdesátých letech chce většina dotázaných rodin nejkrásnější obývací pokoj, nikoliv pokoj dětský. Dětem je většinou věnován nejmenší pokoj v bytě často s nevyhovující orientací. Většinu zařízení tvoří nábytek po rodičích nebo vlastnoručně zhotovený. Zpravidla však nevyhovuje ergonomicky ani funkčně. Dětský pokoj slouží k ukládání hraček, dětského oblečení a prádla, psacích a školních potřeb, lůžkovin. Zpravidla zde chybí prostor na hraní, zájmovou činnost a možnost přijímat kamarády. [25]

V současnosti už toto tvrzení neplatí. S odstupem času, rozvojem ekonomiky a změnou sociálních poměrů je situace výrazně lepší. Jak vyplývá z autorova průzkumu, rodičům ve velké míře záleží na tom, aby byly dětské pokoje krásné, funkční a bezpečné, a zdá se, že ty tam jsou časy, kdy byly jen skladištěm starého nábytku.

Do dotazníkového šetření se zapojilo přesně 131 respondentů. Podmínkou vyplnění bylo, aby byl respondent aktivní rodič, v jiném případě byl dotazník ukončen a nezapočítáván. Distribuce dotazníku probíhala především díky sociální síti Facebook, kde byla sdílena v uzavřených skupinách, cílených na maminky s dětmi, zájmové kroužky, apod. Dalším zdrojem sběru informací sloužily právě zájmové kroužky, mateřské školky a kulturně vzdělávající zařízení pro děti v předškolním věku.

Otázka č.1 Vaše pohlaví?

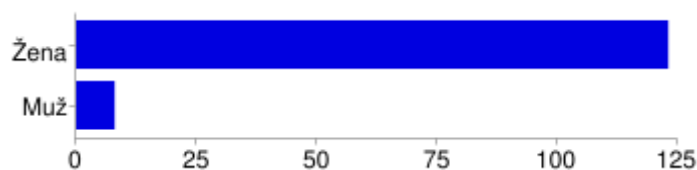

Žena	123	93%
Muž	8	6%

Otázka č. 2- Váš věk?

(Průměrný věk respondentů byl 35 let)

Otázka č. 3- Kde žijete?

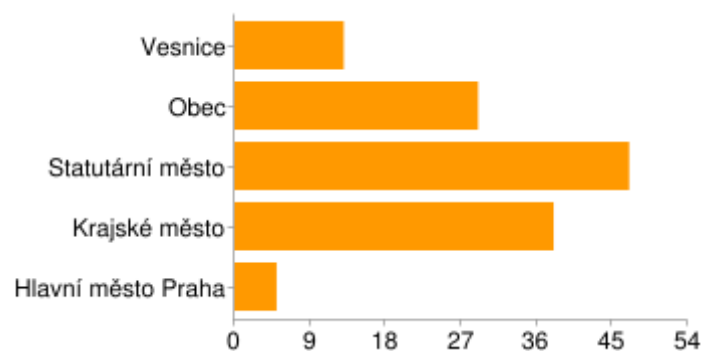

Vesnice	13	9%
Obec	29	22%
Statutární město	47	35%
Krajské město	38	29%
Hlavní město Praha	5	3%

Otázka č. 4- Kolik máte děti?

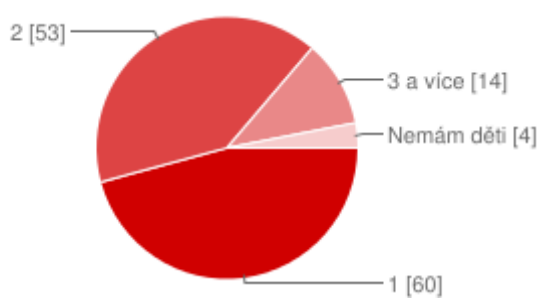

1	60	45.8%
2	53	40.5%
3 a více	14	10.7%
Nemám děti	4	3.1 %

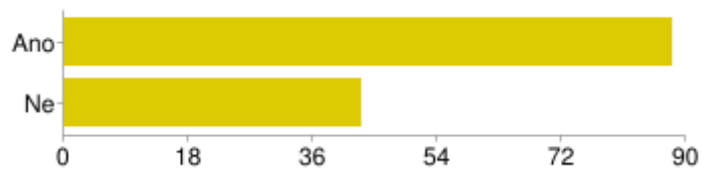
Otázka č. 5- Je alespoň jedno z vašich dětí v předškolním věku?

Ano	88	67.2 %
-----	-----------	--------

Ne	43	32.8 %
----	-----------	--------

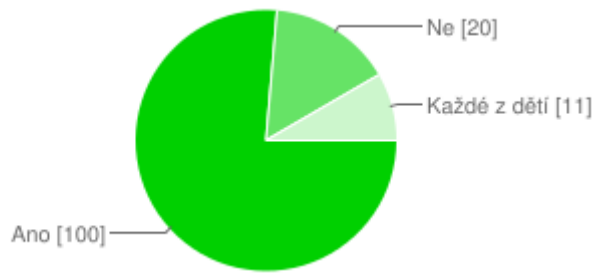
Otázka č. 6- Má vaše dítě vlastní dětský pokoj?

Ano	100	76.3 %
-----	------------	--------

Ne	20	15.3 %
----	-----------	--------

Každé z dětí má vlastní pokoj	11	8.4 %
-------------------------------	-----------	-------

Diskuze k otázkám č. 1 - 6.

Výsledky dotazníkového šetření potvrzují zjištění získaná pomocí analýzy dat Google analytics. Skupinu respondentů tvoří především ženy (94%). Průměrný věk tázaných rodičů je 35 let. Díky přesnému cílení publikace a sdílení dotazníku na rodiče s dětmi v předškolním věku, až 88% respondentů tento parametr slibuje. Tudíž jejich odpovědi na vybavení dětského pokoje a požadavky v oblasti designu nábytku pro děti jsou adekvátní. Obecně lze říci, že s postupem času a navzdory vyšší porodnosti ubývá počet dětí v rodině. 46 % rodičů má pouze jedno dítě, 41% má dvě děti a pouze 10 % vlastní tři a více potomků.

V rodinách s dvěma dětmi vlastní zhruba polovina rodičů dětský pokoj pro každé dítě zvlášť, v ostatním případě se vyskytuje pokoj pouze jeden.

Otázka č. 7- Jakým nábytkem je vybaven pokoj vašeho dítěte?

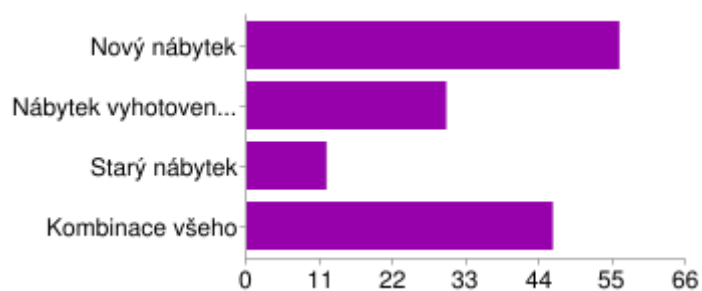

Nový nábytek	56	42.7 %
Nábytek vyhotovený na míru	30	22.9 %
Starý nábytek	12	9.2 %
Kombinace všeho	46	35.1 %

Otázka č. 8- Které zóny se ve vašem dětském pokojíčku objevují?

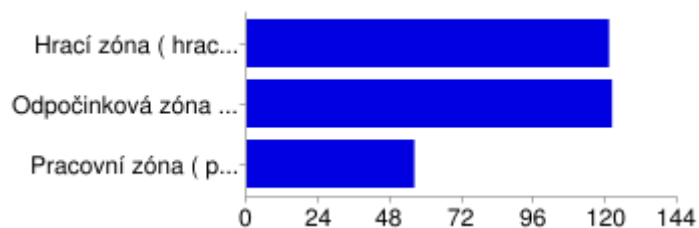

Hrací zóna (hrací koutek určený pro hru a dovádění)	121	92.4 %
Odpočinková zóna (postel, místo pro odpočinek)	122	93.1 %
Pracovní zóna (pracovní stůl a židle na učení)	56	42.7 %

Otázka č. 9- Kde si nejčastěji hraje vaše dítě?

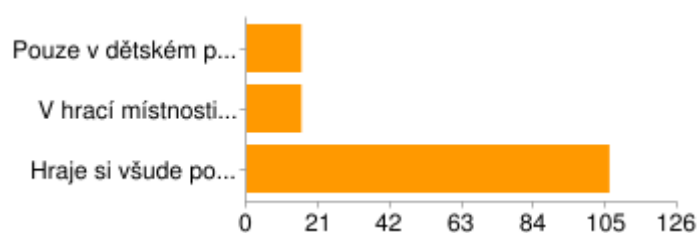

Pouze v dětském pokoji	16	12.2 %
V hrací místnosti, která není součástí dětského pokoje	16	12.2 %
Hraje si všude po bytě/domu	106	80.9 %

Diskuze k otázce č. 7- 9.

Až 81 % rodičů odpovědělo, že si děti hrají a vyskytují se nejen v dětském pokoji, ale všude po bytě, čímž nastává úkol vytvořit takový design nábytku, který by mohl být využíván v kterékoli obytné místnosti, aniž by narušoval estetiku interiéru.

K nejčastějšímu rozdělení zón patří zóna hrací a odpočinková, 93% procent rodičů odpovědělo, že vlastní kombinaci těchto dvou zón. Na druhou stranu postrádají zónu pracovní, která je neméně důležitá i pro ty nejmenší děti. Každé dítě by mělo mít svůj vlastní prostor, kde si maluje, modeluje, a následně připravuje do školy, který splňuje ergonomické parametry v rámci rozvoje dítěte.

Rodičů, kteří dětský pokoj jednoduše zařídí starým nábytkem, který se nikde jinde v bytě nehodí, je minimum. Přibývá naopak těch, kteří ho vybavují nábytkem zcela novým, často vyrobeným na míru. Pouze 30 % procent kombinuje oba způsoby.

Otázka č. 10- Máte v dětském pokoji dostatek úložného prostoru na potřeby pro dítě (hračky, knihy, pomůcky, hudební nástroje, apod.)?

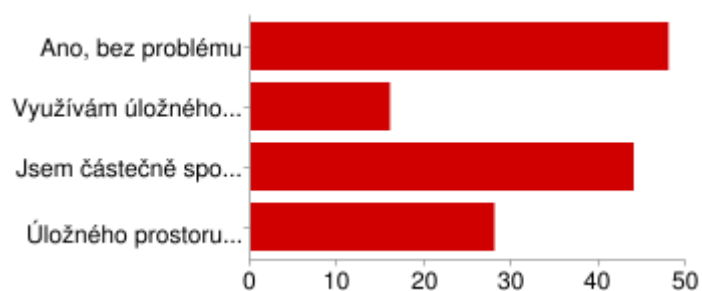

Ano, bez problému	48	36.6 %
Využívám úložného prostoru v jiných místnostech, mimo dětský pokoj	16	12.2 %
Jsem částečně spokojen/a	44	33.6 %

Úložného prostoru je nedostatek

28 21.4 %

Otázka č. 11- Jaké máte požadavky na nábytek pro děti?

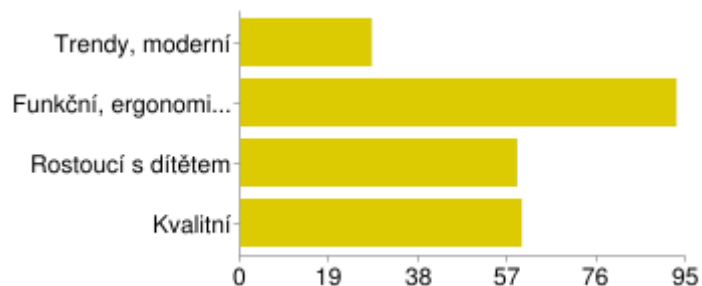

Trendy, moderní 28 21.4 %

Funkční, ergonomicky vyřešený 93 71 %

Rostoucí s dítětem 59 45 %

Kvalitní 60 45.8 %

Otázka č. 12- Vyberte, který dětský nábytek vlastníte?

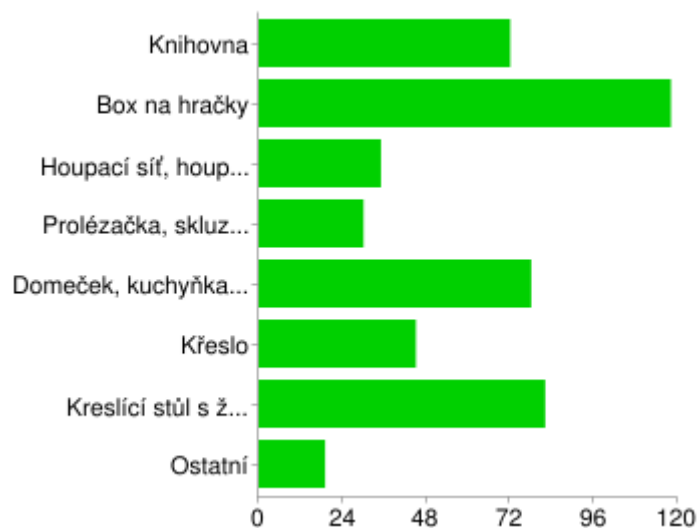

Knihovna 72 55 %

Box na hračky 118 90.1 %

Houpací síť, houpadlo	35	26.7 %
Prolézačka, skluzavka	30	22.9 %
Domeček, kuchyňka, dílna	78	59.5 %
Křeslo	45	34.4 %
Kreslicí stůl s židlí	82	62.6 %
Ostatní	19	14.5 %

Diskuze k otázkám č. 10- 12

Téměř 100 % rodičů se shodlo, že funkční, hygienické a bezpečné prostředí pro děti je nezbytné. Bylo prokázáno, že rodiče věnují zařizování dětského pokoje velkou pozornost a považují za důležité, aby dítě mělo vlastní prostor, kde se může realizovat. Nábytek by měl být především ergonomický, funkční a kvalitní. Až 50 % požaduje nábytek rostoucí s dítětem a až 91 % respondentů se líbí nábytek multifunkční. Prioritně v kombinaci hracího prvku či sedacího nábytku s úložným prostorem.

Otázka č. 13- Jakému materiálu dáváte přednost ve spojitosti s nábytkem a zařízením v dětském pokoji?

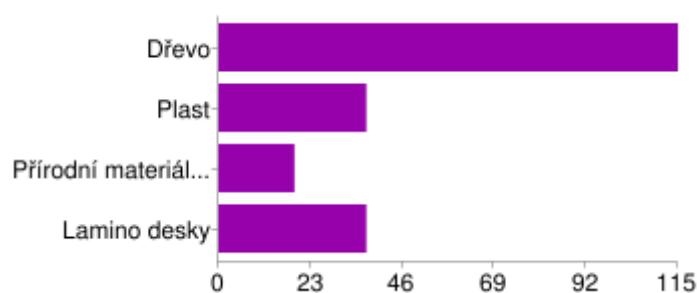

Dřevo	115	87.8 %
Plast	37	28.2 %

Přírodní materiály- papír, textil, proutí, apod.	19	14.5 %
Lamino desky	37	28.2 %

Otázka č. 14- Rozlišujete barevnosti dle pohlaví dítěte?

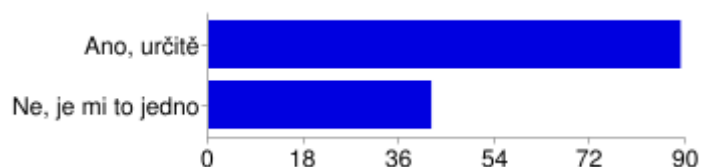

Ano, určitě	89	67.9 %
Ne, je mi to jedno	42	32.1 %

Otázka č. 15- Jakým barvám dáváte v dětském pokoji přednost?

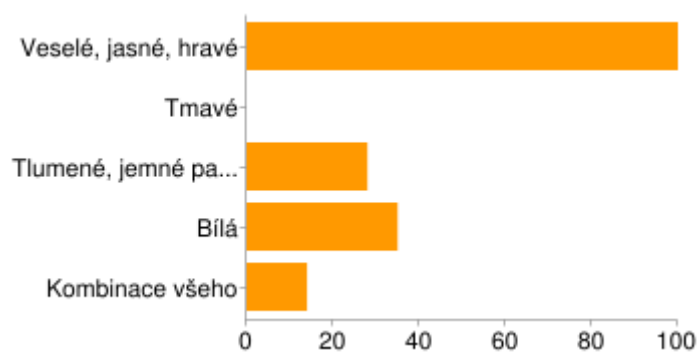

Veselé, jasné, hravé	100	76.3 %
Tmavé	0	0 %
Tlumené, jemné pastelové tóny	28	21.4 %
Bílá	35	26.7 %
Kombinace všeho	14	10.7 %

Diskuze k otázkám č. 13- 15

Podle předpokladů při výběru materiálu do dětského pokoje, dávají rodiče přednost především dřevu a v menší míře lamino deskách a plastu. V barevnosti se upřednostují až v 80 % barvy veselé, jasné a hravé. V menším měřítku se využívá barev tlumených, jemných pastelových odstínů a barvy bílé.

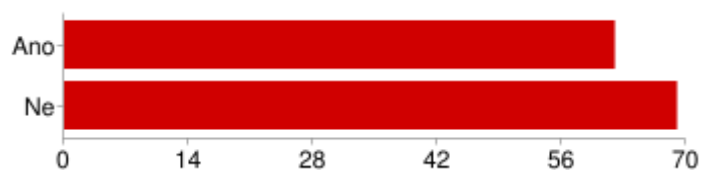
Otázka č. 16- Zajímáte se o trendy v oblasti designu dětského nábytku?

Ano	62	47.3 %
-----	-----------	--------

Ne	69	52.7 %
----	-----------	--------

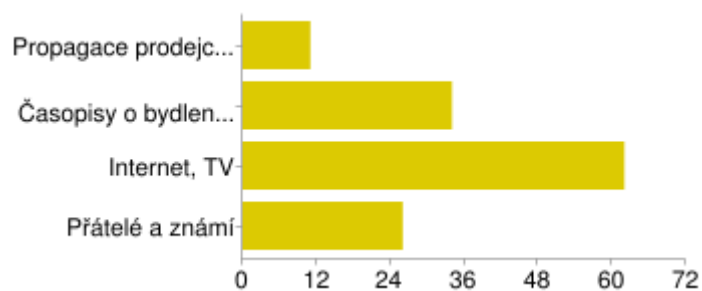
Otázka č. 17- Pokud ano, odkud sbíráte informace?

Propagace prodejců, výstavy	11	15.7 %
-----------------------------	-----------	--------

Časopisy o bydlení a designu	34	48.6 %
------------------------------	-----------	--------

Internet, TV	62	88.6 %
--------------	-----------	--------

Přátelé a známí	26	37.1 %
-----------------	-----------	--------

Otázka č. 18- Kolik jste schopni investovat do základního, funkčního vybudování dětského pokoje?

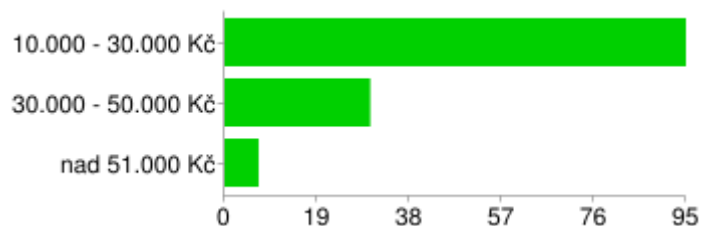

10.000 - 30.000 Kč	95	72.5 %
30.000 - 50.000 Kč	30	22.9 %
nad 51.000 Kč	7	5.3 %

Otázka č. 19- Nakupujete nový dětský nábytek a doplňujete jím dětský pokoj?

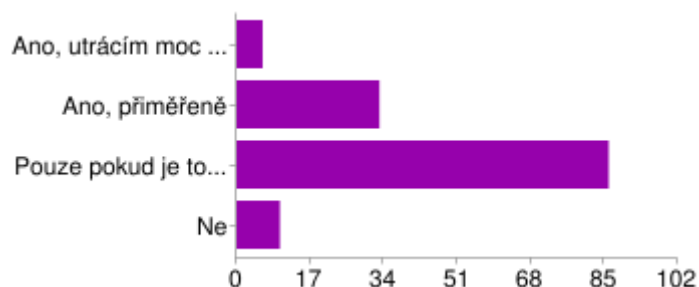

Ano, utrácím moc peněz, někdy i zbytečně	6	4.6 %
Ano, přiměřeně	33	25.2 %
Pouze pokud je to nutné, vzhledem k růstu dítěte	86	65.6 %
Ne	10	7.6 %

Diskuze k otázkám č. 16- 19

Povzbudivé je, že ze strany rodičů roste zájem o trendy dětského nábytku a interiérů. Rodiče mají zájem o větší množství informací týkající se této problematiky. Nejčastěji využívají

časopisy o bydlení, internet a pořady v televizi. Jako další zdroje informací uváděli respondenti návštěvy u přátel a propagaci prodejců.

Z hlediska vstupní částky na zařízení základního, funkčního vybudování pokoje se pohybujeme v částce 10.000- 30.000 Kč. 23 % uvedlo investici vyšší, v rozmezí 30.000- 50.000 Kč. Tento základní kapitál na vybudování dětského pokoje narůstá pouze o nábytek, který je potřebný vzhledem k růstu dítěte.

Otázka č. 20- Necháváte vaše dítě vybírat nábytek do dětského pokoje?

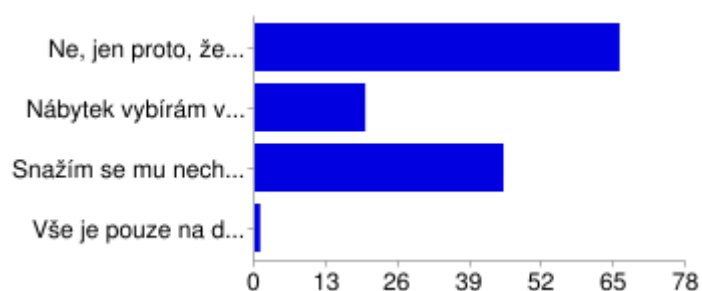

Ne, jen proto, že je dítě malé	66	50.4 %
Nábytek vybírám vždy sám/a	20	15.3 %
Snažím se mu nechávat možnost volby, ale pomáhám s výběrem	45	34.4 %
Vše je pouze na dítěti	1	0.8 %

Otázka č. 21- Jste spokojen/a s nabídkou dětských produktů a nábytku na našem trhu?

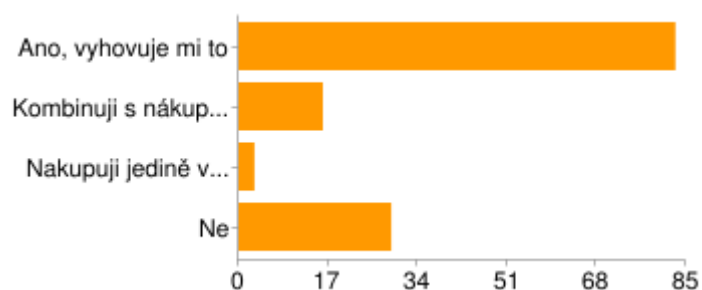

Ano, vyhovuje mi to	83	63.4 %
Kombinuji s nákupem v zahraničí	16	12.2 %

Nakupuji jedině v zahraničí	3	2.3 %
Ne	29	22.1 %

Otázka č. 22- Líbí se vám multifunkční nábytek?

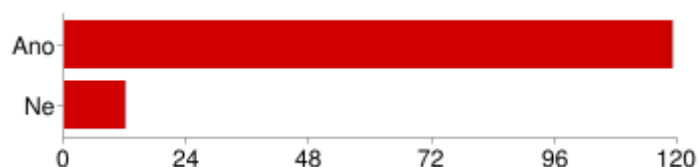

Ano **119** 90.8 %

Ne **12** 9.2 %

Otázka č. 23- Jaká kombinace z uvedených dětským produktů by vás oslovila?

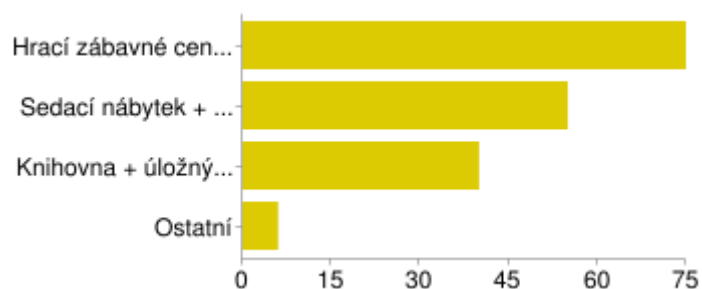

Hrací zábavné centrum (např. houpačka, domeček) + úložný prostor **75** 57.3 %

Sedací nábytek + úložný prostor **55** 42 %

Knihovna + úložný prostor **40** 30.5 %

Ostatní **6** 4.6 %

Diskuze k otázkám č. 20- 23

Z průzkumu dále vyplývá, že zařizování pokojů konzultují s dětmi v závislosti na jeho věku, pokud je možné, nechávají možnost volby a výběru na dětech. Dětskou fantazii a kreativitu je třeba podporovat a dobrý design může skvěle pomoci. Bude-li dítě od malička v kontaktu s „designem“, dá se předpokládat, že k němu bude mít kladný vztah i v dospělosti. Pro dítě a jeho psychickou pohodu je důležité, aby se ve svém pokoji cítilo příjemně, tak jako se dospělí chtějí cítit ve svém obývacím pokoji, proto by mu nikdo neměl bránit, jestliže chce mít na čerstvě vymalované stěně obrázky svých oblíbenců.

Rodiče byli při poskytování informací velice ochotní, je tedy vidět, že se o problematiku zajímají a záleží jim na tom, v jakém prostředí jejich děti vyrůstají. To potvrzují i zvyšující se výnosy dotázaných firem a rostoucí trend poptávky po dětském nábytku.

Ačkoli se poptávka po dětském nábytku zvyšuje a výrobci na to kladně reagují, tuzemský trh ještě není nasycen. Zatímco škála luxusního nábytku zahraničních renomovaných firem je poměrně veliká, zastoupení kvalitního, avšak finančně dostupnějšího nábytku je mizivé. Na českém trhu by tedy rozhodně našel uplatnění nábytek levnější, nejlépe z „dílen“ českých nábytkářů. Tuto myšlenku podporuje i vysoké procento rodičů, kteří v dotazníku uvedli, že nábytek v dětském pokoji je vyroben na míru.

Firmy se v dnešní době čím dál více specializují na bezpečnost, ergonomii, design a význam výrobku pro správný rozvoj dítěte. Pokoje jsou doplněny o prvky podporující fyzickou aktivitu, u malých dětí zejména prolézačky, lana apod. Patrné je to například na palandách, kde přibyly skluzavky a provazové žebříky. Rostoucí nábytek, zejména židle a stoly, se stává běžným vybavením dětských pokojů. Ten je z hlediska dlouhodobého a kvalitního zařízení pokoje vhodným řešením.

Respondenti v 91 % velice pozitivně reagovali na variantu multifunkčního nábytku pro děti.

III. PROJEKTOVÁ ČÁST

8 STANOVENÍ CÍLE

Ve všeobecnosti můžeme říci, že na základě vlastnosti každého hracího předmětu či nábytku pro děti by měla být především bezpečnost, spolehlivost, zábavnost. Zároveň by měla nabízet rozvoj schopností, či podporu vývoje dítěte. Variabilnost a s ní jednoduchá nastavitelnost je další oblíbená přednost dětského nábytku. Nezanedbatelným číslem je rozhodně volba správného materiálu, vhodného pro dětský svět. Ekonomická stránka návrhu je také určujícím faktorem pro výběr a koupi nábytku pro děti.

8.1 Hlavní kritéria

- Bezpečnost: absence ostrých hran, vhodný a dětem příjemný materiál
- Technická nezávadnost: stabilita, pevnost a trvanlivost konstrukce
- Hygienická nezávadnost
- Jednoduchost: podpora fantazie a představivosti (zabránění konkretizace)
- Variabilnost: možnost mnohotvárnosti zábavných činností
- Přiměřenost k věku dítěte: hrací prvek je adekvátní k vývojové úrovni dítěte
- Výchovná hodnota: podpora k aktivní činnosti
- Vkus a estetika

8.2 Hlavní myšlenka

Impuls, který mě vedl k návrhu dětského nábytku, a zároveň hracího objektu, bylo samotné prostředí dětí. V posledních letech jsem jimi obklopena poměrně často. Čas, strávený s nimi, mi odhalil několik vážných skutečností a donutil mne se nad nimi zamyslet.

Dnešní tradiční společnost podléhá civilizačním trendem nedostatku pohybové aktivity a to nejen u dětí. Za připomenutí stojí, že výchovu dítěte ovlivňuje nejen rodina, ale také společnost, ve které vyrůstá.

Rodiče podporují marketingový trh, nezáleží jim na tom, jaký negativní vliv na děti dětská hračka, předmět, či nábytek vyvolá. Rodiče nechraní své dítě před negativním vlivem masmédií, tím narušují optimální rozvoj dítěte, přičemž nepříznivě působí i na jejich budoucnost.

Mým cílem práce je vytvořit design pro děti, který reaguje na požadavky rodičů, přinese na trh neotřelý inspirativní design, který bude zajímavý nejen pro samotné děti, ale také užitečný pro rodiče.

Na základě dotazníku a průzkumu trhu jsem navrhovala design dětského nábytku, multifunkční nábytek, konkrétně kombinaci úložného prostoru, hracího prvku a pracovní zóny pro děti.

8.3 Cílová skupina

V mé předešlé bakalářské práci jsem se věnovala dětem nejmenším, novorozencům. Navrhla jsem dětskou postýlku, splňující především požadavky na psychomotorický vývoj dítěte, finanční dostupnost v rámci pořizovací ceny, mobilitu produktu, nenáročnost z hlediska konstrukce. Zároveň byla v práci splněna přísná kritéria na ergonomii, bezpečnost produktu a jednoduchost a praktičnost v samotném užívání.

Pokud to bude možné, chtěla bych co využít tvarosloví, které jsem použila v bakalářské práci tak, aby případně vznikla série designu dětského nábytku, která se bude moci prezentovat společně a vzájemně se doplňovat. Není to však podmínkou.

V diplomové práci se zabývám dětmi většími. Jde o věkovou skupinu předškolních dětí, ve věku 3-7 let. V tomto věku dítěte se přesouváme do vlastních dětských pokojů, zařizování tří základních zón pro děti- hrací, odpočinkové a pracovní. Je to věk, kdy začínají být děti velmi kreativní, používají vlastní myšlení, snaží se přizpůsobovat dospělým a měla by se jim věnovat dostatečná pozornost. S věkem dítěte se mění jeho potřeby velice rychle, díky tomuto důsledku je potřeba přijít na trh s něčím, co bude růst společně s dítětem, ideálně aby konečný design nezůstal jen dětským nábytkem, ale zůstal v prostředí vašeho domu spolu se vzpomínkami co nejdéle.

9 REALIZACE DĚTSKÉHO NÁBYTKU

Pro svou diplomovou práci jsem si zvolila téma design pro děti. Toto téma je poměrně široké, záměrně. Mým přáním bylo, po důkladném dotazníkovém šetření, reagovat na podněty rodičů a navrhnout to, co chtějí využívat a nakupovat svým dětem.

Mou hlavní prioritou a myšlenkovou linií bylo vytvoření decentního produktu, který nemusí na první pohled zářit jasnými barvami, blikat světýlkama, a lákat pouze děti. Vnímání dětí a dospělých nejen k věcem je poměrně složitá záležitost. Kdo tvrdí, že vše, co je barevné a lesklé, se jistě bude dětem líbit. Žijeme v 21. stol, století moderní technologie, jednoduchých tvarů, křivek, obklopujeme se kvalitními materiály, vlastníme vkusně zařízené byty. Je na čase přinést moderní design také do dětských pokojů a nestydět se za rozházené dětské hračky po bytě, vždyť i ty jdou esteticky navrhnout.

Před skončením dotazníku probíhala rešerše dětského nábytku, sběr inspiračních zdrojů a začaly vznikat první skici. Obecně lze shrnout postup práce na tvarování a design produktu, který se na jednu stranu tváří jako dětský nábytek, na stranu druhou zapadá do interiéru dospělého člověka. Tudíž produkt, který nebude mít rychlý konec v garáži, ve formě zbavení se jej na výprodeji či obdarováním kamarádky.

Multifunkční nábytek, zábava, vývoj, estetika a funkce, slova, která jsem měla stále na paměti při vývoji této práce.

9.1 Návrhy a rozpracování vlastního řešení

Návrh, který jsem se rozhodla zpracovat ve své diplomové práci, se řadí do dětského nábytku. Uživateli by měly být děti v rozmezí věku od 3- 7 let, tedy v období předškolního věku.

Jedná se o tří-dílný set nábytku, který by měl fungovat jak v celku, tak každý díl samostatně. Rozvíjí a kombinuje tři základní principy. První, nejdominantnější je úložný prostor. Postrádáme jej vždy a všude, ať už se jedná nebo nejedná o děti. Konkrétně děti mají stále nepřehledné množství důležitých hraček a oblíbených her, a každá věc by měl mít své místo. Z hlediska výchovy bychom měli na dítě apelovat, aby si své věci uklízely a tím nastolili svému dětskému bezstarostnému životu disciplínu a zodpovědnost. Druhou částí je vytvoření pracovního prostoru pro děti. Kombinace pracovní plochy a sedacího nábytku, kterou budou děti využívat především k tvoření, malování či čtení knih. Takové aktivity

v předškolním věku dítěte netrvají dlouho, děti jsou rychle nasyceny aktuální činností, proto zde nejsou tak přísné ergonomické požadavky na zpracování pracovního stolu a sedacího nábytku např. jako u školáka. Poslední částí je komoda, úložný prostor, pracovní plocha. Tento díl by měl sloužit především k volné tvorbě. Zastávám ten názoru, že děti mají obrovskou fantazii a kreativitu. Například z obyčejného klacíku z lesa dokážou udělat bublinkový kulomet nebo nádoby na vaření. V mých očích by se tento kus nábytku dal využít právě ke hře, ve formě dětské kuchyňky pro mladé dívky, či dílny pro velké kluky, záleží pouze na nich, čím skříňku naplní a jak ji budou využívat. V každém případě úložného prostoru není nikdy dost.

Po vymyšlení principu užívání a konečné vize dětského nábytku jsem tento model zpracovávala dle požadavků na ergonomii vůči věku a výšce dítěte a začala jsem dávat návrhu proporce. Každý z dílů má jisté omezení a zásady na velikosti a mým úkolem bylo všechny tyto informace skloubit a vytvořit vkusný, ale funkční celek.

Řídila jsem ve věku dětí od 3 do 7 let, odpovídající výšce 100- 130 cm. Výsledná varianta by měla uspokojit všechny uživatele napříč této věkové hranici.

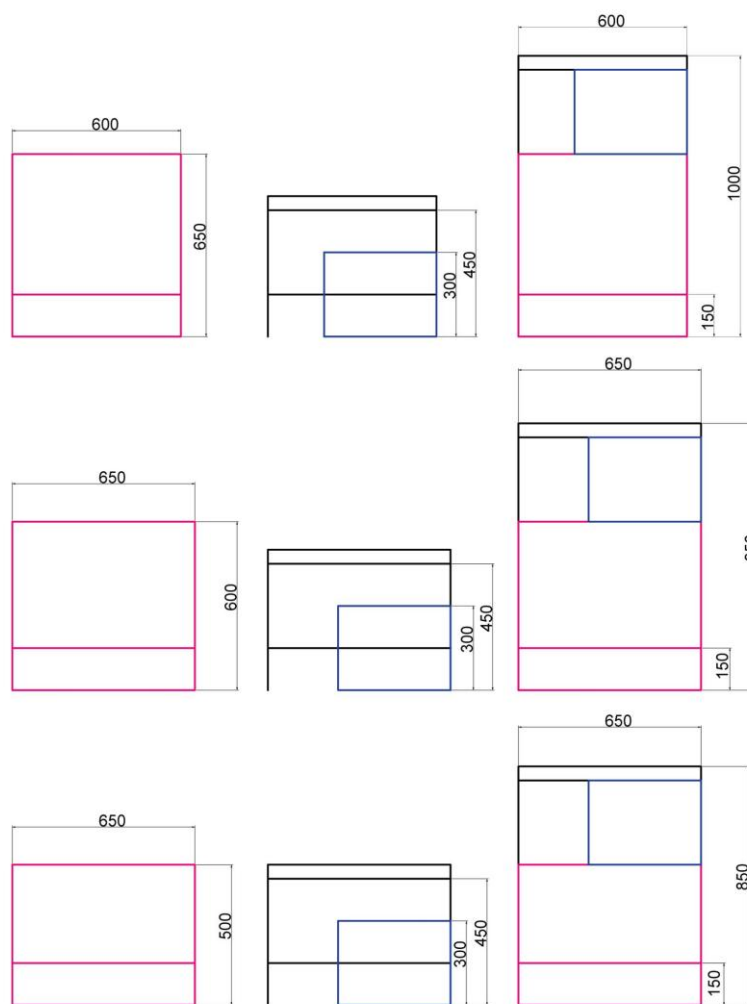

Obr. Hledání proporcí a určení velikosti

Následně přichází na řadu vyřešit uchycení jednotlivých dílů na sebe a návrh podnoží a nožek u stolu tak, aby mezi sebou nábytek korespondoval. Zároveň bylo velmi důležité zachovat předchozí stanovené velikosti, především výšku, šířku stolu, výšku pracovní desky, výšku sedací plochy, vzdálenost mezi výškou hrany pracovní desky a sedací plochou, apod.

Uchycení stolu na spodní úložný díl jsem navrhla cíleně bez jakéhokoli spojovacího materiálu a myslím, že z hlediska tvarování a složitosti, jednoduše a účelně. Tvarový výřez nohou u stolu bude korespondovat s výřezem na spodním dílu úložného prostoru, kdy při zkompletování obou kusů dohromady se tyto dva díly na sebe shora nasadí.

Apelovala jsem na dostatečnou délku zasunutí obou částí do sebe, z hlediska bezpečnosti. Myslím, že rozměr 150 mm je pro tyto proporce dostačující.

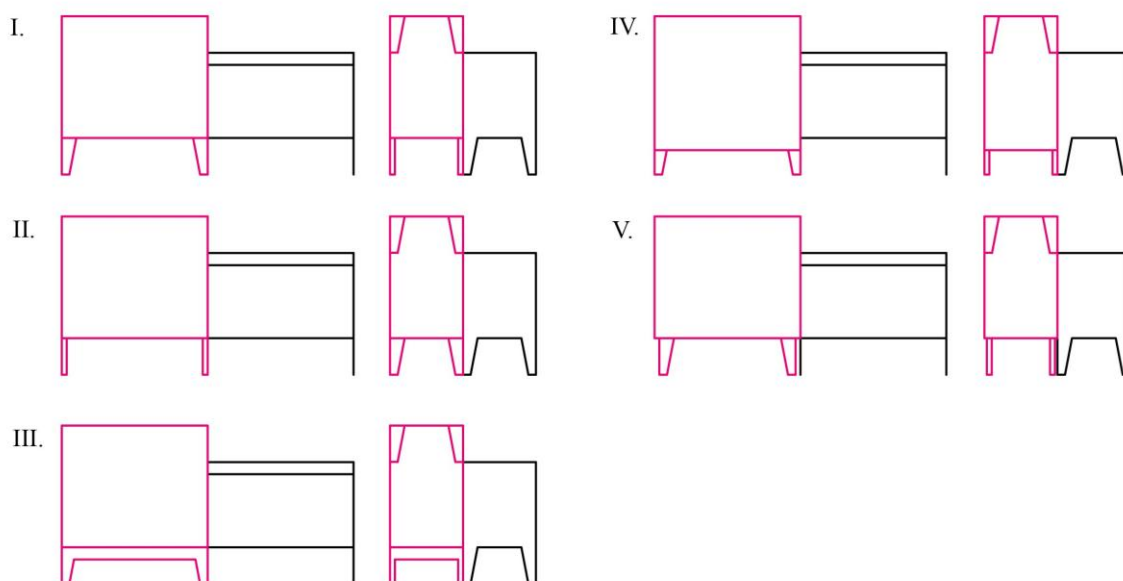

Obr. 17. Varianty podstavy

Samozřejmě bylo vytvořit samotný tvar podnoží a nožek, jehož postup je znázorněn na Obr. 17. Při výběru jsem se rozhodovala nejen intuitivně, ale také s důrazem na stabilitu a bezpečnost. Mírně kónické tvarování podnoží řeší obě tyto teze. Rozhodla jsem se pro variantu označenou římskou číslicí V. Díky tomu jsem docílila podobnosti tvarového řešení s mou předchozí bakalářskou prací, tudíž budu moci tyto dva projekty prezentovat společně.

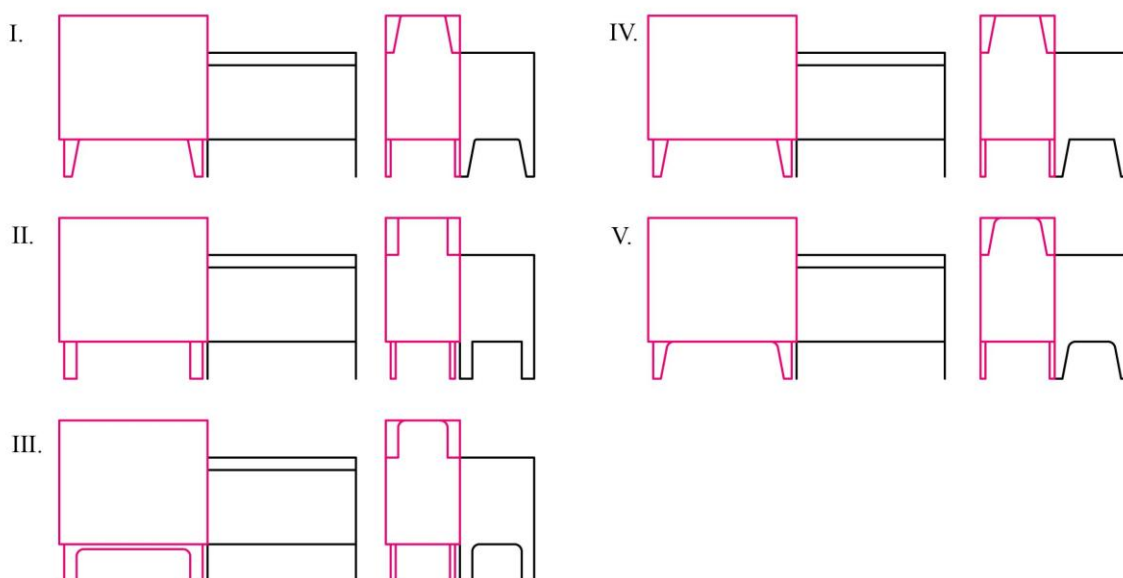

Obr. 18. Tvarová studie podnoží a nožek

Posledním úkolem bylo příjemně zpracovat čelní stranu návrhu tak, aby byla nejen atraktivní, ale také funkčně dotažena. Potýkala jsem se zde s problémem příliš malých nebo naopak velkých úložných prostor. Nadměrná geometrizace a řád, působil studeně a stereotypně. Ve výsledku jsem chtěla navodit uspořádanost, pravidlo, ale zároveň hravost a překvapení, co se za kterými dvířky skrývá.

V kombinaci s rozdělením čelní strany na úložné prostory, přichází na řadu výběr vhodných úchopů a řešení otevření jednotlivých boxů a šuplíků.

Záměrně, z hlediska bezpečnosti v oblasti dětského nábytku, jsem nepoužila žádné vystouplé úchyty ani madla. Otvírání jsem navrhla formou výřezů přímo do materiálu. Stejně tvarové výřezy jsou taktéž umístěny v boční straně na pracovním stole pro snadný úchop a přesun, stejně tak doplňují sedací plochu, která je rovněž navržena jako samostatný úložný box.

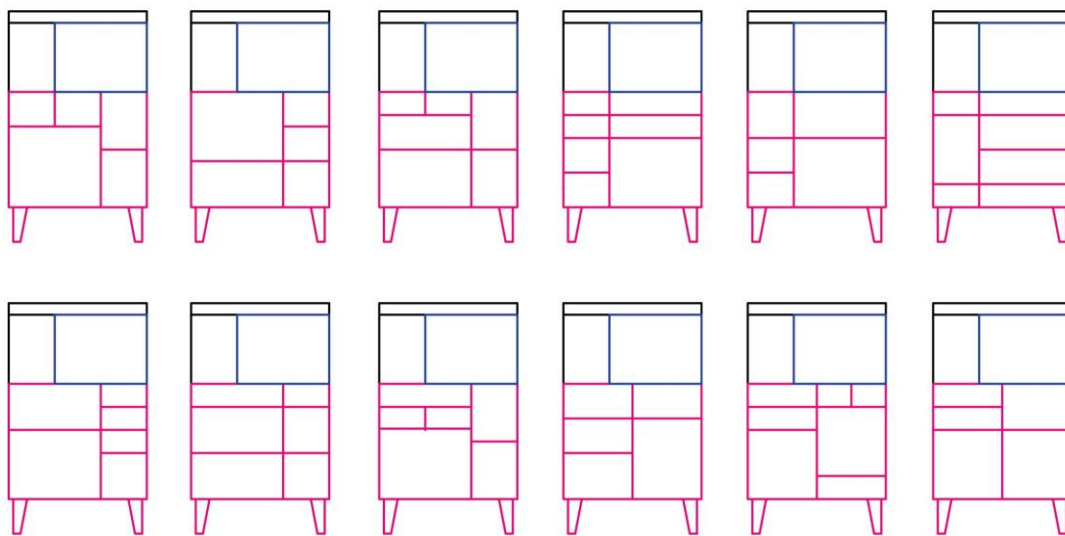

Obr. 19. Návrh rozvržení čelní strany

9.2 Vizualizace výsledné varianty



Obr. 20. Vizualizace čelní strany ve složeném stavu



Obr. 21. Vizualizace v rozloženém stavu 1



Obr. 22. Vizualizace v rozloženém stavu 2



Obr. 23 Vizualizace detailu řešení boční strany úložného prostoru

9.2.1 Materiál

Použité materiály mají vliv nejen na konečný vzhled výrobku, ale i na jeho technické a estetické vlastnosti, konstrukci, způsob výroby a také cenu. Při výběru materiálové skladby výrobku byly tedy zohledněny jak technické a estetické vlastnosti daných materiálu, tak i jejich cena a v neposlední řadě také možnost vytvoření racionální konstrukce.

Nosnou část výrobku tvoří dřevo – překližované desky - laťovky. Laťovka má lepší mechanické vlastnosti, než častěji používaná dřevotřísková deska. Přitom je cenově dostupnější, než například spárovka, jejíž přírodní vzhled díky povrchové dýze připomíná.

Laťovka je překližovaný materiál, který je vyroben oboustranným opláštěváním lanovkového středu dýhami. V případě použitého materiálu je lanovkový střed vyroben z rostlého smrkového dřeva, která je opláštěvána topolovou dýhou, jejíž vlákna vedou kolmo k lanovkovému středu. Jako vrchní materiál je použita dýha (směr vláken je shodný se směrem vláken střední vrstvy).

Tento materiál má dobré mechanické vlastnosti (ve srovnání s častěji používanými aglomerovanými materiály), má dobrou tvarovou stálost a zachovává přirozený vzhled dřeva. Díky nižšímu množství použitého lepidla neemituje do okolí takové množství volného formaldehydu jako například dřevotřískové desky.

Samotný materiál je dobře voděodolný, i přesto je povrchová úprava surového dřeva dokončena nitrocelulózovým nástřikem (základní pojivo je přírodního původu, patří mezi nejčastěji používané finální úpravy hraček, nábytku pro děti), který se výrazně podílí na jeho estetických vlastnostech, a to na fyzikálně-mechanických vlastnostech povrchu nábytku (jeho tvrdosti, odolnosti vůči otěru, oděru, vlhkému a studenému teplu, světlostálosti) a odolnosti vůči působení studených kapalin (vodě, ovocné šťávě, mléku, slinám, potu,...).

9.2.2 Barevnost

Díky mé hlavní myšlence vytvořit esteticky příjemný kus dětského nábytku zastávám variantu zpracování v barvě přírodního dřeva a barvy bílé. Tato kombinace je přijatelná pro obě pohlaví jakéhokoli věku. Dá se lehce kombinovat s jiným nábytkem a barevností v pokoji dle potřeby.

9.2.3 Technická dokumentace

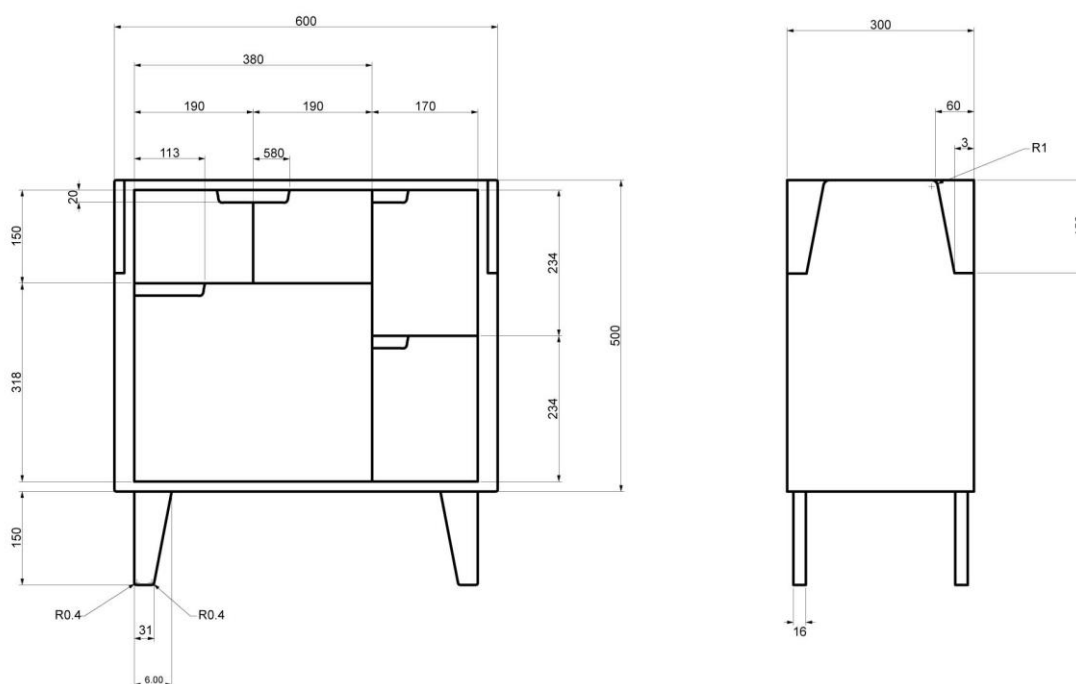

Obr. 24. Technické parametry úložného prostoru

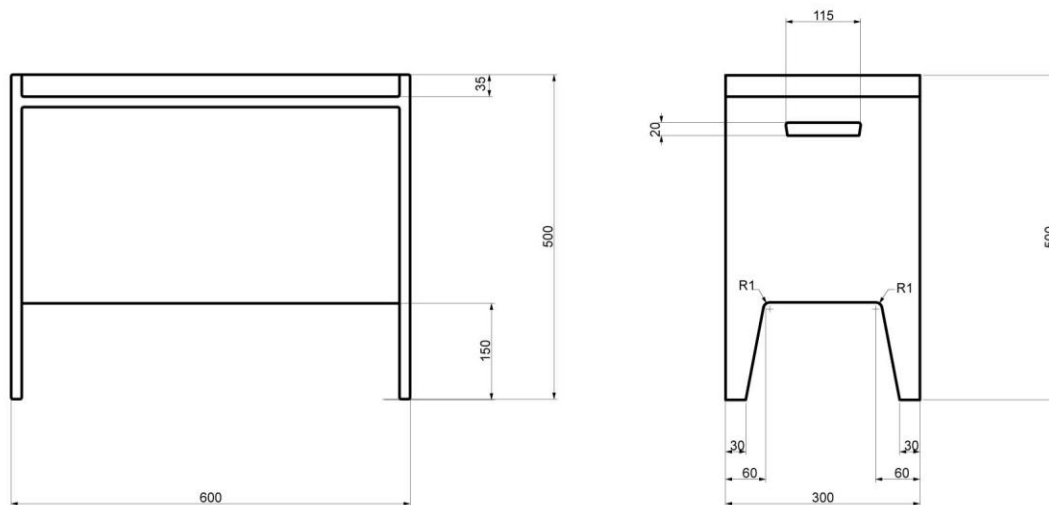

Obr. 25. Technické parametry psacího stolu

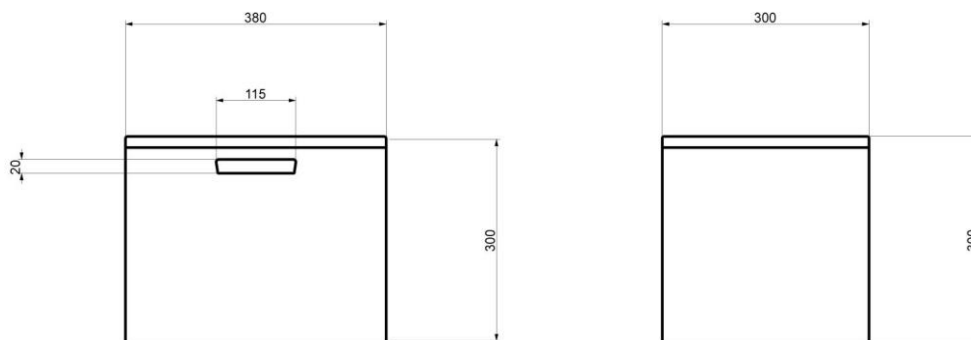

Obr. 26. Technické parametry sedacího nábytku

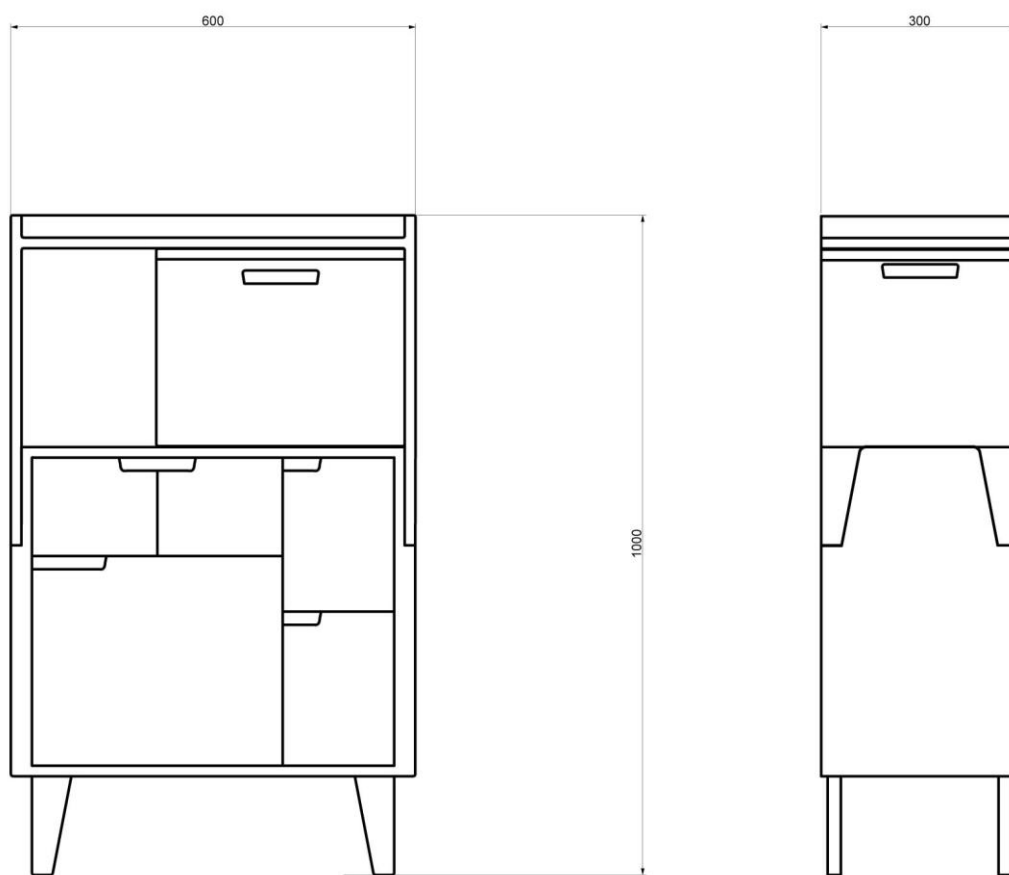

Obr. 27 Technické parametry nábytku ve složeném stavu



Obr. 27. Ergonomická studie s dítětem ve věku 3-7 let (100- 130cm)

ZÁVĚR

Diplomová práce se zpracovává téma design pro děti. Toto téma jsem si vybrala záměrně a s velkou radostí jsem si opakovaně rozšířila obzory a vzdělání v problematice dětí a dětského designu.

Mou hlavní myšlenku utřídil důkladný průzkum trhu, kterého se zúčastnilo poměrně hodně rodičů, a jejich odpovědi jen utvrdily mou ideu.

Cílem mé práce bylo invenčním způsobem navrhnout dětský nábytek tak, aby kombinoval postrádající úložný prostor, zastával funkci pracovního místa se sedacím nábytkem a zároveň dával prostor ke kreativní dětské hře. Prioritní pro mne bylo, aby design nábytku neomezoval jeho užití pouze v dětském pokoji, ale mohl sloužit i nadále, kdekoli v obytné místnosti, ve formě úložného prostoru.

Výsledný návrh splňuje všechny požadavky zadané v úvodu práce. Je důkladně zpracován tak, aby jej mohlo bezpečně využívat nejen dítě od věku 3 let, ale také dospělý. Díky této kombinaci je finální úprava a design nábytku velmi jednoduchý. Zvolený materiál odpovídá předpisům a zatížení, které vzniká při využívání prvku dětmi.

SEZNAM POUŽITÉ LITERATURY

[1] MINISTERSTVO ŠKOLSTVÍ, MLÁDEŽE A TĚLOVÝCHOVY. *Volný čas a prevence u dětí a mládeže*. Praha: Čihák Tisk, 2002

[2] HOFBAUER, Břetislav. *Děti, mládež a volný čas*. Praha: Portál, 2004. 176 s. ISBN 80-7178-927-5.

[3] *Není nám to jedno!* [online]. [2010] [cit. 2015-04-08]. Dostupné z:

<http://www.neninamtojedno.cz/jak-dopadl-pruzkum/>

[4] SAK, Petr. *Proměny české mládeže*. Praha: Petrklíč, 2000. ISBN 978-80-7229-266-0.

[5] PIAGET, J. a B. INHELDEROVÁ. *Psychologie dítěte*. 5. vyd. Praha: Portál, 2007. ISBN 978-80-7367-263-8.

[6] GRÄNZEROVÁ, Gabriela, Monika OVČAČÍKOVÁ a Martin SOKOL. Život dítěte předškolního věku. *Ve Městě - komunální kreaace a rekreace* [online]. 2011 [cit. 2015-04-13]. Dostupné z: <http://www.vemeste.cz/2011/04/zivot-ditete-predskolniho-veku/>

[7] TAUTOVÁ, Věra. Vývoj dětské kresby. SYMONS, Jane. *Těhotenství a péče o dítě* [online]. 2009 [cit. 2014-04-15]. Dostupné z: <http://www.babyonline.cz/vyvoj-ditete/vyvoj-detske-kresby>

[8] Mark Twain. *Azcitáty.cz* [online]. 2009 [cit. 2015-05-04]. Dostupné z:

<http://azcitaty.cz/mark-twain/30222/>

[9] Hra - Wikicitáty. *Wikicitáty* [online]. 2008 [cit. 2015-05-04]. Dostupné z:

<http://cs.wikiquote.org/wiki/Hra>

- [10] Hra - Wikicitáty. *Wikicitáty* [online]. 2008 [cit. 2015-05-04]. Dostupné z:
<http://cs.wikiquote.org/wiki/Hra>
- [11] RIGON, Emmanuelle. *Nepořádek: průvodce výchovou v rodině*. Praha: Portál, 2002. s. 37 – 41. ISBN 9788071785958
- [12] HÁLA, Boris. *Interiér: tvorba obytného prostoru*. 1. vyd. Praha: Grada Publishing, 2009. 149 s. ISBN 978-80-247-3216-9
- [13] PROKOPOVÁ, Helena, Ivan MÜLLER a Hynek MAŇÁK. *Byt, který se vám přizpůsobí*. 1. vyd. Brno: ERA, 2007. 129 s. ISBN 978-80-7366-106-9
- [14] KANICKÁ, Ludvika. *Nábytek, typologie, základy tvorby*. 1. vyd. Praha: Grada Publishing, 2011. 160 s. ISBN 978-80-247-3746-1
- [15] *Vítejte doma*. TSCHAKERT. Praha: P. Business Media CZ, 2009. Měsíčník. Ročník VII. Č. 7-8/2009
- [16] BLAHOTOVÁ, Pavlína. *Bydlíme s dětmi- a děti s námi: jak zařídit dětský pokoj*. Praha: Albatros, 2003. ISBN 80-000-1285-5.
- [17] FOŘTLOVÁ, Karolína. *Barvy v bytě*. Brno: ERA, 2005. ISBN 8073660369
- [18] KAMENÍKOVÁ, V. *Obytné prostředí pro děti*. Brno, 2006. Bakalářská práce. Mendelova univerzita v Brně
- [19] BEJČKOVÁ, L. Postel v dětském pokoji. *Vítejte doma*. Č. 4/2009, s. 50.
- [20] KANICKÁ, L. *Učební texty Typologie*

[21] DLABAL, S., E. KITTRICHOVÁ a KOL. *Nábytek - člověk - bydlení*. 1 vyd. Praha: ÚBOK, 1980, 178 s.

[22] Day dream. *vaky-pytle.cz/*. [online]. [2010] [cit. 2014-04-10]. Dostupné z: <http://www.vaky-pytle.cz/>

[23] *IKEA, nábytek kuchyně ložnice křesla pohovky osvětlení* [online]. 1999 [cit. 2014-04-28]. Dostupné z: <http://www.ikea.com/cz/cs/>

[24] Domestav s.r.o.[online]. [2008-2014] [cit. 2015-04-11]. Dostupné z: <http://www.domestav.cz/cs/o-nas>

[25] BRUNECKÝ, P., F. ŠVANCARA. *Interiér – člověk a nábytek*. Mendelova lesnická a dřevařská univerzita v Brně, 1995. 280 s. ISBN 80-7157-157-1.

SEZNAM OBRÁZKŮ

Obr. 1. Charakteristika předškolního dítěte.....	15
Obr. 2. Ergonomie správného sezení dle výšky dítěte	26
Obr. 3. Výšky dítěte předškolního věku v poměru k velikostem stolu a židle.....	26
Obr. 4. Pásma dosahu u dětí a dospělých.....	29
Obr. 5. Obr. 5. a 6. Ukázka dětského nábytku firmy Ikea.....	31
Obr. 7. a 8. Design dětského nábytku z překližky Charles a Ray Eames.....	32
Obr. 9. Vibel, pokoj s hracím domkem.....	33
Obr. 10. Moretti Compact, dětský pokoj.....	33
Obr. 11. Moretti Compact, dětský pokoj pro větší děti.....	34
Obr. 12. Nábytek Gazel, dětský pokoj.....	35
Obr. 13 Dpd, dětský stůl.....	36
Obr. 14. Domestav, skříň k patrové posteli.....	36
Obr. 15. Domestav, horní spaní.....	37
Obr. 16. Hledání proporcí a určení velikosti.....	56
Obr. 17. Varianty podstavy.....	57
Obr. 18. Tvarová studie podnoží a nožek.....	57
Obr. 19. Návrh rozvržení čelní strany.....	58
Obr. 20. Vizualizace čelní strany ve složeném stavu.....	59
Obr. 21. Vizualizace v rozloženém stavu.....	60
Obr. 22. Vizualizace v rozloženém stavu 2.....	60
Obr. 23 Vizualizace detailu řešení boční strany úložného prostoru.....	61
Obr. 24. Technické parametry úložného prostoru.....	62
Obr. 25 Technické parametry psacího stolu.....	63
Obr. 26. Technické parametry sedacího nábytku.....	63

Obr. 27 Technické parametry nábytku ve složeném stavu.....64

Obr. 28. Ergonomická studie s dítětem ve věku 3-7 let (100- 130cm).....64

SEZNAM PŘÍLOH

Nosič CD-ROM

