

Symbolika a estetika v církevním prostředí

BcA. Hynek Schuster

Diplomová práce
2021

 Univerzita Tomáše Bati ve Zlíně
Fakulta multimediálních komunikací

Univerzita Tomáše Bati ve Zlíně
Fakulta multimediálních komunikací
Ateliér Grafický design

Akademický rok: 2020/2021

ZADÁNÍ DIPLOMOVÉ PRÁCE
(projektu, uměleckého díla, uměleckého výkonu)

Jméno a příjmení: **BcA. Hynek Schuster**
Osobní číslo: **K19373**
Studijní program: **N8206 Výtvarná umění**
Studijní obor: **Multimédia a design – Grafický design**
Forma studia: **Prezenční**
Téma práce: **Symbolika a estetika v církevním prostředí**

Zásady pro vypracování

Rozsah teoretické práce minimálně 40 – 45 stran + obrazové přílohy (dokumentace praktické části). Práci odevzdat v elektronické podobě (dle předepsané celouniverzitní šablony viz směrnice rektora č. 33/2019) ve formátu PDF na 1 ks CD (DVD) nosiče, dále odevzdat 2 kusy výtisků práce v pevné vazbě (v jedné z nich bude vlepeno CD) a 1 výtisk graficky zpracované práce, která má volnější grafickou podobu.

1. Teoretická část: křesťanská symbolika a estetika v českém reformovaném prostředí
2. Praktická část: vizuální styl církevního festivalu

Rozsah diplomové práce: viz Zásady pro vypracování
Rozsah příloh: viz Zásady pro vypracování
Forma zpracování diplomové práce: tištěná/umělecké dílo

Seznam doporučené literatury:

STUDENÝ, Jaroslav. Křesťanské symboly. Olomouc: [nakladatel není známý], 1992
PAVLINCOVÁ, Helena. Slovník: Judaismus : Křesťanství : Islám. Praha: Mladá fronta, 1994. ISBN 80-204-0440-6
ČEJKOVÁ, Mahulena. Po stopách památek reformace v České republice. Praha: Českobratrská církev evangelická ve vydavatelství Trilabit, 2011. Dědictví reformace. ISBN 978-80-87098-19-6
ŠOLTÉSZ, Štěpán. Dějiny křesťanské církve. 4. vyd. Praha: Ústřední církevní nakladatelství, 1990
ŘÍČAN, Rudolf. 12 století církevních dějin. 2. rev. vyd. Praha: Ústřední církevní nakladatelství, 1990. Studijní texty Komenského evangelické bohoslovecké fakulty v Praze

Vedoucí diplomové práce: **doc. Mgr.A. Pavel Noga, ArtD.**
Ateliér Grafický design

Datum zadání diplomové práce: **2. listopadu 2020**
Termín odevzdání diplomové práce: **21. května 2021**



doc. Mgr. Irena Armutidisová
děkanka

doc. Mgr.A. Pavel Noga, ArtD.
vedoucí ateliéru

PROHLÁŠENÍ AUTORA BAKALÁŘSKÉ / DIPLOMOVÉ PRÁCE

Beru na vědomí, že

- bakalářská/diplomová práce bude uložena v elektronické podobě v univerzitním informačním systému a bude dostupná k nahlédnutí;
- na moji bakalářskou/diplomovou práci se plně vztahuje zákon č. 121/2000 Sb. o právu autorském, o právech souvisejících s právem autorským a o změně některých zákonů (autorský zákon) ve znění pozdějších právních předpisů, zejm. § 35 odst. 3;
- podle § 60 odst. 1 autorského zákona má UTB ve Zlíně právo na uzavření licenční smlouvy o užití školního díla v rozsahu § 12 odst. 4 autorského zákona;
- podle § 60 odst. 2 a 3 mohu užít své dílo – bakalářskou/diplomovou práci - nebo poskytnout licenci k jejímu využití jen s předchozím písemným souhlasem Univerzity Tomáše Bati ve Zlíně, která je oprávněna v takovém případě ode mne požadovat přiměřený příspěvek na úhradu nákladů, které byly Univerzitou Tomáše Bati ve Zlíně na vytvoření díla vynaloženy (až do jejich skutečné výše);
- pokud bylo k vypracování bakalářské/diplomové práce využito softwaru poskytnutého Univerzitou Tomáše Bati ve Zlíně nebo jinými subjekty pouze ke studijním a výzkumným účelům (tj. k nekomerčnímu využití), nelze výsledky bakalářské/diplomové práce využít ke komerčním účelům;
- pokud je výstupem bakalářské/diplomové práce jakýkoliv softwarový produkt, považuji se za součást práce rovněž i zdrojové kódy, popř. soubory, ze kterých se projekt skládá. Neodevzdání této součásti může být důvodem k neobhájení práce.

Prohlašuji, že:

- jsem na bakalářské/diplomové práci pracoval samostatně a použitou literaturu jsem citoval. V případě publikace výsledků budu uveden jako spoluautor.

Ve Zlíně dne: 1. 12. 2020

Jméno a příjmení studenta: BcA. Hynek Schuster

.....
podpis studenta

ABSTRAKT

Tématem mojí diplomové práce je církevní symbolika a estetika. V teoretické části se zabývám symbolikou v historii církve. Pozornost věnuji zvláště vývoji symbolu a významu, který sehrál v křesťanství. Pro lepší pochopení tématu se zabývám také stručnými dějinami křesťanství zvláště v evropském kontextu. Pozornost věnuji zejména protestantským církvím od reformace po současnost. Mapuji současný stav nápisů v budovách Českobratrské církve evangelické. Provedeným výzkumem jsem zjistil, že v protestantské zbožnosti má rozhodující význam slovo. V praktické části práce se zabývám tvorbou vizuálního stylu církevního festivalu.

Klíčová slova: symbol, křesťanství, Jan Blahoslav, Českobratrská církev evangelická, nástěnné nápisy

ABSTRACT

The topic of my thesis is a religious symbolism and aesthetic. In the theoretical part I deal with symbolism in the history of church. I pay attention especially to the development of a symbol and its role, which it played in Christianity. For better understanding the topic I deal with brief history of Christianity, especially in the European context. I pay attention particularly to Protestant churches from the reformation to the present. I conduct a survey of the current quality of writings in the buildings of the Evangelical Church of Czech Brethren. By my conducted research I discovered, that in Protestant religiousness the main importance of word is determinative. In the practical part of my thesis I deal with the creation of visual style of the church festival.

Key words: symbol, Christianity, Jan Blahoslav, The Evangelical Church of Czech Brethren, wall signs

PODĚKOVÁNÍ

Děkuji panu doc. Mgr.A. Pavlu Nogovi, ArtD. za odborné vedení mé diplomové práce.

PROHLÁŠENÍ

Prohlašuji, že odevzdaná verze diplomové práce a verze elektronická nahraná do IS/STAG jsou totožné.

OBSAH

ÚVOD	10
I. TEORETICKÁ ČÁST.....	12
1. DESATERO – PŘIKÁZÁNÍ NEZOBRAZÍŠ BOHA.....	13
1.1 Desatero a Židé.....	13
1.2 Desatero a křesťané.....	16
1.3 Umění a náboženství	17
2. KŘEŠŤANSKÁ SYMBOLIKA	19
2.1 Obecná charakteristika	19
2.2 Pojem symbol	20
2.3 Nejstarší doba	21
2.4 Doba po vydání Ediktu milánského.....	23
3. KŘEŠŤANSKÉ SYMBOLY	24
3.1 Alfa a Omega – A Ω (A M Ω)	24
3.2 Apoštolové	24
3.3 Barvy.....	25
3.4 Beránek, ovce.....	26
3.5 Bůh.....	27
3.6 Davidova hvězda (hexagram).....	28
3.7 Duch svatý	28
3.8 Had.....	29
3.9 Hřích.....	30
3.10 Chléb	31
3.11 Jetel	31
3.12 Ježíš (trigram, IHS).....	32
3.13 Klíče	32
3.14 Kotva.....	33
3.15 Kristus a jeho monogram (christogram)	33
3.16 Loď.....	34
3.17 Kalich.....	34
3.18 Ryba	35
3.19 Hrozný vína	36
3.20 Kříž	36
3.21 Liturgický oděv	40

4. MONOTEISMUS VE SVĚTĚ	41
4.1 Judaismus	41
4.2 Islám	42
4.3 Křesťanství	44
4.3.1 Západní křesťanství.....	44
4.3.2 Pravoslaví	52
5. REFORMACE.....	54
5.1 Situace v Evropě	54
5.2 Předchůdci reformace	55
5.3 První reformace.....	55
5.3.1 Jan Hus.....	56
5.3.2 Husitství – symbol kalicha	56
5.3.3 Protireformace.....	59
5.3.4 Baroko – „krásný“ nástroj protireformace.....	60
5.3.5 Od tolerančního k protestantskému patentu	61
6. JEDNOTA BRATRSKÁ A JEJÍ STOPA V ŽIVOTĚ I V UMĚNÍ	62
6.1 Jednota bratrská – formující se nová církev	62
6.2 Tiskárna Jednoty bratrské.....	63
6.3 Tradice českého biblického překladu	66
6.4 Bible kralická	67
6.4.1 Bible kralická – vznik a význam.....	67
6.4.2 Bible kralická – její grafická podoba.....	71
6.5 Jan Blahoslav.....	72
7. SVĚTOVÁ REFORMACE	75
7.1 Reformace v Německu	75
7.1.1 Působení Martina Luthera	75
7.1.2 Luterský bohoslužebný prostor	76
7.2 Reformace ve Švýcarsku.....	77
7.2.1 Působení Jana Kalvína.....	77
7.2.2 Kalvínský bohoslužebný prostor	78
8. ČECHY A MORAVA PO VYDÁNÍ TOLERANČNÍHO PATENTU.....	79
8.1 Historická situace.....	79
8.2 Tolerance – omezená možnost.....	80
8.3 Toleranční modlitebny	80
8.4 Vliv světové reformace v našem prostředí.....	81

8.5 Situace po roce 1918.....	82
8.5.1 Vznik Českobratrské církve evangelické.....	82
8.5.2 ČCE dnes.....	82
9. PRŮZKUM VÝZDOBY VE SBORECH ČCE DNES	83
9.1 Záměr	83
9.2 Odpovědi z dotazníkového šetření.....	83
9.3 Praktické příklady z jednotlivých míst.....	94
9.4 Shrnutí.....	100
II. PRAKTICKÁ ČÁST	105
10. O FESTIVALU	106
10.1 Výběr tématu	106
10.2 Koncept	106
10.3 Náplň festivalu.....	107
11. VIZUÁLNÍ ZPRACOVÁNÍ.....	107
11.1 Hledání prvků vizuálního stylu	107
11.2 Výsledné prvky vizuálního stylu.....	108
11.2.1 Barevnost.....	108
11.2.2 Typografie	108
11.2.3 Kříž.....	109
11.2.4 Obrazové prvky	109
12. POSTUP TVORBY.....	109
12.1 3D modely.....	109
12.2 Tvorba plakátů.....	112
12.3 Propagační předměty	115
12.4 Památník Jana Blahoslava	117
12.5 Videoklip.....	119
12.6 Web	119
12.7 Sociální síť.....	119
ZÁVĚR	120
SEZNAM POUŽITÉ LITERATURY	122
SEZNAM OBRÁZKŮ	124
SEZNAM GRAFŮ.....	127

ÚVOD

Ve své práci, jak vyplývá již z jejího názvu, se zabývám křesťanskou symbolikou. Evropská kultura a společnost byla mnoho staletí silně ovlivňována a utvářena právě křesťanstvím. S křesťanskou symbolikou se v současnosti již nesetkáváme tolik jako dříve. V minulosti, zvláště v období středověku, však byly tyto symboly a symbolika všudypřítomné, neobjevovala se pouze v malbách, ale pronikla i do užitého umění, architektury i urbanismu. Kdo tedy chce porozumět v plnosti dějinám výtvarné kultury, nesmí opomenout ani dějiny křesťanství.

Ve své práci chci čtenáře seznámit s vývojem křesťanských symbolů od jejich prvopočátku až po dnešní dobu, poskytnout mu jejich vysvětlení a mapovat změny významu a podoby během dějin. Také chci demonstrovat, jak významnou roli v proměnách symboliky mají společensko-kulturní souvislosti, které se bezprostředně promítají do vizuálního umění.

Toto téma je však velmi široké. Stručně předkládám ucelený pohled na církevní symboliku, ale z důvodu rozsáhlosti tématu se věnuji podrobně pouze její části. Shrnuji celkový vývoj církevní symboliky, ale soustředím se na české prostředí, především na reformované církve.

Mne, jako grafického designéra, zajímají nejvíce nástěnné nápisy, které jsou v reformovaných církvích základním kamenem výzdoby interiérů. Tato skutečnost vychází z věrouky protestantských církví, které narozdíl od katolicismu staví především na slovu.

V první kapitole se věnuji tomu, z čeho vychází základ křesťanských symbolů – desateru a zvláště přikázání, které ovlivňuje vizuální umění nejvíce – nezobrazíš boha. V druhé kapitole popisují nejstarší období křesťanské symboliky, kdy se symboly objevují v nejčistší a nejjednodušší formě. V následující kapitole se věnuji popisu jednotlivých symbolů a jejich významu. Ve čtvrté kapitole se stručně zaměřuji i na další monoteistická náboženství, tedy judaismus, na který křesťanství bezprostředně navazuje, historicky mladší islám a pravoslaví, které se oddělilo od západní církve a v rámci symboliky se ubíralo vlastní cestou.

V dalších kapitolách už se věnuji pouze západním větvím křesťanství. Svůj zájem směřuji především na reformaci a církve z ní vzešlé, zejména pak v českém prostředí. Věnuji se zde významným osobnostem českého reformovaného prostředí, kralické tiskárně a Bibli kralické, která je jedinečná nejen svou vizuální hodnotou, ale i svými jazykovými kvalitami. Zmiňuji zde také protireformační snahy, které v českých zemích výrazným způsobem ovlivnily křesťanskou estetiku. Nakonec se věnuji současnému stavu Českobratrské církve evangelické,

největší nekatolické církve v ČR. O ní také píše v následující kapitole, kde pomocí dotazníku rozeslaného do jednotlivých sborů ČCE mapují současnou podobu interiérů bohoslužebných prostor.

V praktické části práce popisují postup při tvorbě vizuálního stylu pro církevní festival.

I. TEORETICKÁ ČÁST

1. DESATERO – PŘIKÁZÁNÍ NEZOBRAZÍŠ BOHA

1.1 Desatero a Židé

Chceme-li dobře pochopit přístup Židů, křesťanů, ale i islámu, tedy tří největších monoteistických náboženství, k problematice zobrazování náboženských symbolů, je třeba se vrátit na úplný počátek – k desateru božích přikázání.

Desatero nalezneme zapsané ve dvou knihách Starého zákona, poprvé v knize Exodus v kapitole 20. a podruhé v knize Deuteronomium v kapitole 5. Nejedná se o dvě rozdílná podání desatera, jde pouze o zopakování s malými nepodstatnými rozdíly. Pro Židy bylo desatero závazným zákonem, kterým Hospodin skrze Mojžíše obdaroval svůj lid vyvolený a skrze něj Izraelcům dal normy pro jejich praktický i náboženský život.

Pro naše hodnocení je velmi důležité přikázání Nezobrazíš. Jeho celé znění je zapsáno v knize Exodus 20, 4–6: „Nezobrazíš si Boha zpodobením ničeho, co je nahoře na nebi, dole na zemi nebo ve vodách pod zemí. Nebudeš se ničemu takovému klanět ani tomu sloužit. Já jsem Hospodin, tvůj Bůh, Bůh žárlivě milující. Stíhám vinu otců na synech do třetího i čtvrtého pokolení těch, kteří mě nenávidí, ale prokazují milosrdenství tisícům pokolení těch, kteří mě milují a má přikázání zachovávají.“ (Bible: Písmo svaté Starého a Nového zákona, 2009, str. 89)

Přístup Židů k zobrazování svého boha byl jedinečný a zvláštní. Židovská komunita tvořila výjimečné seskupení v rámci tehdejších pohanských náboženství. Jejich náboženství bylo monoteistické, vyznávali tedy jediného boha, který řídil veškerý jejich život. Bůh byl také jedním z principů, které z Židů dělaly národ.

Typický příklad, jak Židé přistupovali ke svému bohu, nalzáme již v příběhu praotce Abrahama. Když na příkaz Hospodina opouštěl Ur, město v Mezopotámii, a vydal se ve svém pokročilém věku se svojí rodinou a čeledí do země kenaanské, nevzal si s sebou žádnou modlu, žádný symbol bohů svého dosavadního domova vytvořený z kamene, kovu či dřeva. Jeho bůh byl skryt v jeho srdci a vědomí. Když Abraham doputoval do země zaslíbené, vykonal jedinou věc podstatnou pro svou víru. Postavil Hospodinu oltář, opět bez viditelného symbolu vytvořeného člověkem a začal se modlit. Abraham pevně věřil, že bůh, který ho povolal k cestě, je stejný jako bůh, ke kterému se modlí v Kenaánu, že je tedy všudypřítomný, vševědoucí a všemohoucí.

Židé jméno boží chovali v tak obrovské úctě, že jej ani přímo nevyslovovali a nepsali. Podíváme-li se do Starého zákona a do jiných židovských spisů, vždy je Hospodin jmenován pouze opisem, např. Stvořitel. V textech Starého zákona je jméno boží vyjádřeno nejčastěji souhláskami JHVH. Židé ho však nevyslovovali, proto není jasné, jak zní. Místo toho říkali adonaj nebo elohím, což v češtině znamená „Pán“, „Bůh“. (Novotný, 1956)



Obrázek 1: Biblický rukopis z 9. století (zdroj: Beitzel, 2007)

Symbolické zpřítomnění boha viděli Židé v truhle smlouvy. Archa neobsahovala žádné obrazy, „pouze“ desky desatera, tedy slovo, kterým bůh k Izraelcům promlouval. Izraelci od počátku striktně odmítali jakékoliv zobrazení boha, tedy obrazy, sochy a reliéfy. K určité změně došlo po znovudobytí Kenaánu, kdy se izraelské rody začaly stýkat podstatně více s původními obyvateli a s jejich velmi přitažlivým náboženstvím, jehož součástí byly právě sochy a obrazy jejich bohů. Stávalo se, že Izraelci mnohdy propadali touze přijímat takovýto druh náboženství pro jeho přitažlivost. Proti takovýmto tendencím velmi tvrdě vystupovali ve svých promluvách zvláště proroci. (Čapek, 1929)



Obrázek 2: Archa úmluvy, iluminace, 13. století (zdroj: Beitzel, 2007)

Židovské náboženství tak bylo pro ostatní národy nepochopitelné a tím pádem neuchopitelné. Pohané tehdejší doby byli zvyklí vytvářet si modly a obrazy svých božstev a skrze přinášené oběti a obětiny se svými bohy také manipulovat. Snažili se je „dostat“, kam oni chtěli. U Židů nic takového nebylo možné. Zde existoval jediný, neuchopitelný, všudypřítomný a stálý bůh. Židé se tak vydělovali z tehdejších náboženských tendencí a pro své náboženské názory byli odmítáni, či dokonce pronásledováni.

Po dobytí Izraele Římany museli Římané v otázkách náboženství nakonec ustoupit, protože Židé nebyli ochotni římské zásahy do svého náboženství tolerovat, vždy se bouřili a pro svoji víru byli schopni obětovat i život. Palestina tehdy patřila k nejbouřlivějším provinciím Římské říše.

Výjimečný byl i židovský chrám v Jeruzalémě. Bible popisuje, o jak velkolepou stavbu se jednalo po stránce architektonické (1. Královská 6). Vnitřní prostory však byly opět bez jakékoliv výzdoby obrazové či sochařské. Velevsatyně, to byl prázdný prostor, ve kterém byla původně uložena truhla smlouvy a který byl od ostatního prostoru oddělen chrámovou oponou. Bylo to místo naprosté tmy, kam neměli lidé přístup. Pouze jednou do roka směl do velevsatyně vstoupit velekněz. (Novotný, 1956)

Po zboření chrámu císařem Titem v roce 70 n. l. a po potlačení židovského povstání byli Židé natrvalo vyhnáni z Izraele. Úlohu bohoslužebných míst přejala synagogy. Jejich vnitřní výzdoba byla však také velmi jednoduchá, bez obrazů a soch, pouze s výzdobou rostlinnými motivy a ornamentálními vzory a různými texty. Pro Židy natrvalo zůstávalo nejpodstatnější boží slovo a ne zobrazení boha.



Obrázek 3: Archa úmluvy, mozaika, 5. století (zdroj: Beitzel, 2007)

1.2 Desatero a křesťané

Křesťanství, které vyrůstá z židovských kořenů a vyznává téhož boha, ctí stejně jako Židé desatero přikázání. Pro křesťany je tedy stejně nemyslitelné zobrazovat boha jakýmkoliv způsobem. Uctívání soch a obrazů považovali křesťané za pohanský zvyk. Opovrhovali jím a odmítali ho. Jejich přísnost šla tak daleko, že v nejstarších dobách zakazovali nejen symboliku věcí nebeských, ale striktně odmítali i sochy a obrazy, které oslavovaly vážené lidi. Právě z tohoto důvodu nebylo možné a ani dovolené zobrazovat Ježíše Krista v lidské podobě. Teprve ve 2. století n. l. je zaznamenán případ, kdy jedna z gnostických sekt vyvěsila Kristův obraz vedle obrazů řeckých filosofů.



Obrázek 4: Mince s tváří císaře Tiberia Caesara (zdroj: *Nový zákon s ilustracemi*, 1987)

Samozřejmě postupem doby se přístup křesťanské církve měnil a zobrazování náboženských motivů se stalo pevnou součástí katolické církve. Po reformaci se církve protestantské názorově vrátily k představám apoštolské církve. Protestanti vyznávali, že neznáme, jaké podstaty bylo vzkříšené tělo Kristovo. Zobrazovat vzkříšení nebo nanebevstoupení Krista znamená snižovat jeho velikost a slávu. Nelze také žádným způsobem zobrazit duše zesnulých, anděly ani nebeskou slávu a nebeské radosti.

Obrazy, které znázorňují duchovní svět, tak neodpovídají skutečnosti, stávají se lživými a ohrožují samo křesťanské náboženství. Velké nebezpečí je skryto také ve faktu, že sochy a obrazy se stávají postupem času modlami. Lidé se tak odvrací od živé víry, utíkají k modlám a modlí se pouze k nim. (Čapek, 1929)

Další nebezpečí, které tkví v přestoupení přikázání, je, že sochy a obrazy vedou k ignorování těchto bytostí samotných. Obraz se stává překážkou mezi bohem a člověkem. Zhmotňování a zobrazování nebeského světa tak povolna vede k ateismu. Lidé nevzdělaní viděli v obrazech samotný předmět náboženské úcty. Jejich představy nesahaly dál, než k tomu, co jim bylo vyobrazeno. Měli bychom jasně říci, že namalovaný bůh byl a je příliš slabý na to, aby nám lidem mohl pomoci. (Čapek, 1929)

Takto dogmaticky chápaný problém nezobrazování boha nás však staví náhle před zásadní problém. Nebudeme muset zavrhnout tedy velkou část náboženských uměleckých děl, zvláště z doby středověku? V tomto případě bychom měli zůstat v rovině výtvarné a vždy hodnotit pouze jejich uměleckou stránku. Věřící nemá dílům dávat hlubší duchovní obsah a proměňovat je v předmět svého uctívání. Mnozí křesťané totiž nehledají spojení s duchovním světem, protože si tento svět skrze obrazy a sochy zhmotnili.

1.3 Umění a náboženství

Snažíme-li se duchovní svět jakýmkoliv způsobem ztvárnit, přestane působit na ducha, osloví pouze smysly. Vyobrazovaný duchovní svět je rukou umělce proměněn v tělo, stává se záležitostí a požitkem. Budeme-li předcházející slova brát vážně, plně pochopíme odpor protestantů proti modlám, sochám a obrazům, které představují duchovní svět. Mohlo by se zdát, že desatero připustí alespoň zobrazení věcí pozemských. Ale zmiňované přikázání vystupuje velice striktně i proti takovýmto uměleckým snahám. (Čapek, 1929)

Jak jsem již uváděl, typickým příkladem takového odporu je odpor Židů proti sochařskému a malířskému umění. Židé oslavovali boha, přinášeli mu oběti, stavěli oltáře, ale neumísťovali na ně sochy a obrazy. Trochu umírněnější byli Židé k obrazům zvířat. Příkladem takové umírněnosti jsou například sochy cherubínů. Biblická představa vychází z faktu, že bůh se zjevoval člověku. Králové, hrdinové, proroci byli pouhými zprostředkovateli božího slova. A tak každé zobrazení člověka by znamenalo jeho povýšení a zbožštění.



Obrázek 5: Nanebevzetí panny Marie, vitráž, konec 11. stol.
(zdroj: *Encyklopedie umění středověku*, 1969)

Křesťané dokonce malířské povolání považovali v nejstarších dobách za neslučitelné se svým náboženstvím. Situace se radikálně změnila s nástupem císaře Konstatina na trůn. Za jeho vlády nastal veliký příliv pohanů do církve a církve se již nedokázala dokonale bránit přetrvávajícímu vlivu pohanů. Fetišismus byl v lidech tehdy natolik zakořeněn, že se ho nechtěli zbavit ani jako křesťané. Církve se stávala bezmocnou proti modlářství, někdy dokonce vycházela vstříc takovým požadavkům lidu. Aby si udržela své členy, nahrazovala pohanské bohy postupně podobou biblických osobností a svatých. (Čapek, 1929)

Středověk pak přímo pěstuje křesťanské náboženské umění. Vyžívá se v okázalosti a mnohdy až v pompéznosti. Důvody k tomu byly různé. Jednak většina věřících tehdejší doby byli lidé nevzdělaní a dále bohoslužebná liturgie probíhala pouze v latině. Lidé tedy bohoslužbě nerozuměli. A tak právě fyzické obrazy měly za úkol šířit křesťanství mezi analfabety. Římskokatolická mše od počátku je typická svými obřady a určitou tajemností. Barevné efekty světla přicházejícího skrze vitrážová okna sloužily také k docílení správné duchovní nálady.

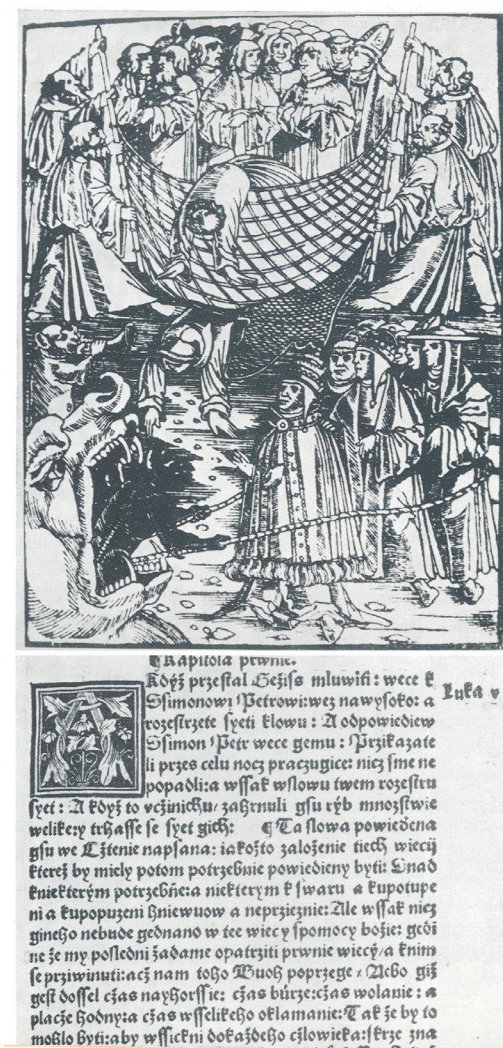

Obrázek 6: Petr Chelčický, Síť víry (zdroj: Slovem obnovená, 1977)

Žel, duchovní umění mělo sloužit také k zdůraznění církevní moci, pompy a přepychu. Honosné církevní stavby sloužily nejenom k oslavě boha, ale záměrně se stávaly i konkurencí stavbám králů. Vždyť papež v sobě spojoval nejenom moc církevní, ale i světskou. Středověké malířství a sochařství, ač po stránce umělecké na veliké výši, znamenalo náboženský úpadek. Nastolilo postupné odvracení od bible a obnovování pohanské antiky, která byla typická pěstováním kultu těla. Umění šlo tak daleko, že si jako vzory pro Kristovu postavu vybíralo pohanské předlohy. Kristus byl zobrazován jako mladý pastýř Hermes či bezvousý Apolon, ve starším věku jako bůh Zeus. Nahé postavy antických žen se stávaly vzorem pro obrazy Evy, Putifarky či Zuzany. (Čapek, 1929)

Náboženství se dostávalo do pozadí. Skrze umění byl člověk zbožštěn a bůh sesazen z trůnu. Díváme-li se na vývoj křesťanského umění, dokážeme pochopit i radikální stanovisko reformace. Reformace vycházela z přesvědčení, že náboženství je plně záležitostí duchovní a niternou. A zážitky duchovní se nemají zaměňovat se smyslovými dojmy. Velmi ostrá slova volí Petr Chelčický, který sarkasticky píše, že bůh musí být „velice smutný“, když nebude mít kostely bohatě vyzdobené a nebude vypáleno k jeho oslavě dostatek svící.

Dnešní evangelické církve nezastávají takto radikální stanoviska. Opravdové umění s duchovním nábojem totiž může náboženství pomáhat, protože hledá duchovní svět i za viditelnými jevy.

2. KŘEŠŤANSKÁ SYMBOLIKA

2.1 Obecná charakteristika

Symboly a symbolika od počátku tvořily důležitou součást nejenom náboženství, ale i osobního vyznání každého křesťana. Symbolika v sobě skrývala a skrývá hlubokou studnici významů, které nelze na prvý pohled jednoduše rozeznat. Dnešní velice racionální doba ztrácí schopnost pochopit plně bohatství různých symbolů. Lidé dnes přijímají pouhé obrazy, které jim podávají zcela konkrétní, jednoznačné informace. Příkladem toho jsou piktogramy, ve kterých nemusíme hledat nějaký hlubší význam kromě podání informace.

Středověk a období před ním však byl dobou zcela jinou. Symboly a symbolika hrály rozhodující roli nejenom v duchovním životě člověka. Symbolika pronikala veškerým uměním. Ať

již výtvarným, hudbou či architekturou. Lidé znali dobře skryté významy určitých symbolů, dokázali si je vyložit. Každá maličkost, kterou my dnes přehlédneme a považujeme ji za nedůležitou, hrála naopak velice podstatnou roli v celkovém symbolickém vyznění díla (použití barev, výběr a rozložení použitých materiálů, umístění díla na určitém místě a v určitém prostoru).

Tuto schopnost však racionalizovaná společnost postupně ztrácela. Krásnou připomínkou a příkladem symbolismu ve výtvarném umění je romaneto Jakuba Arbese Svatý Xaverius. V tomto díle spisovatel svým čtenářům přiblížil právě takový příklad symbolu ukrytého na první pohled v „obyčejném“ obraze.

Člověk musí navázat vnitřní vztah se symbolem, musí ho přijmout, odkrýt jeho podstatu. K tomu je potřeba vytvořit si určité vzájemné spojení. Symbol mi bude sdělovat své skryté skutečnosti, pokud já budu chtít je přijmout a symbolu se otevřu.

2.2 Pojem symbol

Za původním významem symbolu se musíme vrátit o mnoho století zpět do helénského období až k řecké tragedii. Když se tehdy loučili dva přátelé, rozlomili prý hůlku, prsten nebo tabulku a každý si ponechal jednu polovinu. Když se za nějaký čas jeden z nich obrátil na druhého s prosbou o určitou pomoc, stačilo ukázat svoji část předmětu (symbolon) a ve jménu přátelství pomoc získal. Oba rozpůlené díly se pak spojily a vytvořily opět jeden pevný celek (symballein). (Studený, 1992)

Symbol je tedy něco, co neexistuje samo o sobě, co pevně náleží k něčemu jinému. Je to něco, co dostává smysl, až když je spojeno s něčím jiným, s vírou, s přesvědčením. Symbol je znamením něčeho, ale není to věrný obraz druhé věci. Bez znalostí a vnitřního souznění nikdy nedokážeme symbol rozkrýt a plně pochopit. Můžeme takovou věc vidět, přijmout její krásu, ale bez souznění k nám nepromluví a její vnitřní obsah nepochopíme. (Studený, 1992)

Symbolem se stává jakýkoliv předem domluvený předmět. Může to být věc, která s danou záležitostí nemá ani na první pohled nic společného. Ten, kdo volí symbol, vybírá nakonec znamení, které má vnitřní duchovní vztah k zobrazovanému předmětu. Skutečný symbol, ne pouhý obraz, se pohybuje ve vyšší rovině bytí, to znamená představuje víc, než znázorňuje. A právě takto musíme přistupovat k symbolům náboženským. Musíme se ponořit do hlubší náboženské skutečnosti. Když tuto pravdu ztratíme ze zřetele, když nám víra chybí, symbol

nikdy nepochopíme a nakonec dojdeme k nesprávným závěrům. Například. Uvidíme-li obraz beránka, jehož krev stéká do kalicha, představíme si pouhý pohanský krvavý kult obětovaného zvířete. Věřící křesťan však v symbolu beránka rozpoznává Krista a jeho zástupnou oběť za hříchy lidstva. Krev stékající do kalicha odkazuje ke svátosti eucharistie.

Pravá síla symbolu je skryta ve skutečnosti, že poukazuje na něco jiného, než co je na první pohled vidět. Lidé, kteří nechápali tyto skutečnosti, kteří neodkryli duchovní podstatu symbolu, vytvářeli legendy. Někteří ze světců jsou vyobrazováni se zvířecími nebo jinými symboly. Lidé, kteří chtěli objasnit daný obraz a neznali smysl symbolu, si začali vymýšlet různé příběhy ze života světců. Stávalo se, že daný světec se stal patronem hasičů, řezníků, ševců, aniž by to mělo přímou spojitost se znázorňovanou symbolikou. (Studený, 1992)

Hloubka a bohatost symbolu je skryta v tom, že dokáže sjednocovat různorodé části a projevy života víry. Pro člověka nevěřícího a neznalého věci bude symbol stále znamenat jenom povrchní znamení. Symbol bychom mohli v přeneseném slova smyslu srovnat s notou v hudbě. Sama nota je pouhou značkou, pouhým bodem na notové lince. Noty dohromady však zachycují krásu a krásnou skladbu. Se symbolem je to podobné. Na první pohled pouhá značka, jednoduchý obrázek, který v sobě však po rozkrytí skrývá krásnou skladbu živé víry. (Studený, 1992)

Možná nejdůležitější vlastností symbolu, na kterou se však často zapomíná a kterou máme mít naopak stále na zřeteli, je jeho mnohoznačnost. Právě mnohoznačnost symbolu často ztěžuje jeho výklad. Symbol totiž není pouhé slovo. Symbol je obraz, který můžeme pozorovat z různých úhlů. Potom mu můžeme dát různý obsah a rozdílné vlastnosti. Stává se dokonce, že některé křesťanské symboly měly v různých dobách různý význam. Je to zcela pochopitelné. Používá-li se symbol po dlouhá staletí a používali-li jej různí umělci, musel se zákonitě projevit různý způsob myšlení a rozdílný záměr použití.

2.3 Nejstarší doba

„Než mohl vzniknout jednoduchý symbol, muselo předcházet hluboké a jasné poznání křesťanské pravdy a oproštění ode všech akcidentálních jednotlivostí, jejichž pozorování by mohlo zastínit podstatné, to je duchovní obsah.“ (Studený, 1992, str. 12) Procházíme-li veliké bohatství křesťanských symbolů, překvapí nás zejména výstižnost a prostota symbolů prvních křesťanů. Tyto symboly jsou právě pro svou prostotu jednoznačné, vyjadřují jasnou víru a velkou duchovní hloubku. Tyto symboly nemůžeme ani obohatit ani zjednodušit.

Budeme-li hledat smysl starokřesťanských symbolů, musíme mít stále na mysli nutnost zachovat propojení mezi hlubokou vírou a symbolem. Význam prvních křesťanských symbolů je spjat také se situací, ve které vznikaly. Nacházíme se v době, kdy křesťanská církev byla pronásledovaná a za veřejné projevy víry hrozila křesťanům smrt. A tak se naučili své vyznání skrýt právě do řeči symbolů. „Všeobecně je přijímán názor, že nejranější křesťanské umění je eschatologicko-symbolické, nikoliv reprezentativní nebo historické.“ (Studený, 1992, str. 16)

Symbyly vznikající před vydáním Ediktu milánského mají význam nikoliv doslovný, nýbrž přenesený, a to směrem k posmrtnému životu věřících. „Nejstarší symbolické biblické scény, jak se zachovaly ve třech římských pohřebištích, jsou: V katakombách Priscilly: Oběť Abrahamova, tři mládenci v ohnivě peci, Zuzana, Daniel, (klanění tří králů), uzdravení ochrnutého, vzkříšení Lazara. V katakombách Luciny: Jonáš, Daniel (a Kristův křest). V katakombách Domitilly: Noe, Daniel.“ (Studený, 1992, str. 17)



Obrázek 7: Dobrý pastýř v Calixtových katakombách
(zdroj: Encyklopedie umění středověku, 1969)

Křesťané užívali náboženské symboly i v denním životě. Klement Alexandrijský dává pokyny k odívání žen a jmenuje obrazy, které si mohou dát vyrýt na své prsteny. Jsou to obrazy holubice, lodi, kotvy, rybáře. Naopak mají se vyhnout rytinám božských postav nebo rozličných vojenských odznaků. (Studený, 1992)

2.4 Doba po vydání Ediktu milánského

Celková situace v používání symbolů se radikálně mění po vydání Ediktu milánského roku 313 n. l., kdy se najednou z pronásledovaných křesťanů stává státní církev. Znamení, která se doposud užívala tajně v soukromí, se objevují na štítech a praporech křesťanských vojsk. Jednoduché a stručné symbolické kresby dostávají bohatou ornamentální podobu.

Jak jsem již zmiňoval, křesťanská symbolika je obsáhlá a bohatá a v průběhu staletí vývoje církve se více a více rozšiřovala. Není možné obsáhnout a vysvětlit křesťanskou symboliku v celé její šíři, a proto jsem vybral z této bohaté studnice symboly, které jsou povětšinou přijatelné pro všechny křesťanské denominace a jsou zároveň výrazné a známé nejenom v církevních kruzích, ale také v povědomí široké veřejnosti.

Znovu připomínám, že užívání náboženské symboliky dnes je mnohdy zavádějící. Lidé ztratili pojem o jejím pravém významu a často symboly používají pouze jako duchovně a smyslově vyprázdněné dekorativní prvky. Asi nejvýraznějším příkladem je používání znamení kříže jako šperku. Dříve byl kříž používán jako vyznavačský symbol, jako něco, čím jsem vyjadřoval svoji víru a příslušnost k církvi. Dnes je povětšinou křížek na krku nošen pouze z důvodu estetických.



Obrázek 8: Detail ze sarkofágu s výjevem utrpení Krista
(zdroj: Encyklopedie umění středověku, 1969)

3. KŘEŠŤANSKÉ SYMBOLY

3.1 Alfa a Omega – A Ω (A M Ω)

K nejznámějším symbolům patří právě první a poslední písmeno řecké abecedy. Písmenem ALFA začíná také řecké slovo arché = počátek. Nejčastěji se však používá alfa ve spojení s posledním písmenem řecké abecedy OMEGA. Tato písmena mají význam všeobjímající a také uzavírající celek. Proto se v historii staly symbolem boha. V Novém zákoně v knize Zjevení Janově 22, 13 čteme: „Já jsem Alfa i Omega, první i poslední, počátek i konec.“ (Bible: Písmo svaté Starého a Nového zákona, 2009, str. 1207)

Tento symbol nepoužívali jen křesťané, ale dávno před tím filozofové a antičtí myslitelé používali tato dvě písmena k vyjádření všehomíra. Písmena představovala jednotlivé prvky kosmu.

Také židovská písmena Alef a Tau, první a poslední písmena hebrejské abecedy, představují celou podstatu boha. Je zajímavé, že před dobou vlády císaře Konstantina Velikého mezi křesťany tento symbol nenacházíme. Vysvětlení se nám přímo nabízí. Pronásledovaní lidé přece nebudou používat symbol, který je ve společnosti všeobecně známý a který by vedl přímo k jejich vypátrání a potrestání.

Pozdější křesťanská doba tento symbol různými způsoby ještě doplňovala. Někdy můžeme mezi Alfou a Omegou najít písmeno M. Je to symbolické vyjádření z listu Židům 13, 8: „Ježíš Kristus je tentýž včera i dnes i na věky.“ (Bible: Písmo svaté Starého a Nového zákona, 2009, str. 1174) Alfa znamená počátek, M v tomto případě medium, tedy střed a Omega konec. (Studený, 1992)

3.2 Apoštolové

Velice často se v rámci katolické církve setkáváme s vyobrazením apoštolů, kteří v rukou drží své atributy. K ustálení jednotlivých atributů došlo až od 13. století. Níže uvádím soupis apoštolů a jejich přiznaných atributů.

„Bartoloměj – nůž a stažená kůže,

Filip – hůl ve tvaru kříže, kříž ve tvaru T,

Jakub st. – hůl, poutnický oděv s mušlí,

Jakub ml. – meč, valchařský kyj nebo praporek,

Jan – bezvousý, kalich s hadem,
Juda Tadeáš – kříž, kyj, kniha,
Matouš – meč, měšec s penězi, sekyra,
Ondřej – ondřejský kříž, hůl ve tvaru kříže,
Petr – klíče, kříž,
Šimon – kříž, kniha,
Tomáš – kopí, úhelník,
Matěj – sekyra, kámen,
Pavel – meč, popsaný svitek,
Jidáš – měšec s penězi.“ (Studený, 1992, str. 32)



Obrázek 9: Svatý Pavel
(zdroj: Dějiny českého výtvarného umění, 1989)

Nejznámějším příkladem vyobrazení apoštolů s jejich atributy mimo církevní prostor máme na pražském staroměstském orloji.

3.3 Barvy

Bohaté využití mají v církevní liturgii i barvy. I ty mohou mít symbolický obsah, kterým křesťané vyjadřovali určité záležitosti církevního roku.

Již v době předkřesťanské hrály barvy důležitou roli v kultických obřadech mnohých náboženství. Egypťané pomocí barev vystihovali podstatu věcí. V asijských zemích jsou barvami označovány jednotlivé světové strany. Podobně je tomu i u původních obyvatel Severní Ameriky.

V samotném Izraeli červená barva označovala východ, bílá znázorňovala západ, plavá vyjadřovala jih a černou se maloval sever. Hebrejščina samotná nemá vlastní označení barev. Barevnost vyjadřují charakteristické věci. Mléko značilo bílou barvu, hlína červenou, safír nebeskou modř a rostliny barvu zelenou. (Studený, 1992)

Kanonizaci symbolických liturgických barev přijala církev katolická za vlády papeže Inocence III. na počátku 13. století. Mezi liturgické barvy patří bílá, zelená, červená, fialová a černá. Černá barva se přestala užívat z rozhodnutí 2. vatikánského koncilu (1962–1965). Liturgické barvy v církevním roce jsou spojovány s různými církevními svátky či ročním obdobím. Byly pevně zakotvené a nedaly se libovolně zaměňovat. (Studený, 1992)

Stejně tak barvy hrají podstatnou roli i v křesťanské ikonografii. Ježíše vyjadřuje barva bílá a červená. Marii symbolizuje barva bílá a modrá. Josefa barva hnědá a zelená. Kromě symbolismu v tomto případě hraje svoji roli i malířský záměr.

3.4 Beránek, ovce

Obraz beránka patří k nejstarším křesťanským symbolům a zároveň symbolům nejužívanějším. Tento symbol je používán všemi křesťanskými církvemi u nás až do dnešní doby. Beránek ze své podstaty se stal symbolem nevinnosti a čistoty. Pro svou bezelstnost, která je zmiňovaná často i v lidové slovesnosti, se stal beránek symbolem pokorného věřícího člověka a zároveň symbolem upřímného a čistého vztahu křesťana a boha.

Beránek hraje důležitou roli již v životě starozákonní židovské církve. Je symbolem vyvedení vyvoleného lidu z egyptského otroctví ke svobodě. Je součástí každoročního slavení svátků pesach. Z rozhodnutí Hospodina jako desátá egyptská rána měli zemřít všichni prvorození v egyptské zemi. Židé obětovali prvního beránka z vrhu jako zástupnou oběť za prvorozeného syna.

Nový zákon přejímá beránka také jako svůj významný symbol oběti. Tentokrát je to zástupná oběť Kristova za hříchy celého světa. Tak se stává obraz beránka obrazem samotného Krista.

Obraz beránka nalézáme již v katakombách. Zde je znázorňován beránek s křížem či kotvou. Jde o symbolické vyjádření vykoupení křesťana skrze Kristovu oběť. Beránek je zobrazován rozličným způsobem. Mnohdy beránek stojí uprostřed stáda ovcí, které znázorňují zbožné křesťany. Jindy se nachází na obraze i mladí beránci jako symbol novokřtěnců. Malíři často přidávají k beránkovi vysvětlující znamení, např. Kristův monogram či kříž.



Obrázek 10: Beránek Boží (zdroj: Říčan, 1956)

Samotný beránek je ztvárňován také v různých polohách. Často vleže, jindy však stojí a je opatřen svatozáří. Později byl přidán kříž a christogram.

Je užíván také symbol boha jako dobrého pastýře. Bůh je zobrazován v podobě dobrého pastýře, který na ramenou nese ovci ze svého stáda. Jde o vyobrazení vztahu boha a křesťana.

Velikonoční beránek se stal předobrazem ukřižovaného a vzkříšeného Krista. V této formě beránek přešel i do velikonoční lidové tradice. Zajímavý obraz nalezneme v katedrále v Gentu, kde je znázorněna alegorie vykoupení z 15. století. Bratři van Eyckovi namalovali beránka, kterému vytéká z hrudi krev a je zachycována do zlatého kalicha. (Studený, 1992)

3.5 Bůh

Jedním z nejtěžších úkolů, který stál před křesťany, byl úkol symbolicky v rámci křesťanského umění znázornit boha. Jakákoliv forma zobrazení vždy zákonitě vedla k překročení božího přikázání „nezobrazíš“. Přesto přese všechno hledali umělci stále znovu způsob, jak boha znázornit.

Nejstarší křesťanské umění boha prostě neznázorňovalo. První biblické téma, ve kterém si umělec dovilil zobrazit postavu Hospodina, je stvoření světa. Nejstarší miniatura pochází ze 6. století. Bůh je na ní zobrazen jako mladý bezvousý muž. Podobu vousatého starce získal bůh až o mnoho století později. K zobrazení boha umělci přistupovali s rozpaky. Ještě ve 14. století sahalo umělci vyjadřující boží přítomnost k jedné nebo dvěma žehnajícím rukám. Od 17. století se používal všeobecně známý symbol vševědouceho oka – otevřené oko v rovnostranném trojúhelníku. Mnozí umělci, byť si plně uvědomovali naléhavost přikázání, toto přikázání přestupovali a zobrazovali boha v jeho lidské podobě, viz obraz boha Stvořitele od Michelangela Buonarrotiho na stropě Sixtinské kaple. (Studený, 1992)

3.6 Davidova hvězda (hexagram)

V tomto případě jde o velmi známý symbol spojený s vyvoleným židovským národem. Jedná se o dva rovnostranné přes sebe položené trojúhelníky. Symbolizují pronikání viditelného a neviditelného světa. Davidova hvězda se stala symbolem židovského náboženství. Od roku 1947 je i symbolem samostatného státu Izrael.

Bohužel v historii židovského národa sehrál symbol Davidovy hvězdy i svoji temnou úlohu. Bylo to v době druhé světové války, kdy se tento symbol stal znakem vyvržených, kteří byli pro „rasovou nečistotu“ určeni k totální likvidaci.

3.7 Duch svatý

Další veliký „úkol“ stál před křesťany ve chvíli, kdy bylo třeba symbolicky vyjádřit ducha svatého. Jak zobrazit něco, co hmotně neexistuje?

K nejznámějším symbolům patří obraz holubice, který je spojován s Ježíšovým křtem v řece Jordán. V evangeliu čteme (Marek 1, 10): „Vtom, jak (Ježíš) vystupoval z vody, uviděl nebesa rozevřená a Ducha, který jako holubice sestupuje na něj.“ (Bible: Písmo svaté Starého a Nového zákona, 2009, str. 988)

Toto spojení znali velice dobře umělci a věřící, a tak holubice symbolizovala nejenom ducha svatého, ale také křest. Chtěl-li umělec skrze symbol říci, že někdo je naplněn duchem svatým, znásobil počet holubiček. Na chrámovém okně v katedrále Chartes je zobrazeno sedm holubic. Křestní kaple v Albeně obsahuje dokonce holubic dvanáct.

Jsou i jiné způsoby znázornění ducha svatého. Např. pramenitá voda, kterou vylévá žena ze džbánu, či oheň a plamen. Posledně zmiňované odkazují opět na Starý zákon, kde se bůh zjevuje jako bouře či oheň. (Studený, 1992)



Obrázek 11: Tisk bratrské tiskárny, holubice jako duch svatý
(zdroj: Dějiny českého výtvarného umění, 1989)

3.8 Had

Do křesťanské symboliky se kupodivu dostalo i znamení ďábla a zla. K symbolice zla používali křesťané obraz hada, který již ve Starém zákoně patří mezi zvířata nečistá. Kromě toho had žije ve tmě a v děrách, plazí se prachem, to všechno jsou představy spojené s podsvětím.

V symbolice je často had obrazem sexuality a opojení. Na druhé straně vyjadřuje i úlisnost a lest. Jedové zuby jsou obrazem zloby a zvrácenosti. Had je i součástí jednoho z nejznámějších biblických příběhů o vyhnání Adama a Evy z ráje. Had zde představuje lstivost, je to symbol zla, které svedlo Evu k neposlušnosti a vedlo nakonec k trvalé ztrátě ráje.

Druhou významnou zmínku o hadech nalezneme ve Starém zákoně v knize Numeri 21, 6. Izraelci zde reptají nad manou na cestě pouští, ohniví hadi jsou na ně sesláni jako trest za neposlušnost. Kupodivu na boží příkaz zde nechává Mojžíš jako lék proti uštknutí udělat hůl se znakem měděného hada. Uštknutý, který se na tento symbol podívá, nezemře, ale uzdraví se.

Křesťané viděli v hadovi od prvopočátku ztělesněné zlo a ďábla. Umělci často malovali Krista, jak kopím probodává u svých nohou hada. Tento obraz měl symbolizovat Kristovo vítězství nad hříchem. (Studený, 1992)

3.9 Hřích

Katolická církev rozeznává sedm hlavních hříchů, každý z těchto hříchů má i svůj symbol, který byl umělci často využíván.

Pýcha (superbia) – symboly páv, kohout, orel

Lakomství (avaritia) – symboly hyena, ježek, liška, šakal, peníze

Smilstvo (luxuria) – symboly vepř, kozel, pes, had

Závist (invidia) – symboly opice, netopýr, maceška, plamen

Nestřídmost (gula) – symboly medvěd, ježek

Hněv (ira) – symboly pes, ježek, žena jedoucí na vepři, pochodeň, meč

Lenost (acedia) – symboly velbloud, pštros, žena na oslu (Studený, 1992)

Všechny hlavní lidské neřesti celkově symbolizuje apokalyptický drak. Mistrem v používání těchto symbolů ve výtvarném umění byl například malíř Hieronymus Bosch.

Pro nás ve třetím tisíciletí se může zdát úsměvné symbolizovat neřesti skrze obrazy zvířat. V minulosti však bohužel vedla tato symbolika ke zbytečným krutostem, k týrání a usmrcování nevinných zvířat. I tak může působit nesprávně chápáná a doslovně do praxe převedená symbolika.



Obrázek 12: Apokalyptický drak (zdroj: Nový zákon s ilustracemi, 1987)

3.10 Chléb

Jde o symbol mezi křesťany velmi důležitý a všeobecně známý. Mezi širokou veřejností však symbol chleba po stránce duchovní není tolik znám.

V bibli je psáno například o Betlému, v překladu toto jméno znamená Dům chleba.

Chléb symbolizuje jednak chléb vezdejší – viz modlitba Páně, ale je také symbolem duchovní potravy. Pán Ježíš s několika chleby dokáže nasytit zástupy. Velice podstatný je symbol chleba jako obětovaného těla Kristova. V Novém zákoně se s touto symbolikou setkáváme při slavení poslední večeře Ježíše Krista se svými učedníky (Matouš 26, 26): „Když jedli, vzal Ježíš chléb, požehnal, lámal a dával učedníkům se slovy: Vezměte, jezte, toto jest mé tělo.“ (Bible: Písmo svaté Starého a Nového zákona, 2009, str. 983)

Jednou ze svátostí, kterou vyznává společně katolická církev i církve protestantské, je právě slavení eucharistie – večeře Páně. Katolíci věří, že při eucharistii dochází k zázračné proměně chleba v tělo Páně. Protestanti přijímají chléb jako symbol Kristovy oběti.

3.11 Jetel

Jetelový lístek je velice známým symbolem. Stal se heraldickým znakem Irska. Je to také všeobecně přijímaný symbol štěstí. Již staří Keltové považovali jetel za čarodějnou rostlinu. Pro středověkého křesťana kromě symbolu štěstí byl i symbolem nejsvětější trojice. Jako léčivou rostlinu mnozí vztahovali jetel k osobě Panny Marie. Čtyřlístek je dodnes znamením štěstí. Nalezne-li někdo pětílístek, bude jeho manželství šťastné. Více lístků naopak znamená neštěstí. (Studený, 1992)



Obrázek 13: Irský trojlístek (zdroj: Buben, 2007)

3.12 Ježíš (trigram, IHS)

Ježíšův trigram IHS (iota, éta, sigma). Původ tohoto znamení musíme hledat ve zvyku pisatelů řeckých manuskriptů Nového zákona. Protože Ježíšovo jméno se vyskytovalo v textu velmi často, opisovatelé je zkracovali, jak to bylo jejich zvykem i v jiných případech. Psali pouze první a poslední písmeno, nebo první dvě nebo tři písmena a nad nimi dělali malou vodorovnou čárku – znamení zkratky. (Studený, 1992)

Nejstarší tvar této zkratky je IH, nacházíme je už před koncem 2. století n. l. Na počátku 3. století n. l. se ve východních rukopisech psala zkratka IC. Je to způsob byzantský. Západní písaři s oblibou používali již zmiňované zkratky IHS (latinka: IHS). Tento symbol se kupodivu vyvíjel po celé tisíciletí, než získal svoji trvalou podobu. (Studený, 1992)

„Jan, biskup orleánský († 844), psal o tom Amalairovi, opatovi v Hornbachu, že řecké sigma (Σ) by se mělo nahradit latinským S, tak jako ve slově Christus se nahradilo řecké X latinským CH. Tak vznikl zvláštní monogram IHS, jehož první písmeno je společné pro řečtinu i latinu, druhé písmeno je řecké a třetí zase latinské. V katolické církvi, v níž se kvůli universalitě po dlouhá století udržovala latina jako liturgická řeč, brzy jakoby se zapomnělo, že písmeno H uprostřed symbolu je řecké éta a bylo považováno za latinské písmeno H. Tak z původní zkratky vznikl zvláštní anagram, který odpovídal středověké zálibě v zahalených vyjádřeních: Iesus hominum Salvator (= Ježíš, Spasitel lidí). Protestantští představitelé, kteří usilovali ve všem o návrat k původním zdrojům, se i zde vrátili k řečtině a vytvořili nový anagram, který má však stejný smysl jako latinský (Iesus hémon Sótér = Ježíš, náš Spasitel).“ (Studený, 1992, str. 109)

3.13 Klíče

Klíč máme všeobecně spojen s představou zavírání a otvírání, a to ve smyslu fyzickém i ve smyslu duchovním.

Již pohané si představovali nebe a podsvětí jako místa, která jsou uzamčena klíčem. Obraz klíčů užívá také Ježíš Kristus, když pronáší k Petrovi ona známá slova (Matouš 16, 19): „Dám ti klíče království nebeského, a co odmítneš na zemi, bude odmítnuto v nebi, a co přijmeš na zemi, bude přijato v nebi.“ (Bible: Písmo svaté Starého a Nového zákona, 2009, str. 972) V křesťanské symbolice právě na základě tohoto výroku je zobrazován apoštol Petr se dvěma klíči.

Apoštol Petr se stal prvním římským biskupem a od něho existuje trvalá posloupnost římských biskupů – papežů až do dnes. A každý z nich symbolicky dostává klíč a stává se prostředníkem mezi lidmi a bohem. Klíč se stal i součástí znaku Vatikánu.

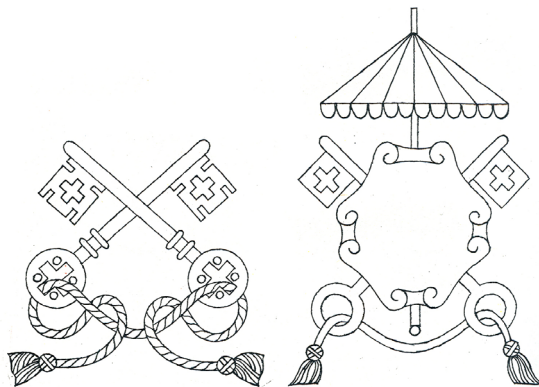

Obrázek 14: Papežské atributy (zdroj: Zenger, 1978)

3.14 Kotva

Pro Řeky, kteří byli známými mořeplavci, symbolizovala kotva život na moři. Často ji zobrazovali na rubu mincí jako znamení přístavu.

Také kotva patří k nejstarším křesťanským symbolům. Již dříve zmiňovaný Klement Alexandrijský uvádí právě kotvu mezi znameními, která křesťané mohou nosit jako přívěsek či symbol na prstenu. Někdy je kotva znázorňována společně s rybou, která zde symbolizuje Ježíše. Symbol kotvy se v historii příliš neměnil. Když se kotva přece jenom upravovala, dostávala tvar kříže či trojzubce. Vždy byla symbolem naděje. (Studený, 1992)

3.15 Kristus a jeho monogram (christogram)

Pro křesťany vyjadřovala zkratka XP (chí, rho) první dvě písmena řeckého slova christos. Křesťané se velice brzy snažili Kristův monogram odlišit od pohanské značky tím, že k němu přidávali alfu a omegu. Monogram Ježíše Krista se nevyskytuje jen izolovaně, ale nacházíme jej také v kontextu, zvláště v pohřebních nápisech.

Christogram je tím znamením, které se zjevilo císaři Konstantinovi v roce 312 n. l. v předvečer bitvy s Maxenciem. To tedy znamená, že už tehdy byl symbol XP charakteristickým a jedním z nejrozšířenějších znamení mezi křesťany. (Studený, 1992)

3.16 Loď

Loď si podvědomě spojujeme s představou plavby. V přeneseném slova významu je tato představa velmi blízká symbolu života či životní pouti. Církevní otcové používali velmi často obraz loď jako obraz církve, na jejíž palubě věřící proplouvají bezpečně neklidným mořem světa.

Jako symbol církve bývá loď někdy doplněna kotvou. Znamená to, že musíme mít víru i naději, abychom mohli s církví plout k přístavu nového života. I symbol lodi byl velmi hojně používán, ať již na prstenech a brožích, ale také na obrazech a freskách. Vždy loď symbolizovala církev. (Studený, 1992)



Obrázek 15: Mozaika plachetnice (zdroj: Encyklopedie umění středověku, 1969)

3.17 Kalich

Kalich zaujímá v náboženských symbolech specifické místo. Jednak symbolizuje svatý grál, tedy kalich, použitý při večeři Páně, do kterého při Ježíšově ukřižování Josef z Arimatie zachycuje krev z jeho boku. Tento kalich, který získali templářští rytíři, má být zdrojem veškerého vědění a věčného života. Dodnes jej mnozí neúspěšně hledají.

Kalich byl také součástí již zmiňované poslední večeře Pána Ježíše s jeho učedníky. Dával z něho učedníkům pít se slovy, toto jest má krev, která se za vás prolévá na odpuštění hříchů.

Slavení eucharistie se liší u protestantů a katolické církve. U katolíků přijímá podobojí pouze kněz, věřící přijímají pouze hostii. Husité a na ně navazující reformace se při slavení eucharistie vrátili k biblické tradici a začali vysluhovat podobojí. Tento zvyk se stal také jedním z vyznavačských pilířů protestantských církví.

Na rozdíl od katolické církve se kalich u protestantů stal symbolem reformace a dostal se i do symboliky církve. Pro Českobratrskou církev evangelickou se právě kalich položený na Písmu svatém stal nejpoužívanějším symbolem. Tento znak symbolizuje dvě podstatné věci pro evangelickou církev. Tedy přijímání podobojí a slyšení božího slova jako jediného závazného principu víry.



Obrázek 16: Husitský symbol kalicha (zdroj: Klučina, 1982)

3.18 Ryba

Opět patří k jednomu z nejznámějších křesťanských symbolů. Objevuje se již na nejstarších obrazech v katakombách. První použití symbolu ryby je pevně spjata se křtem vodou.

Ryba jako symbol Krista u křesťanů byla symbolem Krista také díky acrostichonu řeckého slova IXΘΥΣ [ichthys] = ryba. Počáteční písmena řeckých slov Iesous Christos Theou Hyios Soter (Ježíš Kristus, Syn Boží Spasitel) tvoří právě řecké slovo ichthys = ryba. V obraze ryby a jejím řeckém jménu je obsažena nejstarší dogmatická formule.

Je zvláštní, že i někteří církevní otcové začínali své dopisy právě kresbou ryby. Nejvíce používán byl tento symbol od konce 1. do poloviny 4. století n. l., od té doby užití tohoto symbolu

ubývalo. Možná to bylo proto, že křesťané se již nemuseli skrývat. V dobách pronásledování byl právě symbol ryby tajným poznávacím znakem mezi křesťany. Pokud při setkání jeden z lidí namaloval do písku symbol ryby a druhý znal jeho význam, věděli oba, že si mohou důvěřovat.

Tento symbol se široce rozvinul v západní církvi. Naopak na východě byl používán minimálně. (Studený, 1992)

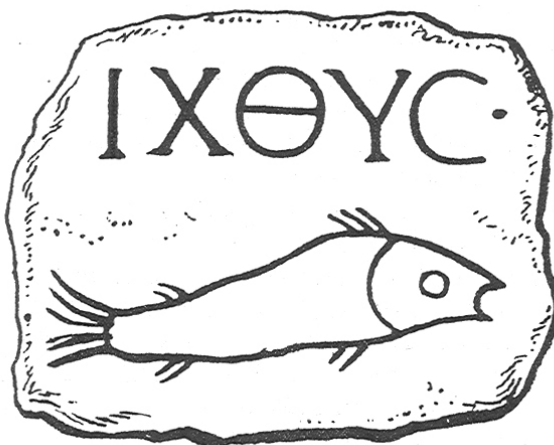

Obrázek 17: Symbol ryby z Amiova náhrobku (zdroj: Novotný, 1956)

3.19 Hrozny vína

Symbol vinného hroznu byl používán často ve výzdobě bohoslužebných místností. Používali je i protestantské církve při výzdobě svých bohoslužebných prostor. Oblibu tohoto symbolu můžeme vysvětlit tím, že s vinnou révou se lidé setkávali často v denním životě. Hlavní důvod je však skryt v podobenství Nového zákona, kde Ježíš sám sebe nazval vinným kmenem a jeho následovníci tvořili ratolesti vinného kmene.

Víno také hraje důležitou roli při eucharistii jako symbol Kristovy prolité krve. (Studený, 1992)

3.20 Kříž

Kříž je pravděpodobně nejznámějším církevním symbolem, který znají nejenom lidé věřící, ale také ateisté a vyznavači jiných náboženství. Kříž byl již v době předkřesťanské častým a obsahově bohatým symbolem. Křížem se spojovala symbolika čísla 4, kříž je také obrazem propojení protikladných oblastí. Tedy například nebe a země, prostoru a času.

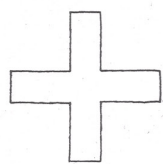

řeckokatolický,
rovnoramenný

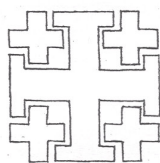

jeruzalémský
(Božího hrobu)

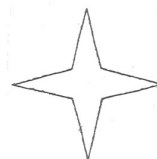

hvězdový

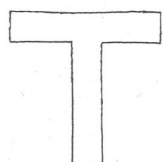

antonínský, tau
(crux commissa)

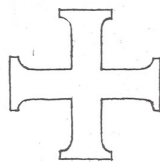

tlapatý, templářský

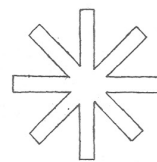

dvojitý

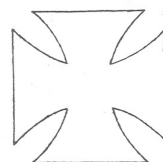

dělový

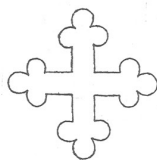

jetelový (brabantský)

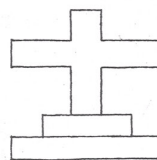

povýšený,
kalvarijský

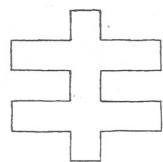

zdvojený
(burgundský)

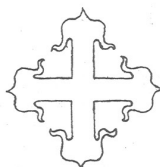

liliový



kotvicový

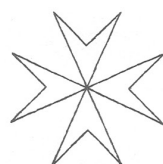

osmihrotý
(maltézský, sv. Lazara)



klíčový

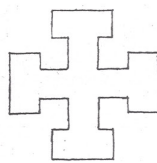

berličkový

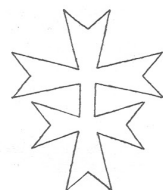

řád sv. Ducha



rytířů sv. Jakuba

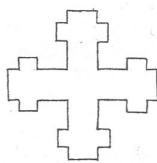

křížkový

Obrázek 18: Ukázky křížů (zdroj: Zenger, 1978)

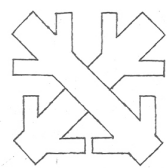

ostrevový

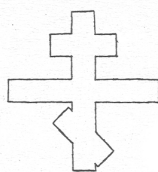

pravoslavný

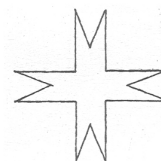

vrubový

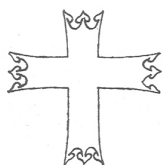

korunový

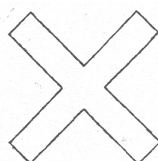

ondřejský

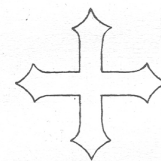

pisánský

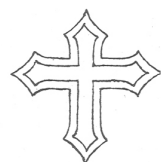

toulouský

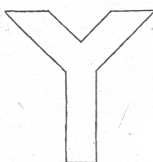

vidlicový,
rozsochový

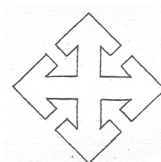

šípový

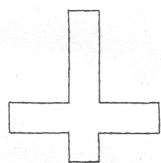

svatopetrský

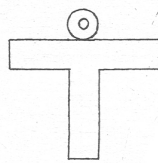

egyptský

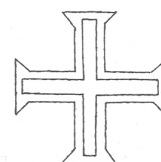

řád Kristův

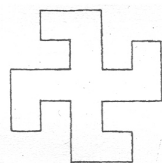

svastika

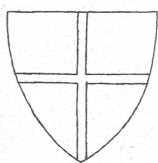

nítěný

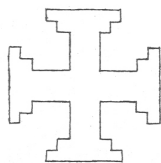

stupňovitý

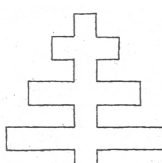

papežský

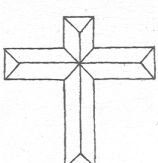

fasetovaný

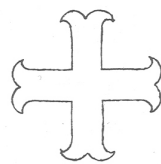

mlýnský

Obrázek 19: Ukázky křížů (zdroj: Zenger, 1978)

V asijských zemích používají svislé břevno kříže jako symbol sil přicházejících z nebe a jako prvek mužský, horizontální břevno značí pasivní sílu a ženský princip.

Křesťanství dalo kříži Kristovou smrtí zcela nový obsah. Zahrnuje v sobě dva nejpodstatnější vyznavačské principy – Kristovu smrt a vzkříšení, tedy zástupnou oběť a nabídku vzkříšení a nového života v božím království. Kříž jako symbol křesťanství se však prosadil poměrně pozdě. Kříž si křesťané dlouhou dobu spojovali hlavně s potupnou a velice trýznivou smrtí. Tento způsob popravky hojně používaný Římany byl převzat z východních zemí. Samotná smrt byla tak hrozná, že byla určena pouze nejhorším zločincům, kteří nebyli římského původu. Rodilý Říman nesměl být popraven nikdy tímto způsobem.

Křesťané tedy neměli důvod, aby symbolicky oslavovali popravčí nástroj, který ze světa sprovodil božího syna. Podle odborníků první památky, které by se vztahovaly ke golgotské popravě, byly nalezeny v Římě. Jedná se o dvě kresby vyryté do omítky. V katakombách se nenalezla žádná kresba znázorňující přímo golgotskou událost. Nalezeno bylo však velké množství křížů, které měly s největší pravděpodobností připomínat zástupnou Kristovu oběť. (Studený, 1992)

Teprve po tom, co přešlo několik generací, vzali křesťané Kristův kříž „na milost“ a začali jej používat jako symbol velikého Kristova vítězství. Znamení kříže se dostává do chrámů i soukromých domů. Kříž se stal i znakem církevních hodnostářů, biskupové začali nosit na prsou kříž zhotovený nejčastěji z nejvzácnějších materiálů. Do některých křížů byly umístěny ostatky svatých.

Stále se však jednalo o prostý kříž. Teprve na počátku 8. století začali křesťané používat krucifix, tedy zobrazení umírajícího Krista na kříži. Pro mnohé však byl problém tento symbol i nadále přijmout, protože se jednalo o zobrazení božího syna.

Protestanti krucifix nikdy nepřijali, byli ochotni tolerovat pouze prostý kříž. K výzdobě kostelů kříž používala luterská církev, kalvinisté kříž k výzdobě bohoslužebných prostor odmítli.

Kříž se hojně uplatnil jako symbolické znamení také v heraldice, postupem staletí bral na sebe mnoho podob, nikdy se nejednalo pouze o uměleckou úpravu kříže, ale naopak, každá podoba kříže měla svůj hluboký symbolický smysl. Kříž byl používán v různých podobách i jako znak církevních řádů.

Jak jsem již uváděl, v dnešní době je mnohdy kříž používán jen jako estetický doplněk bez jakéhokoliv vnitřního hlubšího významu pro jeho nositele.

3.21 Liturgický oděv

Na první pohled by se mohlo zdát, že v oděvu kněze a faráře se žádná symbolika neskrývá. Opak je pravdou. Liturgická roucha římskokatolických kněží jsou plná symbolů, které odkazují k různým obdobím liturgického roku. Velmi výrazným symbolem jsou již liturgické barvy.



Obrázek 20: Kasule se stříbrnou výšivkou, pol. 17. stol.
(zdroj: Dějiny českého výtvarného umění, 1989)



Obrázek 21: Talár s tabulkami, oděv protestantského faráře (zdroj: Vlastní archiv, 2020)

Reformace se oprostila i od tohoto artefaktu bohoslužeb i v používání oděvu faráře se vrátila ke střídmosti a prostotě. Oděv používaný faráři protestantských církví však neztratil hlubokou symboliku. Kazatelé Církve československé husitské, která se nejvýrazněji hlásí k husitské tradici, mají na svém taláru na hrudi umístěn červený kalich. Talár je doplněn bílou štolou. Kazatelé Českobratrské církve evangelické nosí černý talár opatřený bílými tabulkami. Tabulky symbolizují dvě desky Zákona s textem desatera. Připomínají tedy, že slovo boží je třeba poslouchat. Některé z ostatních nekatolických církví se liturgického oděvu zcela zřekly a jejich kazatelé káží v civilním oděvu (například Církev bratrská).

4. MONOTEISMUS VE SVĚTĚ

Máme-li se zabývat symbolikou a estetikou dnešní církve, nestačí se zabývat jen přítomností. Pro pochopení současného stavu se musíme zabývat jednak vývojem křesťanských církví, ale také musíme pochopit či poznat alespoň zčásti východiska, na která křesťanská církev navazovala, tedy židovství. Pro ucelenost zmiňuji i islám, jako třetí monoteistické světové náboženství, které vyrostlo ze stejných kořenů.

Ve světě existují tři velká monoteistická náboženství, která vycházejí ze společných tradic, i když jejich cesty se pod vlivem prostředí a okolností vyvíjely samostatně. Tato náboženství však měla veliký vliv na celkový vývoj kultury ve světě, ať již se jedná o písemnictví, výtvarné umění či architekturu.

4.1 Judaismus

Nejstarší z těchto náboženství je judaismus. Židé ve své době tvořili náboženskou výjimku. Byli prvním náboženstvím, které vyznávalo jediného nezobrazitelného boha. Ve všech okolních zemích v té době existovala náboženství polyteistická. Od ostatních národů se Izrael nelišil jen tím, že věřil v jediného boha. Především bůh, kterého vyznávali, se nalézal jinde, než kde ho hledali pohané. Jinak svému bohu také sloužili a něco jiného od něho očekávali.

Bůh, jak jsem již zmiňoval dříve, byl nestvořitelný, jedinečný, všeobsahující a všemocný. Nebylo možné ho svázat s jedním určitým místem. Proto jej Židé také nikdy nezobrazovali. Víra v boha Židy sjednocovala jako národ. Tato skutečnost byla pro Židy velice důležitá zvláště v době po židovském povstání roku 66 n. l. Po potlačení povstání Římané zrušili židovský stát a Židy rozptýlili do diaspor po celém tehdy známém světě.

Židé tak byli známi jako věční poutníci, hledající stále svůj domov (motiv ahasvera). Ať byli židovské komunity rozptýleny kdekoliv, dohromady je spojovala víra ve stejného boha a také stejné obřady, které konali. Podstatou, na které židovství staví, je Tenach, to je Tora, Proroci a spisy. Být Židem znamenalo primárně patřit ke stejné skupině a identifikovat se s ní. V minulosti judaismus znamenal učení a nařízení vyplývající ze smluv uzavřených mezi bohem a Izraelem. Židovská kultura, historické povědomí a identita byly sjednoceny právě v náboženském rámci. (Pavlincová, 1994)

Pro Židy bylo vždy velice podstatné propojení mezi minulostí, přítomností a budoucností. Jejich historie byla stále živá a prožívaly ji znovu další a další generace. Příkladem je svátek pesach, kdy Židé v kruhu rodinném prožívají znovu vyvedení z Egypta. Toto vědomí je důležité nejenom pro předávání náboženských tradic (po celá dlouhá staletí si lidé předávali knihy Zákona ústní tradicí), ale také tradic kulturních. (Pavlincová, 1994)

Centrem židovské obce se stala synagoga sloužící k bohoslužbám. Bylo to paralelní spirituální místo vedle chrámu. Rozhodující význam synagogy získaly po zničení druhého chrámu roku 70 n. l. Samozřejmě že architektonika synagog se přizpůsobovala době a místu jejich vzniku. Nejdůležitější typické prvky a znaky jsou však všem těmto stavbám společné.

4.2 Islám

Druhé velké monoteistické náboženství je islám. Přebírá základ z židovství i z křesťanství a upravuje je pro své potřeby. Islám vznikl na Arabském poloostrově. Jeho zakladatelé spíše než na čisté náboženství mysleli na vznik společenství s politickými ambicemi.

Zakladatelem islámu se stal obchodník Muhammad Ibn Abdulláh. Vyrůstal v prostředí arabského polyteismu a fetišismu. Při svých cestách se seznámil s židovstvím a křesťanstvím. Tato náboženství ho určitým způsobem oslovila.

Podnětem k jeho náboženskému působení se nestalo studium, byl analfabetem, ale vize, kterým údajně propadal v extázi. Podle jeho přesvědčení tyto vize přicházely od Alláha, stejného boha, kterého vzývali Židé a křesťané. Muhammad věřil v existenci zlých a dobrých duchů – džinů. Cestu, po které správný muslim měl kráčet, ukazovali proroci. Byli to větší proroci převzatí ze Starého zákona. Mezi proroky patřil i Ježíš (Ísa). Muhammad sám řadu proroků uzavírá. (Pavlincová, 1994)

Islám se velice rychle stal právním kodexem, který obsahoval přesné instrukce k otázkám každodenního života, mezilidských vztahů, trestního práva a vztahu k nemuslimskému okolí. Dalo by se říci, že islám vznikl také jako státní ideologie. Síla islámu se projevila v tom, že se stal vítěznou a vládnoucí společenskou vrstvou za pouhých dvacet let, poté kdy Muhammad zahájil svou prorockou činnost. (Pavlincová, 1994)



Obrázek 22: Ukázka islámského ornamentu (zdroj: Grube, 1973)

Tak jako je Tóra posvátnou knihou judaismu a bible křesťanů, svatou knihou islámu je korán. Korán však neobsahuje vyprávění o božím působení mezi lidmi, naopak obsahuje povětšinou zcela prozaické výzvy a poučky, které vznikaly mezi počátkem Muhammadovy mise a jeho smrtí. Muhammad nebyl synem božím, nekonal zázraky a také nevstal z mrtvých.

Věrouka muslimů je vcelku jednoduchá. Bohoslužba se omezuje téměř jen na modlitby. Ne-najdeme zde mnoho, co by se podobalo křesťanské liturgii. Vnější zbožnost muslimů se omezuje na několik základních projevů (almužna, půst, pouť do Mekky, modlitby). (Pavlincová, 1994)

Také islám se staví k zobrazování člověka velmi rezervovaně. Sám Muhammad měl obavy, že by lidé mohli začít uctívat náboženské idoly jejich zobrazováním. V pozdější islámské tradici je už zcela jasně formulován zákaz zobrazování živých bytostí. Bylo to chápáno jako rouhavý pokus člověka vstupovat do božího aktu stvoření. Tradice tak uzavřela cestu sochařství a dlouho i malířství.

Na územích, která Arabové při své expanzi dobyli, se setkávali s vyspělou kulturou a s rozvinutými výtvarnými tradicemi. Tehdy si začali uvědomovat, že i výtvarné umění by dobře posloužilo rozvoji islámu. Nejsilněji se tak začala projevovat výtvarná stránka v rámci architektury a řemesel.

Základními prvky výzdoby v islámském světě jsou abstraktní ornamenty. Arabové často využívali i kaligrafie. Kaligrafie a abstraktní ornamenty podle jejich přesvědčení tvořily vyváženost světa. Ornamentální umění přinášelo do světa řád, pravidelnost, písmo je naopak prvkem asymetrickým. Ornamentální umění znamenalo v praxi odklon od reálného světa. Byla potlačena prostorovost, perspektiva, umělci ignorovali zákony hmoty, v knižních miniaturách se prosadila silná stylizace. (Pavlincová, 1994)

Arabské islámské umění se nejvíce prosadilo a proslavilo právě v oblasti architektury, keramiky, tepaných předmětů a tkaných koberců. Výrobky posledně jmenovaných řemesel jsou dodnes odborníky po celém světě velmi ceněny.

4.3 Křesťanství

4.3.1 Západní křesťanství

I když křesťanství vyrůstá přímo z kořenů židovského náboženství, a je starší než islám, zmiňují se o něm teprve nyní. Je to z důvodu toho, že křesťanství je pro rozvoj Evropy tím nejpodstatnějším prvkem. Dá se zcela jednoznačně říci, že Evropa se ve všech svých aspektech vyvíjí díky křesťanským základům a principům. Rozhodující je vliv křesťanství v oblasti kultury a písemnictví i v oblasti vzdělanosti. Na křesťanských principech se rozvíjí také oblast sociální a právní.

Lze tedy konstatovat, že nebýt křesťanství, nevznikla by Evropa v takové podobě, jako ji známe. Ateistické dnešní Evropy a její úpadek je jasným důkazem odklonu naší evropské kultury od křesťanských principů.

Budeme-li hledat kořeny křesťanství, dostaneme se do Judee v období vlády císaře Tiberia, kdy se v Betlémě při sčítání římského lidu narodil tesaři Josefovi a jeho ženě Marii syn Ježíš, podle starozákonních zaslíbení spasitel lidstva z rodu Davidova. Ježíš po třicátém roce svého věku veřejně vystoupil, putoval Izraelem s okruhem svých učedníků a zvěstoval boží slovo o příchodu nebeského království.

Se svým učením byl od Židů přijímán velice rozporuplným způsobem. Jedni ho měli za spasitele, druzí za heretika, který boural a ohrožoval tisícileté tradice vyvoleného lidu. Na jednu stranu bychom mohli chápat i odmítavý postoj mnohých představitelů izraelské církve. V té době totiž na území Galilee a Judee působilo nemalé množství falešných proroků a spasitelů. Ježíš však nepřišel narušit Tóru, ale starozákonní předpovědi svým působením naplnit.

Rozhodujícím zlomem ve vývoji křesťanské historie bylo Ježíšovo zatčení, odsouzení, ukřižování a hlavně zmrtnýchvstání a vstup na nebesa. Tím se uzavřel kruh jeho proroctví o spáse světa. Ježíšova poprava znamenala velký otřes pro jeho zastánce. Neznamenal však konec šíření myšlenek evangelia tehdejší vzdělaným světem.



Obrázek 23: Stolování Ježíše s učedníky (zdroj: Beitzel, 2007)

V Ježíšově misii pokračovali jeho učedníci. K nejznámějším patřili apoštol Pavel, Petr, Jan. Nejprve docházelo k zvěstování evangelia mezi Židy. Prvními křesťany byli vesměs Židé. Myšlenky křesťanství se šířily v okolí Středoziemního moře. Samozřejmě křesťanské myšlenky byly většinou od společnosti přijímány negativně. Je paradoxní, že Židé, kteří byli sami pronásledováni a trestáni Římany, byli velkými odpůrci a pronásledovateli prvních křesťanů. Pronásledování od Židů však netrvalo příliš dlouho, Židé se sami vzbouřili opětovně proti Římanům. Římané povstání velice tvrdě a krvavě potlačili. Vojevůdce Titus, pozdější císař římský, nechal za trest roku 70 n. l. město Jeruzalém zničit a Židy z území Izraele vyhnat. (Šoltész, 1990)

Pronásledování od pohanů zvláště od Římanů nastalo později. Důvodem bylo hlavně nepochopení nového náboženství. Křesťané se chovali jinak než vyznavači ostatních náboženství.

Nezobrazovali svého boha, nepěstovali různé kulty, nepřinášeli svému bohu krvavé oběti. Mezi pohany se šířili např. myšlenky, že křesťané zabíjejí děti k bohoslužebným účelům. Proto začali křesťany pronásledovat. Pronásledování však neprobíhalo trvale a ve vysoké intenzitě, naopak v mnoha vlnách a v různé síle.

Znamé je pronásledování za císaře Nerona, který obžaloval křesťany ze zapálení Říma. Křesťané proto působili v ilegalitě, svoji víru předávali tajně, aby ochránili vyznavače evangelia před krutými tresty a zabíjením. Scházeli se na opuštěných místech (v Římě např. v katakombách) k slyšení slova, k modlitbám, ke křtům a eucharistii.

Prvními křesťany byli povětšinou lidé z nejnižších vrstev nebo otroci. Mezi římskou šlechtou se šířilo křesťanství v prvních dobách ojediněle. S tím vším souvisel také způsob užívání výtvarných prostředků mezi křesťany. Nejčastěji se užívaly pouze symboly, které měly připomínat Kristovu oběť, nebo symboly, které se staly poznávacími znameními. K takovým symbolům patřila kresba ryby. Křesťanství však dále sílilo, přibývalo vyznavačů a také zastánců Kristova učení. Principy křesťanů byly stále více mezi obyvateli oblíbené. (Říčan, Molnár, 1989)



Obrázek 24: Mozaika s motivem ryby (zdroj: *Nový zákon s ilustracemi*, 1987)

Podstatným bodem v křesťanském učení bylo nerozlišování mezi vzdělcem nebo barbarem, člověkem svobodným či otrokem. U pohanských náboženství tento prvek byl zcela nepřijatelný. Přibližně kolem roku 180 n. l. nalezneme křesťany všude okolo Středoziemního moře. Křesťanská misie sílila a postupovala i do vnitrozemí. Na východě dokonce přestoupila hranice Římské říše. (Říčan, Molnár, 1989)

Kupodivu v západních provinciích říše římské byli křesťané zastoupeni řídkěji. Samozřejmě stále byli v početní menšině v celé říši. Význam křesťanství však stoupal. Jedním z důvodů byl fakt, že křesťanské učení bylo ve svých základních principech jednotné, na rozdíl oproti pohanství. Křesťané také přicházeli s daleko bohatšími myšlenkami a vyššími mravními principy. Pro nejnižší a střední vrstvy obyvatelstva bylo křesťanství také velmi přitažlivé díky rozvinutému a bohatému systému charitativní práce.

Žel církve postupně ztrácela pochopení pro význam prosté víry v dar evangelia. Čistá víra byla nahrazována pomalu kultem. Kromě toho se čím dál více zdůrazňoval mravní život jako něco, čím křesťan prokáže své zásluhy. Vytvářel se tak záslužnický křesťanský životní styl. Mimo to křesťané se svojí vírou nikdy nežili mimo čas a prostor, byli pevnou součástí společenského řádu. (Říčan, Molnár, 1989)

Křesťané velmi brzy poznali, že ve výtvarném umění, v architektuře narážejí na názory vyrůstající z pohanské tradice, se kterými se museli vyrovnávat. Žili vedle lidí, kteří vyznávali svou vlastní mytologii a náboženství. Křesťané tehdy také neměli ještě své vlastní školy. Museli děti posílat stále do pohanských škol. Křesťan se nemohl uzavřít ani společenským stykům s pohany – obchodní styky, sousedské kontakty, různé rodové slavnosti. Vyhýbal se alespoň slavnostem ryze pohanským s krvavými oběťmi a veřejným uctíváním pohanských božstev. Dá se tedy říci, že i přes svou výjimečnost ve víře a způsobech života se museli křesťané naučit žít ve většinové společnosti.

K první výrazné změně došlo roku 311 n. l., kdy císař Galerius vydal své nařízení, kterým se povoluje křesťanské shromažďování. Tato shromáždění však nesměla vést k pohoršení či narušení veřejného pořádku. Zato se křesťané museli modlit za prospěch státu a prospěch císařův. (Šoltész, 1990)

Zcela rozhodující změnou v přijímání křesťanského náboženství se stal Milánský edikt z roku 313 n. l. vydaný císařem Konstantinem Velikým. V tomto Ediktu se prohlásilo křesťanské náboženství za náboženství státní. Křesťané se tak z pronásledovaných stávali pomalu protěžovanými. Nesmíme však chápat tuto skutečnost jako něco, co by vedlo k explozivnímu rozšíření křesťanství. Císař Konstantin svůj program uskutečňoval poměrně pomalu. Sám se nechal pokřtít až na smrtelné posteli.

Křesťanů byla stále v říši menšina, zejména na západě. Východ byl křesťansky daleko silnější. Centrem povolené církve se nestal Řím, ale město nově postavené na místě starého Byzantia

a pojmenované po císaři Konstantinopol. Nové centrum bylo ryze křesťanské i po stránce architektonické, bylo zde postaveno mnoho nových chrámů.

Povolení křesťanského vyznání však s sebou přinášelo i mnoho negativ. Do církve se relativně brzy začaly dostávat různé pohanské složky. Asi nejvýraznější byl stále silnější kult císaře. Pro křesťanskou církev nastalo od této doby nové období v jejích dějinách. Začíná se nazývat církev katolická (od řeckého kat holon cosmon tj. rozšířená po celém světě, tedy obecná). Toto období můžeme datovat přibližně od doby panování Konstantina, tedy od roku 313 n. l. až do doby reformace v 15. století. Již v této prvotní době se začíná odlišovat církev na východě od církve západní.

Západní křesťané mysleli primárně na svůj vztah k bohu, především po stránce mravní a právní. Mohli bychom říci, že západní křesťan byl daleko střízlivější ve svém pojetí víry. Východní křesťané toužili po vytržení ze světské porušitelnosti, která zákonitě vede ke smrti. Krista viděli jako dárce věčného života. Východnímu křesťanovi byl vždy bližší niterní život víry než právní praxe. Díky tomuto pojetí víry se liší také vývoj výtvarné kultury v církevním prostředí na východě a západě. (Říčan, Molnár, 1989)

Máme-li zhodnotit umění v nejstarším období, musíme říci, že se výrazně liší doba předkonstantinovská a období po vydání Ediktu milánského. U prvních křesťanů nenalezneme stopy po umění. Umění v této době bylo úzce spjato s pohanskými kulty. Křesťané toto pojetí zcela radikálně odmítali. Stále zde přetrvával i silný vliv židovského vnímání víry. Z tohoto období nalézáme pouze různou symboliku v katakombách.

I v době vlády císaře Konstantina představitelé církve varují před kultickým užitím umění. Eusebios Césarejský odsuzuje, že ve městě Paneas lidé uctívali sochu, která měla znázorňovat Krista léčitele. Považuje to za pohanský mrav. Církevní otcové tehdy kázali, že není lepšího malíře nad samotné boží slovo. (Říčan, Molnár, 1989)

Sám císař Konstantin využíval všech prostředků, aby umožnil vstup pohanského světa do církve. Na jeho přímý příkaz se budují baziliky, na které mnohdy sám finančně přispívá. Výtvarné umění se objevuje například v plastikách, v náhrobních reliéfech v Římě, Brignoles a Raveně. Umělci používali nejčastěji motiv pastýře nebo modlící se ženy.

V malířství se nejvíce uplatňuje technika římské nástěnné malby. Jedná se o plošnou konturní malbu, provedenou žlutou a bílou barvou s motivy figurálními zasazenými do iluzorního

pozadí ztrácející se krajiny. Velmi typická pro toto období je monumentální mozaika. Počínající úcta k obrazům se však neobešla bez protestů. Kárání byli od kněží nejenom prostí lidé, ale také císaři. (Říčan, Molnár, 1989)

Ve 4. a 5. století n. l. zasáhl Evropu veliký otřes – stěhování národů. Ze severovýchodu začaly pronikat do Římské říše pohanské germánské a slovanské kmeny. Časem obsadily celou Evropu a doputovaly až do severní Afriky. Náporu barbarů neodolala ani Říše římská a rozpadla se roku 476 n. l. Na východě se udržela pod vládou byzantského císaře. Na místě bývalé Římské říše začaly vznikat státy nové. Největším a nejmocnějším se stala Franská říše na území dnešního západního Německa a Francie. Barbari se začali pomalu učit způsobům poražených, přejímali zbytky římské vzdělanosti a začali se otevírat i křesťanskému náboženství. Paradoxně tak expanze, která vedla k zániku největší tehdy existující říše, posloužila na druhou stranu k šíření křesťanských myšlenek. V tomto případě „barbari“ posloužili dobré věci. (Šoltész, 1990)

S plynoucím časem samotní pohanští vládcové povolávali misionáře, aby šířili křesťanství na území jejich států. Úplně prvním germánským kmenem, který přijal křesťanství, byli Gótové. Poté se křesťanství začalo šířit Franskou říší, nejvýznamnějším šířitelem křesťanství byl ve Franské říši Karel Veliký korunovaný později papežem na římského císaře.



Obrázek 25: Jezdecká soška Karla Velikého
(zdroj: *Encyklopedie umění středověku*, 1969)

Tak se nakonec křesťanství rozšířilo až k hranicím Čech. Za knížete Pribiny roku 830 n. l. byl zbudován v Nitře první křesťanský kostel a roku 864 n. l. kníže Rastislav povolal z Cařihradu misionáře bratry Konstantina a Metoděje. Jejich sídlem se stal Velehrad a jejich nejvýznamnějším krokem kromě šíření slova božího na Velké Moravě byl vznik cyrilice a hlaholice. (Šoltész, 1990)

Křesťanství podporované a šířené panovníky přineslo pro evropské obyvatelstvo mnoho dobrého. Misionáři šířící slovo evangelia byli lidé živé víry, obětaví a působili jako dobrý příklad pro druhé. Nesli s sebou nejenom zvěst, ale i charitativní smýšlení. Přesto nejdůležitějším důsledkem misionářské práce byl fakt, že se do všech zemí dostalo Písmo svaté. Z počátku je používali kněží pouze v latinském překladu. Brzy však bylo jasné, že má-li se víra uchytit a rozšířit, musí být zvěst Písma srozumitelná všem vrstvám obyvatel. Proto také byli alespoň některé části překládány do národních jazyků. Tak rostlo a šířilo se také písemnictví.



Obrázek 26: Stříbrné nákončí s rytinou klerika, Valy u Mikulčic
(zdroj: Dějiny českého výtvarného umění, 1989)

Bohužel závažným nedostatkem byl fakt, že církev byla v období misijních expanzí již církví porušena. Vládci často spojovali šíření evangelia se svými osobními mocenskými zájmy a často šířili křesťanství násilím. Těmto snahám se podvolovali i kněží. To znamenalo v důsledku, že lidé naoko přijali novou víru, ve skutečnosti však vyznávali stále své pohanské bohy. S takovou formou křesťanství se dnes můžeme setkat např. v mnoha jihoamerických zemích.

Postupem staletí se katolická církev čím dál více přizpůsobovala světu, přijímala pohanské názory a původní bohoslužba slova se stávala v mnohém magickým kultem. Boží slovo ztrácelo na svém významu. Můžeme říci, že krásný obal byl důležitější než obsah, který skrýval.

Proces odvrácení katolictví od apoštolských principů víry vyvrcholil vznikem papežství, mnišství a obřadnictví. Papežové se stali vládci nejenom církve, ale projevovali i mocenské ambice. Do úřadu Petrova nástupce se dostávali mnohdy lidé bez morálních předpokladů. Církev začala hromadit majetek, světu se představovat nejenom slovem, ale také okázalostí. To se týká veškerého umění, architektury i církevních obřadů.



Obrázek 27: Kříž papeže Urbana V.
(zdroj: Dějiny českého výtvarného umění, 1989)

Zájmy křesťanské církve se začaly prosazovat i vojenskou silou. Příkladem jsou křížové výpravy a snaha dobýt zpět boží hrob. Samozřejmě církev působila i v mnoha kladných ohledech. Zakládala špitální řády, které poskytovaly pomoc nemocným a sociálně slabším, působila v oblasti vzdělávání, zakládala školy a univerzity, pěstovala vědu a umění. Mezi významné vzdělance tehdejší doby patřili i bohoslovci, například Anselm, arcibiskup z Canterbury nebo dominikán Tomáš Akvinský, profesor bohosloví v Kolíně nad Rýnem, Paříži a Neapoli. (Říčan, Molnár, 1989)

Můžeme říci, že katolická církev se mohla jednoznačně stát velikým požehnáním, kdyby zůstala věrná Ježíši Kristu. Z víry, která měla být srdeční záležitostí, se stalo rozumové přijímání

toho, co učí církev. Nikdo neměl právo o učení církve pochybovat, ani je srovnávat s božím slovem. Kdo takto jednal, byl považován za kacíře, kterého je třeba odstranit.

Proměnil se i život křesťanů. Důraz nebyl kladen na boží přikázání, ale na to, aby byla plně dodržována církevní ustanovení. Církevní představitelé se začali pokládat za něco lepšího než ostatní lidé. Úpadek církve potom vyvrcholil prodáváním odpustků. Odpustky byly prodávány komukoliv, kdo byl za ně ochoten zaplatit. Prostí lidé propadali čím dál horším pověrám. Ve svátostech začali vidět jenom kouzelné prostředky, pomocí kterých mohou manipulovat se svým osudem. To vše vedlo k nezadržitelnému úpadku církve.

Typickým symbolem doby úpadku se staly svaté ostatky, které nahrazovaly živou víru a stávaly se modlami, které přitahovaly davy věřících a přinášely církvi nemalé finanční prostředky. Po celém křesťanském světě se tehdy obchodovalo se dřevem Kristova kříže, hřeby, kterými byl Kristus ukřižován, a tělesnými ostatky svatých.

4.3.2 Pravoslaví

Vraťme se na chvíli zpět na východ. Jak už jsem psal, církev východní si hledala vždy vlastní cestu víry. Právě na jejím území pokračuje ještě téměř tisíc let říše římská v podobě tak zvané říše byzantské. Ta zanikla až v roce 1453 pod tlakem tureckých Osmanů. Duchovní život v byzantské říši byl také odlišný od životního stylu západního.

Bohoslužby nabývaly časem podobu dramatu, které znázorňovalo dějiny spasení. Věřící hleděl na obřady jako na drama a získával sám podíl na duchovních darech, které ho přivedou na cestu nového života a nesmrtelnosti. Veškeré bohoslužebné úkony měly svůj symbolický význam, symbol se stal téměř hmatatelnou skutečností. (Říčan, Molnár, 1989)

V bohoslužebném životě východní církve hrálo výraznou roli od počátku i výtvarné umění. Východní křesťanská bohoslužba nikdy nepovažovala obraz za něco kultického, ani za přestoupení božího přikázání. Naopak církevní umění se postavilo plně do služby křesťanské bohoslužby. Vždy se snažilo zachytit jedinečnost božské krásy a slávy a stalo se vyznavačským symbolem pokory a mystického zanícení věřících.

To platí i o ikonách, z nichž ty nejznámější byly východními křesťany považovány přímo za výtvary božích rukou. (Říčan, Molnár, 1989)



Obrázek 28: Vladimírská ikona, 14. stol.
(zdroj: *Encyklopedie umění středověku*, 1969)

Kdo se snažil najít hlubší zbožnost a hledal cestu k mystickému zanícení, hledal je skrze kult obrazů, relikvií a zpěvu. Řecký křesťan chtěl být spojen s božským světem nejenom skrze své myšlenky, ale také skrze své smysly. Žil v přesvědčení, že k neviditelné a neuchopitelné skutečnosti božského světa nelze dospět bez viditelného obrazu. A tak právě touha po smyslovém spojení s bohem se stala touhou zcela legitimní.

Podle východního náboženství neviditelný bůh skrze Krista vzal na sebe viditelnou podobu a to dávalo křesťanům plné právo k malování obrazů. Východní křesťané tím, že při bohoslužbě obrazy nejenom vidí, ale mají možnost je i líbat, získávají podíl na svatosti toho, koho obraz představuje. Obraz má svojí krásou napomáhat zbožnému vytržení mysli člověka, má ho posilovat v jeho víře. Úcta k obrazům je tedy projevem skutečné víry.

Jestliže východního křesťana zbavíme obrazů, tedy ikon, zbavíme ho tím mocného prostředku, který jej přivede ke spasení. Ikony jako obrazy svatých a Ježíše Krista jako bohočlověka

jsou „psány“ podle velice přísných pravidel. Výběr barev je přesně dán, má i svůj symbolický význam, používaná je obrácená perspektiva. Způsob tvorby ikon se nemění, tak jako se nemění podoba východní bohoslužby.

Obrazy – ikony jsou pevnou součástí chrámu a stávají se i součástí bohoslužby. Takovým bohoslužebným předmětem je i ikonostas – dřevěná přepážka mezi oltářem a chrámovou lodí. Je vyzdobena ikonami v řadách nad sebou, obsahuje obrazy Krista, bohorodičky, chrámového světce a uctívaných svatých jednotlivých církevních svátků. V horní části je umístěn kříž. Ikonostas symbolicky otevírá pohled do nebeského království. Bez těchto atributů je východní bohoslužba nemyslitelná. (Říčan, Molnár, 1989)

Asi nejvýraznější uměleckou památkou byzantské říše je Chrám svaté moudrosti postavený za císaře Justiniána. Lehká stavba nese ohromnou ústřední kupoli, ke které se druzí dvě polokupole a tři apsidy. Světlo do chrámu proniká čtyřiceti okny kupole. Pod ní se nacházejí dvě galerie, které byly určeny ženám. Chrám je výjimečný jako harmonický celek s bohatou mozaikovou výzdobou provedenou zlatem, tolik typickou pro Byzancii. Všechna ta krása a velkolepost sloužila jedinému cíli, oslavě božího majestátu. Stavba měla probouzet ve věřících vnitřní zanícení při bohoslužbách. Architekt se snažil odvést pozornost diváka od mnohdy šedivé pozemské reality k duchovním představám a hodnotám. Význam, jaký byl chrámu přikládán, tlumočí legenda, ve které se hovoří o tom, že plány chrámu svaté moudrosti připravil sám bůh skrze anděly. (Říčan, Molnár, 1989)

5. REFORMACE

5.1 Situace v Evropě

V průběhu 15. a 16. století došlo v rámci katolické církve k velmi závažné události, možná důležitější, než bylo oddělení církve pravoslavné od církve západní. Šlo o rozdělení v církvi, které ve svém důsledku přineslo rozhodující změny a vyvolalo reformační hnutí.

Je třeba zdůraznit, že i v dobách nejhoršího úpadku církve zůstala pro věřící jedna neměnná veličina, a to Písmo svaté, které křesťanům jasně ukazovalo cestu jejich víry. Žel bible byla zanedbávaná a svévolně vykládaná. To vše vyvolalo ostrou reakci, která se nazývá reformace,

tedy náprava nebo uvedení do původního stavu. Písmo svaté vedlo reformátory dvěma směry. Jasně poznali, že za všemi problémy církve nestojí nedodržování církevních ustanovení, ale že jde o celkovou porušenost instituce.

Církev té doby se odklonila od Ježíše Krista jako jediné hlavy křesťanstva. Daleko větší váhu kněží kladli na lidská ustanovení, která pocházela z církevních sněmů a rozhodnutí papežů. Situace došla tak daleko, že tradici se přikládala větší důležitost než božímu slovu.

Jedinou cestou k nápravě tedy byl návrat k učení původní apoštolské církve. Reformátoři, kteří vycházeli z Písma, se snažili napravit porušené kněžství a papežství. Tvrdili, že není třeba ve víře žádného prostředníka mezi bohem a člověkem, tedy že postavení papeže jako božího zástupce na zemi je zbytečné.

5.2 Předchůdci reformace

Hovoříme-li o předchůdcích reformace, mohli bychom zmínit již Karla IV., který nebyl samozřejmě reformátorem v pravém slova smyslu, ale podporoval nápravu církve, snažil se o co nejduchovnější život. Velkého podporovatele našel v prvním arcibiskupovi Arnoštu z Pardubic.

První skutečné předchůdce reformace bychom našli v jižní Francii, kde vzniklo hnutí valdenských, dnes rozšířené v malé oblasti severní Itálie. Vrátime-li se však do Čech, můžeme jako předchůdce reformace jmenovat na příklad Konráda Waldhausera, působícího mezi německými občany a studenty v Praze. Nesmíme ani zapomenout na Milíče z Kroměříže, který o obnově církve nejenom kázal, ale žil také příkladným zbožným životem. Dále připomeňme Matěje z Janova, mistra pařížské univerzity, který velmi horlil proti ctění obrazů, soch a ostatků svatých. (Šoltész, 1990)

5.3 První reformace

České země drží jeden rozhodující primát. Reformace zde začala o celých sto let dříve než v cizině. Reformátoři kázali o tom, že Kristus je jedinou hlavou církve a že jediným závazným pravidlem života a víry je boží slovo. Prvním skutečným a největším reformátorem na našem území je Mistr Jan Hus. Svým slovem horlivě bojoval proti zlořádům v církvi, protože poznal, že celá církev se odklonila od poslušnosti božího slova.

5.3.1 Jan Hus

Jan Hus se narodil v Husinci u Prachatic roku 1371. Byl vysvěcen na kněze a stal se profesorem Pražské univerzity a roku 1402 také kazatelem v kapli Betlémské. Na počátku jeho působení mu byl nakloněn sám Václav IV. i arcibiskup Zbyněk z Hazenburka. Podnětem pro Husovu radikalizaci se stal prodej odpustků, proti kterým Hus ostře vystoupil. Za svá kázání byl poslán do vyhnanství, téměř dva roky žil na Kozím hrádku a na hradě Krakov. Roku 1414 byl svolán všeobecný církevní sněm do Kostnice. Na tomto sněmu se měl Hus obhájit ze svého učení. Přes varování svých zastánců do Kostnice odjel. Byl zde zatčen, uvězněn. Přes jeho veřejná vystoupení před sněmem bylo jeho učení prohlášeno za kacířské a Jan Hus byl 6. července 1415 upálen za branami Kostnice. (Šoltész, 1990)



Obrázek 29: Vyobrazení Jana Husa (zdroj: *Slovem obnovená*, 1977)

Jan Hus se snažil o očistu církve, neměli bychom ho však považovat za tak radikálního reformátora, jakými byli později Luther či Kalvín. Husovi šlo o nápravu v rámci katolické církve, netoužil po boření zažitých církevních zvyklostí a vytvoření církve nové. Smrt Husa vyvolala v Čechách nepokoje a stála na počátku husitského hnutí, které bylo ojedinělým jevem v rámci Evropy a znamenalo v českém království počátek velkých změn.

5.3.2 Husitství – symbol kalicha

Viditelným symbolem husitství se stal kalich, jako znamení návratu k všeobecnému přijímání podobojí. Znamení kalicha tak provází v různé podobě reformační hnutí a protestantské církve z ní vzešlé od samotného počátku. Je jasným dokladem toho, jak důležitá byla obnovená eucharistie pro život víry protestantů.

Velikou posilou a symbolem svobody víry se pro husity staly také písně, které jim byly nejenom podporou, ale také účinnou zbraní v boji za svobodu vyznání. Chorál Kdož sú Boží bojovníci se stal „hymnou“ celého tohoto hnutí. Slova písně získala takovou pověst, že pouhé slovo stačilo, aby v bitvě u Domažlic zahnilo na útěk celé křižácké vojsko.



Obrázek 30: Husitský pěší bojovník (zdroj: Klučina, 1982)



Obrázek 31: Husitský chorál, symbol hnutí (zdroj: Slovem obnovená, 1977)

Důležitým faktem je skutečnost, že písně byly v češtině, jejich text mohli zpívat všichni bez rozdílu a velice dobře porozuměli jejímu obsahu. V době všeobecně užívaných latinských písní to byla opět jedna z výjimek.

Srozumitelnost symbolu kalicha i slov písně podtrhuje fakt, že symbol musí být srozumitelný a pochopitelný, tedy všeobecně přijatelný, což v tomto případě platí na sto procent.

V rámci husitství se začaly vytvářet základy církevního učení, které se snažilo navrátit k původní apoštolské podobě církve. Celý program husitského hnutí byl vyjádřen ve čtyřech pražských článcích. Základními pilíři husitského učení byl návrat k božímu slovu jako jedinému základu víry a vysluhování pod obojí, tedy všeobecné přijímání chleba i vína.

V době husitských válek, kdy bylo vysláno na naše území několik křížových výprav, byla celá země zdevastována. Vinu na tom nesly obě strany, v bojích bylo zničeno mnoho kulturních památek, ať již z oblasti architektury nebo výtvarného umění. Výsledkem dlouhých bojů mezi husity a katolíky bylo pozvání na koncil do Basileje a sjednání kompaktát, to jest kompaktáta měla obsahovat povolení úprav obsažených v Pražských artikulích.

Dalším výsledkem husitských válek byl vznik církve podobojí (utrakvistické). Patřila k ní většina českého národa. Jenom malá část Čechů zůstala věrná římské církvi. Církev utrakvistická se snažila o to, aby jí byla potvrzena papežem práva přiznaná na basilejském koncilu. O poslední potvrzení kompaktát se pokusil král Jiří z Poděbrad. Papež Pius II. kompaktáta zrušil a v roce 1462 je prohlásil za neplatná. Utrakvisté se tak stali pro Evropu trvalými kacíři. Situace v Čechách však byla neudržitelná pro náboženské rozpory, a tak v roce 1485 uzavřeli utrakvisté s katolíky mír na sněmu v Kutné Hoře. (Šoltész, 1990)

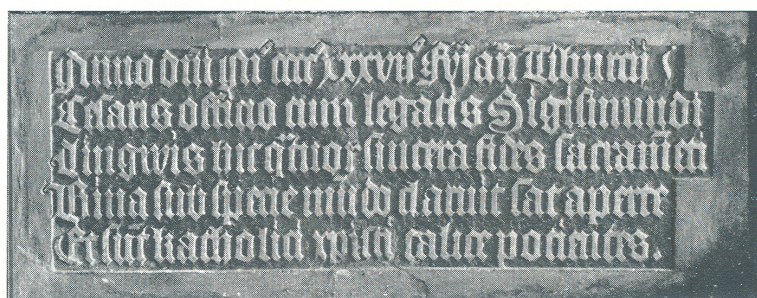
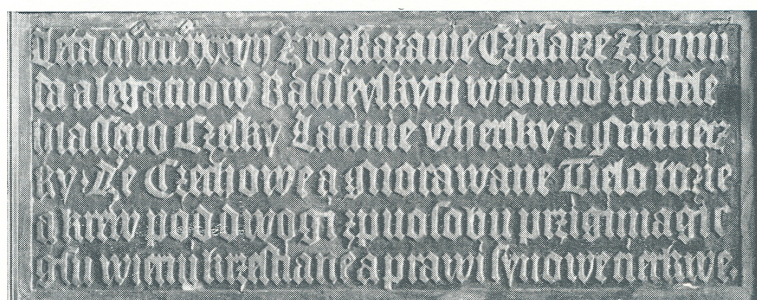

Obrázek 32: Připomínka nejdůležitější části kompaktát česky a latinsky, kovové desky v kostele Božího těla (zdroj: Slovem obnovená, 1977)

5.3.3 Protireformace

Doba, kdy se ujímají v Čechách vlády Habsburkové, znamená postupné zesílení protireformačních tlaků. Habsburkové jako oddaní katolíci se stali ochotným nástrojem těchto snah. Císař Rudolf II. nebyl výjimkou. Teprve v době, kdy se dostal do válečného sporu s bratrem Matyášem a potřeboval pomoc českých stavů, byl na jejich nátlak donucen vydat v roce 1609 Majestát císaře Rudolfa, který dával plnou náboženskou svobodu nejenom stavům, tedy pánům, rytířům a měšťanům a jejich poddaným, ale dokonce i poddaným na královských a šlechtických statcích, kteří vyznávali českou konfesi. Tímto Majestátem získaly Čechy tak velikou náboženskou svobodu, která neměla obdoby v žádné evropské zemi. V tomto období se stalo české království územím veliké náboženské tolerance. (Šoltész, 1990)

Náboženská svoboda však neměla dlouhého trvání. Habsburský trůn a katolická část šlechty se snažila trvale zvrátit situaci ve svůj prospěch. Čeští stavové brzy poznali, že Habsburkové nemíní trvale dodržovat náboženskou svobodu, a proto roku 1618 vyvolali povstání a za českého krále zvolili evangelického kurfiřta Fridricha Falckého. Počítali s pomocí evangelíků v zahraničí.



Obrázek 33: Prstenová monstrance (zdroj: Dějiny českého výtvarného umění, 1989)

To vše znamenalo začátek třicetileté války, ve které šlo mimo jiné i o budoucnost protestantismu ve střední Evropě. Bohužel 8. listopadu 1620 proběhla bitva na Bílé hoře, kdy byla vojska českých stavů poražena. Habsburkové měli tak otevřenou cestu k tvrdé protireformaci v českých zemích.

Jedním z prvních kroků v protireformačním boji byla poprava 27 vůdců povstání 21. června 1621 na Staroměstském náměstí. A tvrdý boj katolíků pokračoval. Již roku 1624 byli ze země vyhnáni evangeličtí kazatelé a roku 1627 i svobodní obyvatelé, kteří nechtěli přestoupit na katolickou víru. Z Čech tehdy emigrovala velická část české inteligence, což se projevilo i v následujících letech. Nesvobodní poddaní museli přestoupit na víru svého pána. Byli tvrdě potlačováni veškeré projevy odporu. Byly aktivně vyhledávány a ničeny evangelické knihy. V tomto boji neblaze proslul jezuitský řád a zvláště páter Antonín Koniáš. (Šoltész, 1990)

5.3.4 Baroko – „krásný“ nástroj protireformace

V českých zemích nastává zvláštní situace. V tomto období se rozmáhá baroko, které se proslavilo po celém světě. Žel byl to také jeden z nástrojů, jak Habsburkové a katolická církev využívala umění v protireformačním boji. Vznikaly významné stavební památky, významná sochařská a umělecká díla. Z určitého hlediska však měla v sobě skrytý trpký nádech zneužití.



Obrázek 34: Kostel sv. Ignáce (zdroj: Dějiny českého výtvarného umění, 1989)

Katolická církev hledala také symbol, který by se stal protiváhou stále přežívajícího kultu Jana Husa. Tak se novým světcem v českých zemích stal Jan Nepomucký. Jeho sochy se stavěly ve městech i na vesnicích. Svatozář z pěti hvězd byla symbolem Kristových ran a také mučednictví nového světce. Sochy měly značit vítězství katolicismu v českých zemích. V tomto ohledu došlo až k paradoxní situaci. Poptávka po sochách světce byla tak veliká, že ji sochařské dílny nebyly schopny plnit. A tak často vyráběly pouze hlavy Jana Nepomuckého a nasazovaly je na těla soch Jana Husa. Jan Nepomucký se stal symbolem, který se z Čech rozšířil po celém světě a zapustil všude silné kořeny. Po Janu Nepomuckém se například jmenuje i kolej Nepomucenum ve Vatikánu.

V těchto pro nekatolíky těžkých časech se však ukázala obrovská a nezničitelná síla božího slova. Přes veškerou snahu církve o zničení jakýchkoliv připomínek reformace myšlenka Jednoty bratrské zůstávala mezi lidmi stále živá. Tajní evangelíci se scházeli ke čtení bible. Bible kralická byla přechovávána jako veliký poklad v rodinách na tajných místech. Bible byly do Čech pašovány i z Pruska, mnohdy zapečeny v chlebech. Tady vidím ten nenahraditelný význam činnosti Jednoty bratrské a její tiskárny v Kralicích.

5.3.5 Od tolerančního k protestantskému patentu

Těžké období protireformace trvalo až do roku 1781, kdy byl vydán císařem Josefem II. toleranční patent. K vydání patentu nevedla císaře snaha o zavedení náboženské tolerance, ale spíše otázka ekonomická. Císař se tímto krokem pokusil zpět do země přitáhnout vzdělance a řemeslníky, kteří by zvýšili vzdělanost a ekonomickou úroveň země.

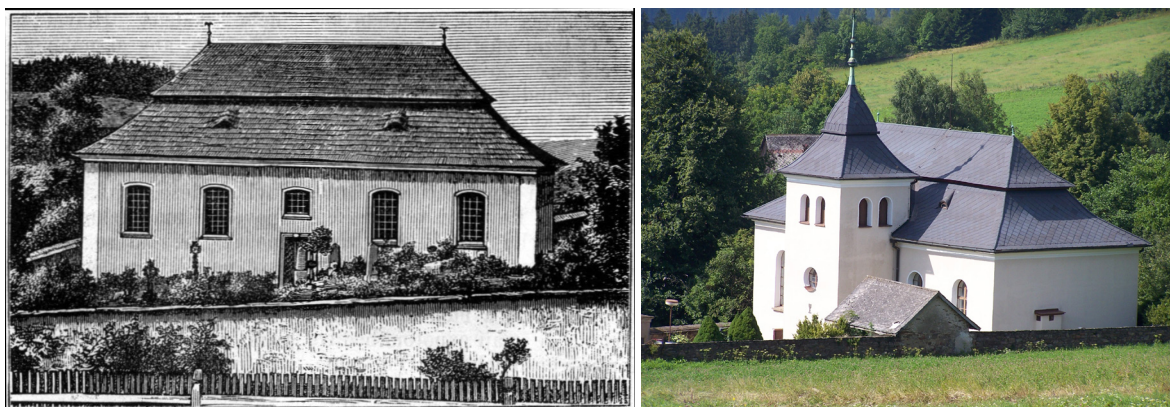

Obrázek 35, 36: Vlevo – Veselí, toleranční modlitebna po roce 1781, vpravo – dostavba věže po roce 1861, (zdroj: Archiv církve ČCE)

Toleranční patent byl významným krokem v otázce návratu k náboženské svobodě. Pro nás je důležité ono slovo toleranční. Jednalo se skutečně o tolerování jinověrců, kterým nebyla

dána plná věroučná svoboda. To vše se změnilo a upravilo až roku 1861 vydáním protestantského patentu. Teprve tehdy byla z českých evangelických církví snata pohana lidí z milosti trpěných. (Šoltész, 1990)

6. JEDNOTA BRATRSKÁ A JEJÍ STOPA V ŽIVOTĚ I V UMĚNÍ

6.1 Jednota bratrská – formující se nová církev

Jakoby v pozadí velkých historických událostí vznikla nenápadně nedlouho po ukončení husitských válek ve druhé polovině 15. století nová evangelická církev Jednota bratrská. Rozhodla se kráčet jinou cestou než církev utrakvistická. Můžeme říci, že v pojetí víry a přístupu ke Kristovu evangeliu daleko převýšila již existující protestantské církve. Asi nejvýraznějším rozdílem bylo, že se hned na počátku plně odloučila od římské církve. Jediným základem pro život věřících bylo Písmo svaté. Ve svém uspořádání se Jednota vrátila do podoby prvotní apoštolské církve. Omezila svátosti na eucharistii a křest. Z bohoslužeb odstranila veškeré obřadnictví, okázalost a výzdobu a soustředila se na kázání božího slova. Shromažďovací prostory měla velmi střídmě zařízené, převažovala bílá barva (nejen stěn, ale i mobiliáře). Bratrští kněží se zřekli i okázalých liturgických rouch.



Obrázek 37: Kunvald, místo vzniku Jednoty bratrské (zdroj: *Slovem obnovená*, 1977)

Jelikož způsob víry Jednoty bratrské daleko přesahoval kompaktní, ocitla se ihned od svého počátku bez ochrany zákona. Útočiště její sbory našly pouze na statcích šlechticů, kteří se později stali jejími členy. Protože Jednota se snažila o skutečnou čistotu vyznání, držela se pravidla, že křesťan nikdy nesmí užít násilí, disponovat velkým majetkem a přijímat veřejné funkce ve světské správě. Proto se také prvními členy Jednoty nesměli stát vojáci, obchodníci, úředníci a lidé vysokého postavení.

Jednota od prvopočátku hledala ve světě skutečnou křesťanskou církev. Vyslala do tehdy známého světa tři bratry, aby zjistili, zda někde taková církev existuje. Bratři se vrátili s nepořízenou, a tak si Jednota pod vedením Lukáše Pražského sama stanovila pevné zřízení a řády. Aby kázeň byla opravdová, vydala Jednota i Řády pro chování svých členů v rodině i povolání.

Později ustoupila ze svých nároků na nové členy, a tak se do Jednoty dostali i zástupci šlechty, kteří se stali také jejími mecenáši a ochránci. V Čechách patřili mezi příznivce pánové z Krajků, na Moravě pak Tovačovští a Žerotínové. I přes ochranu šlechticů se Jednota bratrská stále potýkala s pronásledováním. Dokonce biskup Jednoty, Jan Augusta, byl 16 let vězněn na hradě Křivoklátu. Postupem času Jednota přesídlila na Moravu. Tehdy se do čela dostal největší a nejvzdělanější biskup Jan Blahoslav.

Ten zcela změnil tvář Jednoty bratrské. Prosadil svůj názor, že je velice důležité, aby se Jednota bratrská stala církví vzdělanou a kulturní, a tak se otevřela a přiblížila okolnímu světu. Za působení Jana Blahoslava docházelo v rámci Jednoty k největším počínům. Samozřejmě po roce 1620, kdy se pevně chopila moci katolická církev, se Jednota dostala do velikých obtíží a nakonec musela svoje působení v Čechách a na Moravě ukončit.

Její nejvýznamnější představitelé, jako např. Jan Amos Komenský, přesídlili do zahraničí, kde se po zbytek života snažili o obnovení náboženských svobod v Čechách.

Jednota bratrská se však v zahraničí neztratila. Pouze jedna jediná skupina bratrských exulantů nakonec nesplynula úplně s evangelickými církvemi v cizině a vytvořila samostatnou církev existující dodnes. Jednalo se o obnovenou Jednotu bratrskou Ochranovskou.

Členové Jednoty bratrské působili také v misijní oblasti a šířili evangelium po všech kontinentech. Dodnes ve světě nalezneme misie spojené se jménem „Moravian brothers“. (Šoltész, 1990)

6.2 Tiskárna Jednoty bratrské

Jednota bratrská se nikdy nemohla pyšnit výraznými architektonickými památkami nebo slavnými výtvarnými díly. Vždy vycházela z řádů a pravidel, které jakékoliv projevy okázalosti odmítaly. Její snahy se postupně plně obrátily do oblasti vzdělanosti a tištěného projevu. Stavěly na verši z knihy Skutků 4, 11: „Ježíš je ten kámen, který jste vy stavitelé odmítli, ale on se stal kamenem úhelným.“ (Bible: Písmo svaté Starého a Nového zákona, 2009, str. 1068)

Úhelným kamenem pro ně bylo vždy učení Ježíše Krista a zvěstování božího slova. Takto pojímané vyznání vedlo i k založení bratrské tiskárny v Ivančicích. Roku 1578 se tiskárna přestěhovala z Ivančic do Kralic nad Oslavou. Musíme mít na mysli, že Jednota bratrská byla stále církví menšinovou, na kterou se soustředila pozornost katolické církve. Naštěstí však měla mezi členy i vlivné a zámožné příslušníky, kteří ji, jak jsem již zmiňoval, poskytovali ochranu i ekonomické zázemí. (Bible kralická, © 2012)

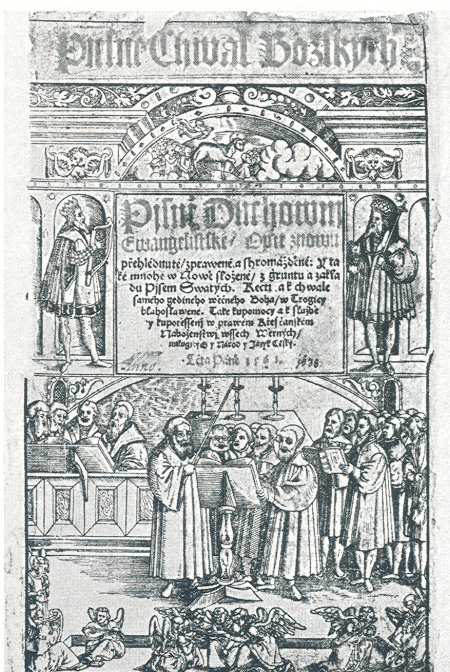
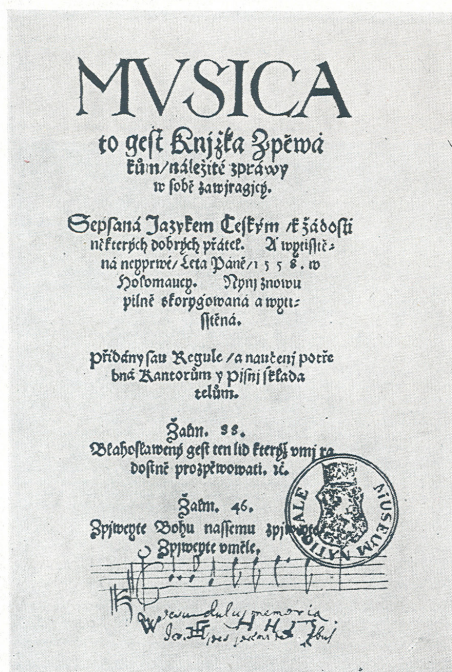
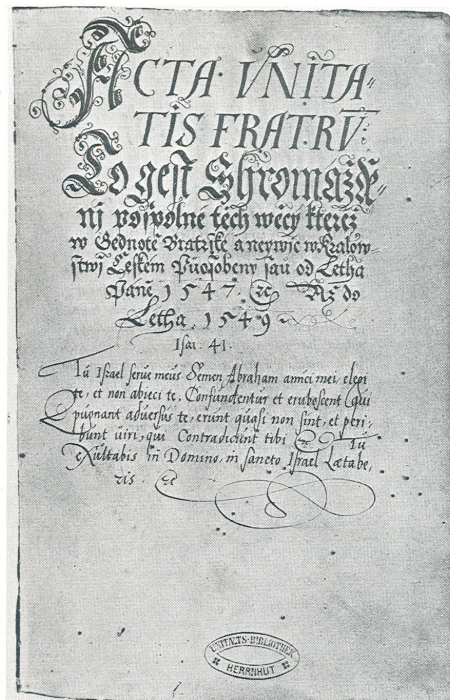
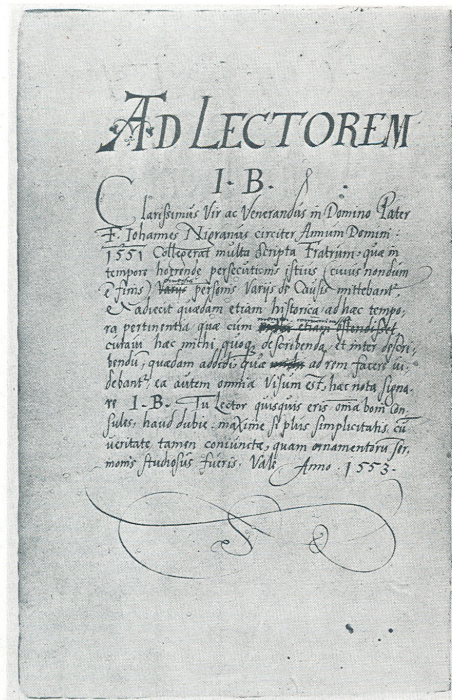

Obrázek 38: Nahoře – ukázka rukopisů Jana Blahoslava, dole – ukázka tisků kralické tiskárny (zdroj: Kalfus, 1957)

Tiskárna byla přestěhována s největší pravděpodobností z bezpečnostních důvodů. V polovině 16. století bylo místo jejího působení, tedy Ivančice, natolik známé, že začalo hrozit reálné nebezpečí zásahu státních orgánů. Důkazem může být skutečnost, že knihy, které byly vytištěny v Ivančicích, neuváděly místo vydání. Bylo pouze uvedeno označení „in Hortula“ (v zahrádce). (Bible kralická, © 2012)

Církevní představitelé i císařští úředníci se snažili úporně zjistit, jaké místo toto slovní spojení označuje. Ivančice byly také větším městem se známou bratrskou školou. Proto se představitelé Jednoty rozhodli přestěhovat tiskárnu do Kralic, které nebyly tak známé a hlavně nacházely se na panství Jana staršího ze Žerotína, který v té době působil jako nejvyšší zemský sudí. (Bible kralická, © 2012)

Na Moravě tehdy také panovala obecně atmosféra větší tolerance, i když i zde propukaly první protireformační snahy. Tiskárna s celým svým zázemím se přestěhovala do prostor kralické tvrze. Okolo tiskárny se sdružovaly mnozí vysoce vzdělaní lidé z řad bratrských teologů. Jednotě bratrské se totiž podařilo již překonat učení o uzavřenosti církve. Začala zakládat bratrské školy a své vědění a poznatky toužila předávat nejenom ústně, ale i ve formě tištěného slova. (Bible kralická, © 2012)

V Kralicích žila a působila skupina učenců, kteří měli připravit nové vydání bible. Byli to teologové, znalci hebrejštiny a řečtiny, a také vynikající tiskaři a grafici, knihovníci, sazeči, výrobci liteřiny a literek, s největší pravděpodobností i knihvazači.



Obrázek 39: Jan Efraim, jeden z pracovníků na Bibli kralické (zdroj: Kalfus, 1957)

Jednota bratrská dokázala vždy přemýšlet a jednat v širších souvislostech. To dokládá i skutečnost, že v kralické tvrzi kromě tiskárny působila i bratrská škola. Žáky byli nejenom děti z vyšších společenských vrstev, ale i sirotci a dokonce i dívky. Na příkaz vrchnosti v Náměšti nad Oslavou bylo na studium sirotků čerpáno ze sirotčích truhlic jejich domovských obcí. Náměštská vrchnost byla v tomto ohledu velmi pokroková. Snažila se spojit dobré s užitečným, využít intelektuálního a duchovního potenciálu obyvatel tvrze k prospěchu všech obyvatel panství. (Bible kralická, © 2012)

Z žáků bratrské školy se tak rekrutovali pracovníci vrchnostenské kanceláře, ale i personál tiskárny a biblického centra. Za 40 let působení bratrské tiskárny bylo celkem vydáno úctyhodných 59 titulů. Škola existovala od počátku 80. let 16. století až do Bílé hory. (Bible kralická, © 2012)

Důsledky rekatolizace se projeví i v Kralicích. Okolo roku 1624 byla tvrz vypleněna. Jan starší ze Žerotína nechal poté tiskárnu včetně knihovny uložit na náměštském zámku. Nakonec musel provoz tiskárny zastavit. Poslední knihou vytištěnou českými bratry byl spis *Summa der Christliche lehre* z roku 1619. Poté byla tiskárna přemístěna do polského Lešna, kde byla definitivně zničena při velkém požáru. (Bible kralická, © 2012)

6.3 Tradice českého biblického překladu

Překlad bible má na našem území velmi dlouhou tradici. Již na Velké Moravě vznikla většina překladu staroslověnského a také počátky překladu do staré češtiny, a to z hebrejských textů. Překlad celé bible z latinských předloh byl proveden v polovině 14. století za Karla IV. Můžeme se pyšnit skutečností, že staročeský překlad bible byl prvním překladem mezi živými slovanskými jazyky a na třetím či čtvrtém místě mezi národními jazyky v Evropě. Před staročeským překladem byl pouze překlad francouzský a italský. (Bible kralická, 2014)

V roce 1488 byl proveden tisk celé bible, tak zvané bible pražské. Bible pražská se umístila na pátém místě za latinským, německým, italským a katalánským vydáním.

Bohatá biblistická práce pokračovala i v 16. století, kdy byla vydána celá řada českých biblických tisků. Patří k nim např. bible benátská, či bible norimberská. V polovině 16. století byla vydána bible Bartoloměje Netolického a navazující vydání uskutečněné Jiřím Melantrichem z Aventina. V roce 1630 potom vydal bibli Samuel Adam z Veleslavína. (Bible kralická, 2014)

Můžeme být velmi pyšní na to, že stará čeština byl ve středověku jediný rozvinutý slovanský spisovný jazyk a staročeské biblické překlady se staly vzorem pro další slovanské biblické překlady do polštiny, běloruštiny či lužickosrbštiny. (Bible kralická, 2014)

6.4 Bible kralická

6.4.1 Bible kralická – vznik a význam

Bible kralická vznikala v úzce vymezeném věroučném prostředí. Pro následující staletí byla kamenem úhelným, na kterém vyrůstala víra českých a moravských protestantů. Její síla byla však tak veliká, že netrvalo dlouho a Bible kralická překročila konfesijní hranice. Stala se inspiračním zdrojem, můžeme říci prakticky pro všechny pozdější domácí překlady bible včetně katolické Bible svatováclavské.

Jan Blahoslav měl konkrétní představy o významu nového překladu bible. Sám se při překladu Nového zákona jasně ohradil proti používání hrubého jazyka lidových vrstev. Podle jeho názoru je bible tak významným tiskem, že má být překládána pouze jazykem exkluzivním, stylisticky a esteticky dokonalým.

Dochované tisky prvního vydání z roku 1564 jsou velmi pozoruhodné z typografického hlediska. Zachované exempláře tohoto překladu nejsou podle odborníků typograficky totožné. Je to jasné svědectví o nesnadných počátcích bratrského knihtisku. (Bible kralická, © 2012)

I počátky práce na bratrském překladu Starého zákona nebyly jednoduché.

Vzorem pro formální uspořádání svazků bible se stal latinský překlad bible heidelbergských profesorů Tremellia a Junia vydaný mezi lety 1576 až 1579. (Bible kralická, © 2012)

Budeme-li hledat pomyslný vrchol české reformace, nalezneme ho právě v přípravě a ve vytištění Bible kralické. Je výsledkem dlouhodobé snahy mnoha generací o ujednacení reformačního světového názoru.

Můžeme říci, že Bible kralická je mnohem více než pouhá kniha. Bible kralická se stala pilířem veškerých snah Jednoty bratrské o udržení své víry. Byla také výrazným zdrojem naděje v době protireformační, kdy právě z jejích řádků tajní evangelíci čerpali sílu pro udržení své víry.

Bible kralická se stala svojí výrazovou čistotou také nosným pilířem k udržení českého jazyka v době rozsáhlé germanizace. Nesmíme zapomenout na to, že Bible kralická se stala základem spisovné slovenštiny. A v neposlední řadě tvoří základ, ze kterého vycházeli i pozdější překlady a úpravy bible. Bible kralická je také stále používaná při bohoslužebné liturgii.

Představitelé Jednoty bratrské toužili dlouhou dobu po tom, aby připravili a vydali nové vydání bible, které by co nejlépe odpovídalo původnímu znění Starého i Nového zákona. Bratři se drželi starších překladů do češtiny, které jazykově opravovali. S tím se však nespokojili a nový překlad vznikal podle reformačního hesla „ad fontes“, tedy „k pramenům“. V praxi to znamenalo, že bibli překládali z původních biblických jazyků, Starý zákon překládali z hebrejštiny a aramejštiny a Nový zákon z řečtiny. Vyhnuli se tak problémům některých překladů, které používaly jako vzor starší překlady s jejich jazykovými úpravami.

V tehdejší vzdělané společnosti, ale i ve světě církevním vládla latina. Většina překladů bible nebo jejich částí do národních jazyků tedy vycházela z Vulgáty, tj. z latinského překladu bible. Bratří v tomto postupu byli velice pokrokoví.

Bible kralická byla tištěna v letech 1579–1594 v šesti dílech a následně byla vydána v jednom díle v roce 1596 a 1613 (odtud název Šestidílka, ev. Jednodílka). Bratři si totiž uvědomili ještě před dokončením Šestidílkou nutnost vydat bibli v jednom dílu. Bylo to praktické, levnější a v menším lépe přenosném formátu. (Bible kralická, © 2012)

Vrcholem pro praktickou práci Jednoty bratrské bylo vydání bible z roku 1613. Tato bible byla skutečně upravená i pro potřeby laiků. Byla tištěna velkým zřetelným písmem. Mohli ji tedy číst i čtenáři slabšího zraku. Musíme mít na vědomí, že tehdy nebylo rozšířeno používání brýlí. Vydání jednodílné Bible kralické z roku 1613 se stalo podkladem pro většinu vydání novodobých. Dodnes je Bible kralická v tomto vydání stále znovu a znovu tištěna (vydávána). (Bible kralická, © 2012)

Při zpracování Nového zákona vycházeli bratři z překladu biskupa Jana Blahoslava. Šestidílka byla primárně určena pro práci kazatelů, proto je také doplněna velmi rozsáhlým exegeticko-teologickým aparátem. Obsahuje tedy množství odkazů na jiná biblická místa, výklad pojmů, poznámky k různým rukopisům a dřívějším překladům i mnoho poznámek významových. Nám se dnes může zdát, že jazyk, který překladatelé použili, je dosti nesrozumitelný, ale opak je pravdou. Tehdy byla použita co nejsrozumitelnější a nejčistší řeč.

BIBLE KRALICKÁ – KLENOT NÁRODNÍ LITERATURY

Ewangelium

a Před sebe to
wsali aby sepsali.
b t. ti kterejz s wsse
tečnosť sepsali ga-
fés Ewangelium
Bartoloměgowo /
Nykodémowo / Ma-
zarejských / a gíných
mnohých. Gini to
slyši na Ewange-
lisy páne / zwláště
pať na S. Matau-
sse a Marka. Nebo
y on, negedny wěcy
gafz ge wšak Duch
swaty nastrogil,
mlčením pomínul /
gafz. Jana Křtitele
početj a narozenj:
Křystowo obřezánj
do Chrámu přineše-
nj / wedwanácti le-
tech též do něho př-
giti: anobřj y zruš-
t a wychowánj.
c t. Křty, o tom co
Křystus páne činil
y čemu wšak. (Sku.
1. a. 1.)
d nepochybně, w g-
stěné.
e t. swaty Aposto-
lé / kterejz / ož widěl
a čehož / z swýma
rukama / otýkali /
to také gin-
čali. (1. Ja.
3.) Odkudž
že swaty E-
wangelista
počtu sed-
mácti /
den z oněch /
Emaus gdaucých.
(Mjz 24. b. 13.)
f t. Křystowi,
gini on kázati slo-
wo swé poručil / a o-
ni také gemu Slo-
wu tomu podřat-
něma. (Jan 1. a. 1.)
w službu se wydali.
g hned od počátku,
od prwnjho př-
wů. K. od wrchu.

cy w Galilei stáť: gako, že se Pán Křystus z paussťe
nawrátit: kázanj a diwý činil: Apostoly sobě shromá-
dit: ge wywěil: před sebau tam předeslal / kudy giti k
smrti strogil: y gim mocj k činěnj diwů wdělil. Což
se wsse pokládá w sedmi kapitolách / totiz od druhé ka-
pitoly až do dewáté. 2. Na ty i. cy kterejz se ode
Pána a se Pánem na cestě a na stan-
uých dáty /
kdž se k hodině smrti do Geruzaléma p-
wal / a bráti ráčil. Což wsse Ewangelisi
pitolami dalšimi, od kapitoly dewáté až
3. Na wěcy ty kterejz w Žudstwu buď Pan tuu, wu-
ho potkávaly / a obzwláště w Geruzalémě. To pať
od kapitoly dewatenácté až do konce, swětle se wppisuje.
Má kapitol 24.

Obsahový souhrn celé
biblické knihy, vyjad-
řující její nejzávažněj-
ší sdělení.

Kapitola I.

O přjcinách sepsánj tohoto Ewange-
l. 5. o rodi-
čjch počestných swateho Jana Kř-
titele / 8. a o na-
rozenj geho: 26. též y o w-
tělenj Syna Božjho w
Panně Marygi.

Obsahový souhrn kapitoly, psaný
ve formě hesel s číselnými odkazy
na konkrétní verše.

Dněwadž

I. Před-
mšuro na kni-
hu tuto: roni-
se cynamuge.
1. Gafé přjci-
ny dány k spi-
rowánj gi-
1. Pomínutj ml-
čením mnohých
wěcy potře-
bných, od těch
kterejz wěcnj y
skutky Křysto-
wy spisowati
wyslowali.
2. Gifotatoho,
očemjtu př-
ánoz
tu

S Dněwadž
mnozy w-
sly-
lowali sepsa-
ti pořádně
wyprowowá-
nj těch wěcy
kterejz gsau w
nás giste /
2 Gafz sau-
nám wydali
ti, kterejzto od počátku sami widěl / a služeb-
njcy toho Slowa byl: 3 Widělo se y mně, kterejz sem toho wsse-
ho prawě powědomosti došel, tobě z grun-
tu

Komentáře vydavatelů k biblickému
textu. Tvoří je textověkritické poznám-
ky, pokusy o doslovný překlad předlo-
hy, výklady obtížně srozumitelných či
teologicky významných pojmů, pří-
padně celých veršů, někdy ve formě
obsáhlejších exegetických komentářů.

Obrázek 40: Stránka z Bible kralické doplněná poznámkami o grafické podobě
(zdroj: Bible kralická: šestidílná : kompletní vydání s původními poznámkami, 2014)

6.4.2 Bible kralická – její grafická podoba

Tiskárna v Kralicích byla plně soběstačná, pouze papír pro tištění knih kupovali bratři ve Velkých Losinách, později v Omicích u Jihlavy. Liteřinu si vyráběli sami a odlévali si také sami vlastní písmena. O tom svědčí archeologický nález z 50. let 20. století, kdy byly na místě vypálené tvrže vykopány litery v počtu 1 000 kusů. (Naše reformace, © 2013)

Prvním tiskařem, pod jehož vedením byla tištěna celá Šestidílka a který také pracoval na vydání jednodílné bible z roku 1596, byl tiskař Zachariáš Solin, původně laik, od roku 1581 kněz. Jeho práce na bibli je doložena používáním osobního emblému – karafiátu. (Naše reformace, © 2013)

Solina v práci vystřídal Samuel Sylvestr, který byl mimo jiné také správcem kralického sboru. Jeho pomocníkem byl řezbář Václav Elam. Tito tiskaři používali ve své práci dvojsignet: Sylvestr používal vázu se třemi květy, Elam Merkurovu hůl se třemi květy. (Naše reformace, © 2013)

Hlavní titulní listy Šestidílkky byly tištěny ze dvou štočků, vnitřního textového s názvem knihy a vnějšího s dekorativním rámem. Nejvýpravnější však bylo vydání Jednodílkky z roku 1596. Jedná se skutečně o významný, můžeme říci exkluzivní grafický počín. Na titulním listě se objevuje mimo jiné velmi neobvyklé christologické téma nazývané Christus triumfants. Kristus s královskou korunou sedí v triumfálním voze. Vůz táhnou dva beránci a řídí jej anděl. Anděl drží v pravé ruce korouhev s praporem v podobě kříže. Jedná se o atribut vítězství. V levé ruce má na laně uvázanou smrt a ďábla. Před triumfálním vozem kráčí dav v čele s králem Davidem hrajícím na harfu. Tento motiv je cele antický. Václav Elam jako řezbář vycházel v tvorbě titulního listu z německých a italských vzorů. (Naše reformace, © 2013)

V bibli jsou vyobrazena i různá zvířata, například krokodýl, krab, slon, objevují se i zcela fantaskní motivy, jednorožci či postavy s rybím ocasem. Nechybí ani mauresky, emblémy a signety tvůrců.

Výzdoba druhého vydání Jednodílkky z roku 1613 je mnohem jednodušší a skromnější. Hlavní motiv na titulní straně tvoří pouhý vavřínový věnec ozdobený zavíjenými ornamenty a dvěma hlavičkami andělů. Uvnitř věnce je vytištěn prostý titul a rok vydání. (Naše reformace, © 2013)

Náklady jednotlivých edic byly rozdílné. Pohybovaly se mezi stovkami až tisíci. První díl Šestidílků byl vydán v úctyhodném počtu 2 000 výtisků. Jednalo se o Nový zákon přeložený Janem Blahoslavem. (Naše reformace, © 2013)

6.5 Jan Blahoslav

V řadách Jednoty bratrské působilo mnoho významných vzdělavců, kteří ovlivnili nejenom podobu církve, ale také aktivně působili v celospolečenském měřítku. Bylo by zbytečné připomínat život a dílo Jana Amose Komenského, který se prosadil nejenom jako biskup Jednoty bratrské, ale také ovlivnil celosvětově přístup ke vzdělávání a pedagogice.

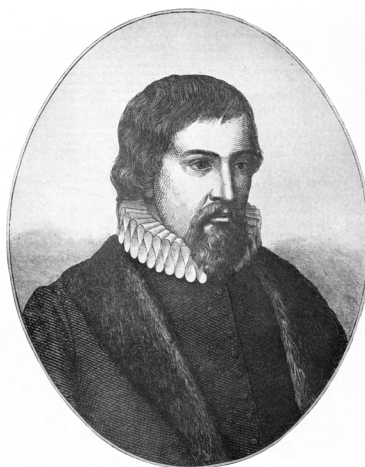

Obrázek 42: Jan Blahoslav (zdroj: Kalfus, 1957)

Mužem, který způsobil zásadní změnu v životě Jednoty bratrské a v jejím přístupu ke vzdělání a kultuře, byl však jiný člověk, humanista Jan Blahoslav, biskup Jednoty bratrské.

Narodil se 20. února 1523 v Přerově v rodině středních měšťanů. První vzdělání získal na bratrských školách v Přerově a Prostějově. Později byl Jednotou vyslán na univerzitu do Goldbergu ve Slezsku a do Wittenbergu. Zvláště studium na druhé univerzitě se stalo pro Blahoslava velmi významným mezníkem. Seznámil se zde s reformátorem Martinem Luthe-rem a humanistickými spisy jeho blízkého spolupracovníka Filipa Melanchthona. Po svém návratu pokračoval ve vzdělávání v Přerově, posléze v Mladé Boleslavi. Krátce studoval i na univerzitách v Královci a v Basileji. (Slovem obnovená, 1977)

Při svém pobytu v zahraničí si osvojil humanistické metody, které mu byly velice blízké. Naučil se systematickému utřídění materiálů, zastával názor, že je potřeba vždy podávat jasný a srozumitelný výklad. Hledat pravdu podle Blahoslava znamená vracet se k pramenům.

Okruh jeho zájmů byl nebývale široký. Zajímal se o historii, jazykovědu, působil v oblasti hudby, byl aktivním překladatelem, rozvíjel i nemalou literární činnost. V roce 1533 se stal knězem, v roce 1557 byl zvolen biskupem Jednoty bratrské a zároveň působil také jako písař, archivář a historiograf Jednoty. (Říčan,1957)

Skutečný přelom v jeho smýšlení bylo již dříve zmiňované seznámení s Filipem Melanchthonem, který ho utvrdil v přesvědčení, že právě vzdělání, a to zvláště vzdělání kazatelů, je nutným předpokladem dalšího rozvoje Jednoty bratrské. Blahoslav právě v rozšíření a zdokonalení vzdělání viděl jedinou účinnou zbraň proti útokům vnějšího světa.

Proto také vystupuje ostrou Filipikou proti misomusům. Dokonce se staví proti názorům biskupa Jana Augusty, který zůstává výrazným zastáncem odmítání vzdělání v Jednotě. Blahoslav svými názory otevřel cestu církve k celonárodnímu kulturnímu dění. (Říčan,1957)

Většinu svého života prožil v Ivančicích. Byl nejenom biskupem, ale podobně jako Komenský věnoval se také činnosti pedagogické. Již před působením Jana Blahoslava fungovala v Ivančicích bratrská škola. Skutečného rozkvětu však dosáhla až za Blahoslavova působení. Právě díky němu získala charakter a podobu bohoslovecké koleje. Škola se soustředila nejenom na výuku, ale teorii propojovala s praktickým životem. Žáci se učili řemeslům, pracovali v hospodářství, v rámci řemesel se vyučovalo vázání knih a žáci pracovali v bratrské tiskárně. Aktivní byla i výuka jazyků, rétoriky a zpěvu. (Říčan,1957)

Velice významným, mohli bychom říci dokonce rozhodujícím počinem Jana Blahoslava pro budoucí vydání Bible kralické, byl jeho překlad Nového zákona. Jednalo se o překlad nejenom stylisticky vybroušený a biblisticky výjimečný, ale také po jazykové stránce byl tento překlad velmi kvalitní.

S osobou Jana Blahoslava můžeme spojit jednu drobnou zvláštnost. Na četných rytinách a obrazech je vyobrazen s brýlemi, které v 16. století nebyly až tak časté.

Jan Blahoslav zemřel při vizitační cestě v Moravském Krumlově 24. listopadu 1571. (Říčan,1957)

Níže uvádím výběr z velmi rozsáhlého Blahoslavova díla, které skutečně zasahovalo do mnoha oblastí vědy a kultury.

O původu Jednoty a řádu v ní (1547, rkp.) – historicko-apologické dílo o dějinách Jednoty. Obranná tendence spisu má dokázat apoštolské poslání této církve.

Spis o zraku, jak člověk zrakem, to jest viděním a hleděním, sobě nebo jiným škoditi může (1550)

Historia hrozného zahřmění Božího, anobř hromobití strašlivého, vykonaného skrze antikrista (1555, rkp.)

Sepsání o rozdíle Jednoty bratrské od luteránské (1558, rkp.)

Musica, t.j. knížka zpěváků náležité zprávy v sobě zavírající (1558) – jedná se o hudební trilogii napsanou česky. První česká kniha o teorii hudby a zpěvu. Měla nahradit latinské spisky o hudební teorii.

Anvolimator, (čti zpětně: Rota milovná) (1560, rkp.)

Šamotulský kancionál (1561) – jde o sborník sebraných i původních náboženských písní.

Písně chval božských – 2krát připravil vydání bratrského kancionálu (Šamotuly, Ivančice)

Nový Zákon vnově do češtiny přeložený (1564)

Filipika proti misomusům (1567) – obrana proti nepřátelům vzdělanosti.

Vitia concionatorum, to jest Vady kazatelů (1570–1571) – jde o doplnění gramatiky. Tento spis koloval pouze v opisech.

Evangelia aneb Čtení svatá, kteráž slovou pašije (1571)

Gramatika česká (1571, rkp.) do 19. století zůstala v rukopise

Naučení mládencům k službě Kristu a církvi jeho se oddávajícím v Jednotě bratrské – jde o spis mravokárný.

O vyvolení Božím (1562)

Acta Unitatis Fratrum – kronikář Jednoty bratrské

(Říčan, 1957; Slovem obnovená, 1977; Bartoš, Hromádka, 1956)

7. SVĚTOVÁ REFORMACE

Zhruba sto let po Husově násilné smrti se probouzí reformace také ve světovém měřítku. Jejimi centry se stává Německo a Švýcarsko.

7.1 Reformace v Německu

7.1.1 Působení Martina Luthera

Střediskem německé reformace bylo město Wittenberg, kde působil Dr. Martin Luther. Narodil se roku 1483 v Eislebenu jako syn horníka. Studovat práva začal na univerzitě v Erfurtu. Náhlá tragická smrt jeho dobrého přítele způsobila změnu v jeho smýšlení. Luther vstoupil do augustiniánského kláštera, kde se snažil nalézt klid pro svůj život. Začal zde studovat bohosloví a Písmo. (Šoltész, 1990)



Obrázek 43: Luther vysluhuje Večeři Páně kurfiřtům (zdroj: Slovem obnovená, 1977)

Při studiu Písma došel k závěru, který se stal hybným momentem německé reformace. Luther poznal, že nebude spasen pro své skutky, ale z pouhé milosti boží. Tuto pravdu také hlásal jako profesor bohosloví na univerzitě ve Wittenbergu. Brzy poté došlo k veřejnému vystoupení Luthera proti katolické církvi. Podobně jako u Jana Husa stálo za veřejným vystoupením Luthera pohoršení z prodávání odpustků. Luther 30. října 1517 přibil na dveře wittenberského chrámu 95 článků, ve kterých zavrhoval zneužívání odpustků a prohlašoval, že jediný, kdo může odpustit hřích, je bůh. (Šoltész, 1990)



Obrázek 44: Wittenberg (zdroj: *Slovem obnovená*, 1977)

Lutherovo učení bylo prohlášeno za kacířské a Lutherovi bylo pohroženo klatbou. Na rozdíl od Husa si však Lutherovo učení získalo i mnoho mocných šlechticů, kteří nad ním drželi ochrannou ruku. A tak Luther nikdy nebyl v přímém ohrožení života. Zemřel v roce 1546.

7.1.2 Luterský bohoslužebný prostor



Obrázek 45: Luterský bohoslužebný prostor, Cheb (zdroj: Archiv ČCE)

Církev, která vznikla pod Lutherovým vedením, se nazývá církev luterská nebo evangelická augsburského vyznání (podle Vyznání sepsaného v Augsburgu). Luther mění v bohoslužebných rádech pouze to, co odporuje přímo Písmu. Nezavrhuje katolickou církev jako celek.

Proto v luterských kostelech nacházíme oltář, ale i ozdoby (obrazy, sochy i kříže). Sochy a obrazy však nejsou uctívány. Vnější správu církve Luther ponechal plně světské moci. Stát tedy rozhodoval o tom, koho obsadí do církevních funkcí.

Luterská reformace se rozšířila v Braniborsku, Prusku, Sasku, Hesensku, ale také v Dánsku, Norsku a na Islandu a v nemalé míře i v Uhrách mezi Slováky.

7.2 Reformace ve Švýcarsku

7.2.1 Působení Jana Kalvína

Druhým centrem světové reformace bylo Švýcarsko. V jejím čele stál Jan Kalvín, jehož působením vznikla v Ženevě církev reformovaná, nazývaná také církev helvetská (Helvetia – Švýcarsko).



Obrázek 46: Jan Kalvín (zdroj: Slovem obnovená, 1977)

Kalvín vychází ze stejných zásad jako církev luterská. Do reformace však vnáší mnoho nových prvků, které luterská reformace nezdůrazňuje.

Jan Kalvín se narodil v roce 1509 v Noyonu v severní Francii jako syn biskupského notáře. Získal vynikající právnické a filosofické vzdělání v Paříži, Lyonu a v Bourges. Kalvín uvěřil

v boha jako jediného pána a připojil se k reformaci. Kvůli pronásledování uprchl do Basileje. Tam pokračoval v intenzivním studiu Písma a bohosloví. Sepsal zde také svůj základní spis *Institute*. (Šoltész, 1990)

Kalvínovo učení je založeno na poznání, že bůh je svrchovaný a jediný pán nebe a země, který poslal Ježíše, aby spasil lidstvo. Církev je poté společenství těch, kteří poznali svou vinu a uvěřili v Ježíše Krista.

Kalvín byl znám velice přísnou morálkou, kterou neváhal prosazovat mnohdy i velice tvrdými a nepopulárními metodami. Stál za vznikem ženevské církve. V Ženevě prosazoval své názory. Ve své víře byl však tak přísný, že byl městskou radou ze Ženevy vykázán. Následně působil ve sboru ve Strasburgu, později byl pozván zpátky do Ženevy. Přísným řádům a zákonům podřizoval Kalvín nejenom život veřejný, ale i soukromý. Kdo přestoupil boží přikázání, byl nejprve trestán církví, když neuposlechl, i světskou vrchností, která se však církvi podřizovala. (Šoltész, 1990)

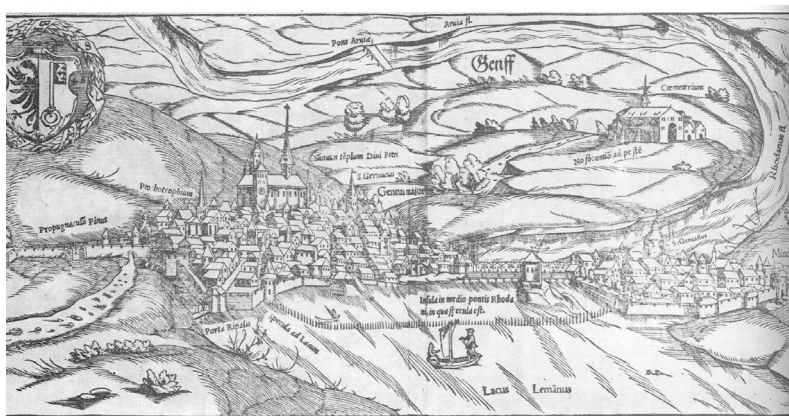

Obrázek 47: Ženeva, ohnisko kalvinismu (zdroj: *Slovem obnovená*, 1977)

Na rozdíl od Luthera, který nechával řídit církev světskou mocí, u Kalvína církev světské moci nepodléhala. Reformovaná církev se dokázala úplně oddělit ve svém učení a pojetí víry od církve katolické.

7.2.2 Kalvínský bohoslužebný prostor

Její bohoslužby se omezují pouze na kázání božího slova, modlitbu a píseň. Proto byly z reformovaných kostelů odstraněny obrazy, sochy i oltář. Nikde bychom nenalezli kříž. Na místo oltáře byla postavena kazatelna. Kalvín šel tak daleko, že nechal odstranit z kostela i lavice, aby účastníci bohoslužeb nepodlehli pohodlí. Jedině tak se mohli plně soustředit na slyšení slova božího.

Ze Ženevy se reformace šířila do západního Německa, Francie, Itálie, Nizozemí, Anglie a Skotska. Reformované sbory vznikly i v Polsku a Maďarsku.

Zmínka o luterské a kalvínské reformaci neznamená nějaký odklon od zpracovávaného tématu. Oba směry světové reformace rozhodujícím způsobem ovlivnily vývoj protestantské církve v našich zemích po vydání tolerančního patentu. Podílely se na podobách nově vznikajících sborů a v mnohém měly a mají vliv na podobu života sborů i po roce 1918.



Obrázek 48: Kalvínský bohoslužebný prostor, Lysá nad Labem
(zdroj: Archiv ČCE)

8. ČECHY A MORAVA PO VYDÁNÍ TOLERANČNÍHO PATENTU

8.1 Historická situace

Výrazné změny v dalším vývoji náboženství a s tím i spojené změny v církevním umění a architektuře znamenají pro české a moravské země vydání tolerančního patentu v roce 1781. Vydání patentu bylo výrazným počinem císaře Josefa II., který jednal pod vlivem osvícenských myšlenek a také z důvodů většího ekonomického rozvoje v českém království. Vydání patentu mělo znamenat otevření dveří pro návrat náboženských emigrantů zpět do vlasti. Tento akt umožnil také zbývajícím skupinám české a moravské komunity navazujícím na předbělohorskou reformaci přihlásit se veřejně k víře svých předků.

Nesmíme si však v žádném případě představovat, že toleranční patent znamenal úplnou náboženskou svobodu. Podstatné je zde ono slovo „toleranční“, skutečně se jednalo o pouhé tolerování staronové víry s mnoha výraznými omezeními.

8.2 Tolerance – omezená možnost

Tajní evangelíci nemohli navázat plně na tradici utrakvistů (konfesi českou) a Jednoty bratrské (konfesi bratrskou), jejichž existence byla v zemi stále zakázána. Takové vyznání by pro ně bylo nejpříjemnější a nejvlastnější. Mohli se naopak přihlásit ke dvěma povoleným konfesím světové reformace, tedy k luteránství a kalvinismu. Před založením sboru a vstupem do protestantské církve museli „jinověrci“ prodělat tak zvané duchovní cvičení na katolické faře, které trvalo několik neděl, mohlo se však přičiněním katolického faráře protáhnout i na dobu několika let.

Vlastní sbory mohly povolát kazatele pouze ze zahraničí. S tím byly spojeny i dlouhodobé jazykové problémy. Nově vzniklý sbor potřeboval prostor, ve kterém by se shromažďoval k bohoslužbám. Stát a katolická církev sice povolily postavit modlitebny, avšak s výrazným omezením. Od těchto zákazů se odvíjí také celková architektonická podoba a také umístění protestantských církevních staveb.

8.3 Toleranční modlitebny

Toleranční stavby vzniklé mezi lety 1781–1861 musely stát mimo obvod obce. Stavba nesměla v žádném případě připomínat klasický kostel. Svoji architekturou spíše připomínala obyčejnou stodolu. Tím měl být také sborům připomenut fakt, že jsou pouze tolerovány. Modlitebny nesměly mít věže ani zvony. Toto privilegium bylo povoleno pouze kostelům katolickým. (Čejková, 2011)

Změna nastala po roce 1861 vydáním protestantského patentu, který skutečně zrovnoprávňoval všechny církve na území naší země.

Sbory po roce 1861 v mnoha případech své modlitebny doplnily o výstavbu věží. V některých případech snad z určitého furiantství postavily ke kostelu věže dvě (viz kostel ve Vanovicích). Tento fakt je jedinečným důkazem, jak státní zákonodárství jasně ovlivňovalo architektonickou podobu církevních staveb evangelických sborů v době toleranční a v letech následujících po roce 1861. (Čejková, 2011)

8.4 Vliv světové reformace v našem prostředí

Církevní stavby a jejich vnitřní výzdoba byla rozhodujícím způsobem ovlivněna faktem, ke kterému směru světového protestantismu se daný sbor přihlásil.

Sbory, které se hlásily k luterské církvi, svou vnitřní výzdobou připomínaly více katolické kostely. Samozřejmě zde nebyla obrazová výzdoba, v kostele se však nacházel oltář a kříž.

Ve sborech, které se hlásily k vyznání kalvínskému, byla výzdoba velice strohá. Jednalo se většinou o bíle vymalovaný kostel pouze se stolem Páně a kazatelnou, lavicemi a varhanami.

Pokud se v kostelech objevila nějaká výzdoba, ať již u staveb luterských či kalvínských, jednalo se většinou o verše ze Starého či Nového zákona vyvedené na zdech modliteben či na mobiliáři (na kazatelně, stole Páně, atd.). Na vnější fasádě byl často umístěn symbol kalicha. Z ostatních symbolů nalézáme ve výzdobě hlavně tyto symboly: beránek, kotva, alfa a omega, srdce, pastýř, ryba, tedy symboly spojené s ranou křesťanskou církví. V některých stavbách doplňovaly výzdobu ornamentální většinou rostlinné motivy.



Obrázek 49: Výzdoba interiéru, Horní Čermná, kostel ČCE, (zdroj: Archiv ČCE)

Postupem času, kdy sbory získávaly výraznější a silnější postavení, stavěly kostely, kterými se chtěly vyrovnat katolické církvi. Mnohdy se v protestantských sakrálních stavbách objevuje i výrazný vliv architektury zahraniční, (např. Vanovice kostel postavený podle kostela v Maďarsku, v Přelouči kostel postavený podle stavby z USA). Zvláštní skupinou byly kostely, které vznikly v bývalé německé evangelické komunitě – Ašsko. Odlišné stavby vznikly i v Sudetech, kde působil silný vliv německého obyvatelstva.

8.5 Situace po roce 1918

8.5.1 Vznik Českobratrské církve evangelické

Po vzniku samostatné Československé republiky v roce 1918 se evangelické sbory luterského a kalvínského vyznání spojily v jednotnou církev. Ta již svobodně navazovala na tradice Jana Husa, husitství i Jednoty bratrské. Hlásí se ke čtyřem vyznáním (české, bratrské, luterské, helvetské).

I po vzniku Českobratrské církve evangelické v zmiňovaném roce 1918 stále ve sborech nalézáme silný vliv toleranční doby. I když se církev sjednotila, přetrvávají ve sborech živé kořeny vzešlé z první doby existence sboru (tedy buď způsob luterský – zdobnější nebo kalvínský – strohý).

8.5.2 ČCE dnes

Na dnešní podobě sakrálních staveb se projevilo působení času, nových myšlenek a přístupu k věrouce. Při modernizacích se v některých evangelických kostelech původní výzdoba odstranila a byla nahrazena novým moderním interiérem (Vinohrady, Kutná Hora). Dnes nebývá výjimkou, že kostel je vyzdoben i nástěnnými malbami. Stále je to však určitý kámen úrazu, protože nejstarší generace věřících vyrůstajících v tradičních hodnotách tento způsob výzdoby odmítají.

Můžeme říci, že architektura modliteben a kostelů vždy odrážela ducha a kulturní ovzduší doby. ČCE díky vývoji náboženské situace v minulosti dnes vlastní jen výjimečně stavby z doby předbělohorské. Většina budov patřících protestantům byla zabrána katolickou církví a zpět již nebyla navracena. Pro zajímavost je možné uvést příklady významných staveb doby předbělohorské, které nyní užívá ČCE.

Jedná se o chrám u Salvátora na Starém Městě pražském. Kostel byl zbudovaný německými luterány. Odsvěcená a sešlá budova byla v roce 1863 prodána za pouhou cenu pozemku evangelickému sboru aušpurského vyznání v Praze. Dnes je vlastníkem ČCE. (Čejková, 2011)

Další stavbou je kostel ČCE v Praze 1 – Nové Město, kostel svatého Klimenta. Řadí se mezi nejstarší kostely zasvěcené svatému Klimentovi v Čechách. (Čejková, 2011)

Třetí stavbou, kterou uvádím, je také pražský kostel. Kostel svatého Martina ve zdi byl postaven v rozmezí let 1178 a 1187 v osadě Újezd. Kostel jednou svou stranou přiléhal k hradební zdi, proto získal svůj název „ve zdi“. Kostel je významný pro evangelíky ještě z jednoho důvodu. V roce 1414 právě zde farář Jan z Hradce poprvé vysluhoval laikům podobojí z podnětu Jakoubka ze Stříbra. V tomto aktu je počátek kalicha jako symbolu, který byl převzat z doby prvotní církve a získal nový důraz a apel. (Čejková, 2011)

9. PRŮZKUM VÝZDOBY VE SBORCH ČCE DNES

9.1 Záměr

Snažil jsem se postihnout současný stav výzdoby bohoslužebných prostor. Pro zdokumentování jsem sestavil dotazník, kterým jsem oslovil jednotlivé sbory. Získal jsem 106 odpovědí.

9.2 Odpovědi z dotazníkového šetření

V první otázce jsem mapoval dobu vzniku budov.

Kdy byl Váš kostel postaven?

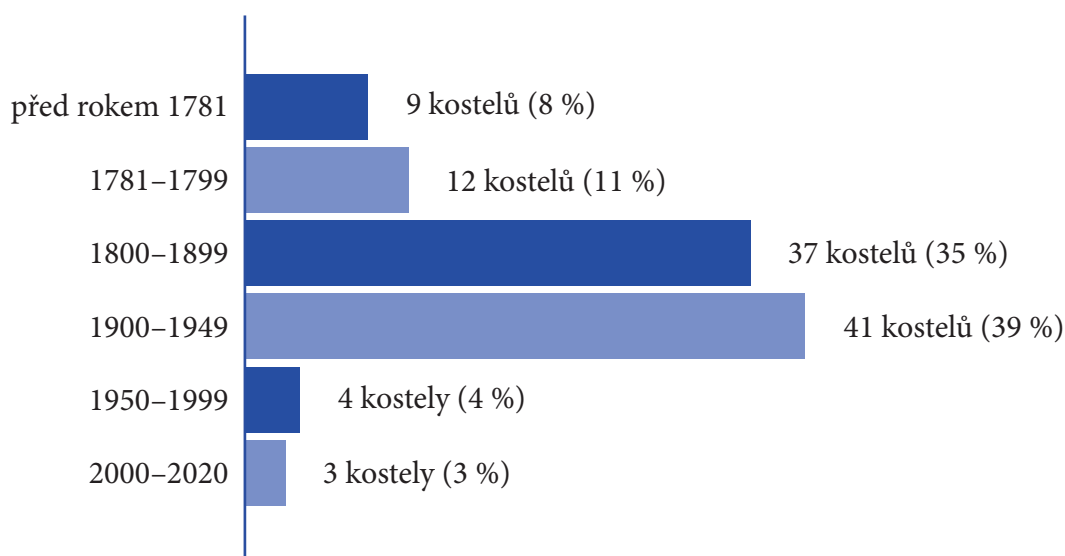

Graf 1: Vizualizace dat z dotazníku (zdroj: Vlastní archiv)

I když první sbory vznikaly teprve v roce 1781, jsou některé, které vlastní nebo nyní užívají budovy starší (na příklad: Praha Staré Město – Salvátor, Praha Nové Město – Kliment, Český Brod, Telč, Hranice). Dokonce i sbory vzniklé po vzniku samostatného Československa mohou vlastnit budovy velice staré. Nejedna kostel pamatuje mnoho století, během své existence patřil různým církvím (zabavením nebo naopak dáním do užívání), ale některé i během určité doby byly užívány jako budovy k jiným účelům.

Ukázat si to můžeme na kostelu v Praze 1, Staré Město – kostel U Salvátora. Byl postavený v letech 1611–1614 německými luterány, po roce 1620 sloužil řádu Paulánů. Josef II. ve své reformě řád zrušil, poté budova sloužila světským účelům (mincovna, stáj, skladiště, snad i chudobinec). V roce 1863 byla budova znovu zakoupena německými luterány, od roku 1918 patří ČCE. Na stropě jsou zachované fresky, např. žehnajícího Spasitele (Salvatora). (Čejková, 2011)

Dalším příkladem je kostel v Českém Brodě. V roce 1783 byl založen toleranční sbor ve Kšelích, v malé vsi blízko Českého Brodu. V roce 1903 v Českém Brodě vznikla kazatelská stanice sboru ve Kšelích. Její členové dlouho usilovali o získání kostela s blízkou dřevěnou zvonící. To se jim po dlouhých jednáních podařilo až v roce 1951. Protože většina členů sboru se přesunula do Českého Brodu, bylo později (v roce 1969) centrum sboru přesunuto z Kšel do Českého Brodu. Kostel Nejsvětější Trojice byl bývalý hřbitovní kostel. Původně to byl kostel utrakvistický z roku 1560, po roce 1620 byl katolickou církví zkonfiskován. Později však chátral, hrozilo mu dokonce zbourání. U této budovy se dá říci, že se vrátila původním majitelům. Tento kostel má i venkovní kazatelnu z roku 1585, která je zachovalá a památkově chráněná. (Čejková, 2011) Nyní žádný nápis v interiéru není, ale probíhá zde rekonstrukce a členové sboru zvažují umístění nějakého biblického citátu.



Obrázek 50: Kostel Nejsvětější Trojice, Český Brod (zdroj: Archiv ČCE)

V Praze na Novém Městě se nachází i kostel U Klimenta. Původně to byl kostel románský z 11. století, od roku 1226 patřil dominikánskému řádu, ve 14. století byl zbořen (snad po požáru) a znovu postaven v gotickém slohu. Stal se kostelem husitským, až do roku 1621 patřil církvi podobojí. Poté byl zkonfiskován katolíky. Roku 1784 při reformě Josefa II. byl odsvěcen, používán jako sýpka. Až v roce 1850 byl zakoupen pro nově vzniklý evangelický sbor helvetského vyznání. V 70. letech 20. století byl proveden archeologický průzkum a byly odhaleny předreformační fresky. Cenná je i kamenná deska z roku 1578 s nápisem: „Slovo Páně zůstává na věky.“ (Čejková, 2011)



Obrázek 51, 52: Kostel U Klimenta, Praha 1, předreformační fresky (zdroj: Archiv ČCE)



Obrázek 53: Kostel U Klimenta, Praha 1, kamenná deska, 1578 (zdroj: Archiv ČCE)

Jsou i místa, kde se staví nové budovy. Příkladem je sbor v Domažlicích, kde postavili nový sborový dům, třípodlažní objekt na parcele uzavírající největší městský park. Je to objekt víceúčelový. V bohoslužebném prostoru nejsou žádné nápisy, ale na čelní stěně je umístěn velký kříž. Na věži je použit symbol kalicha (v moderním provedení), ale i symbol kříže.



Obrázek 54: Domažlice, sborový dům (zdroj: Archiv ČCE)

Letohrad je dalším sborem, kde byl postaven nový kostel. I zde se jedná o víceúčelovou stavbu. Symbol kříže je viditelný zvenjšku (je zakomponován do zajímavě architektonicky řešeného schodiště), ale i v interiéru. Nachází se tam i další symboly: ryby v osvětlení, alfa a omega na závěsu.



Obrázek 55: Letohrad, sborový dům (zdroj: Archiv ČCE)

Druhá otázka se týkala původu sboru, protože to je faktor, který výrazně ovlivňuje interiér bohoslužebného prostoru.

Vznikl Váš sbor původně jako:

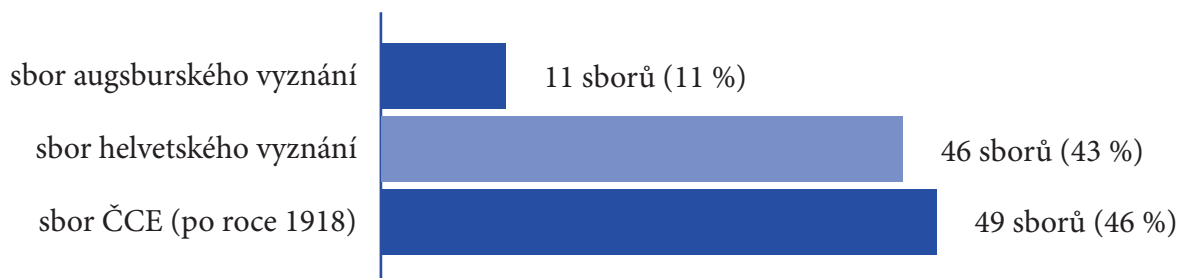

Graf 2: Vizualizace dat z dotazníku (zdroj: Vlastní archiv)

Většina sborů v ČCE byla původně helvetských, k augsburskému vyznání se hlásila menšina. Tedy ve většině bohoslužebných prostor nebyl oltář, figurální výzdoba, obrazy, kříž. I sbory vzniklé již jako sbory ČCE ve velké většině vznikaly z původních tolerančních sborů. (Nejprve byly kazatelskými stanicemi, později se osamostatnily.) A tak kopírují zbožnost, ale i výzdobu v bohoslužebném prostoru svého původního sboru. Jsou ale i sbory, které vznikaly např. v pohraničí, kde převzaly budovy po odsunutých Němcích, tedy většinou kostely luterské. Na několika místech byly nápisy (německé) zamalovány. (Např. v Ústí nad Labem byla výzdoba kostela v dubnu 1945 při náletech poničena a nebyla nikdy obnovena, nebyla touha po německých nápisech.)

Třetí otázka se již týkala přímo nápisů.

Máte ve Vašem kostele/modlitebně nástěnné nápisy?

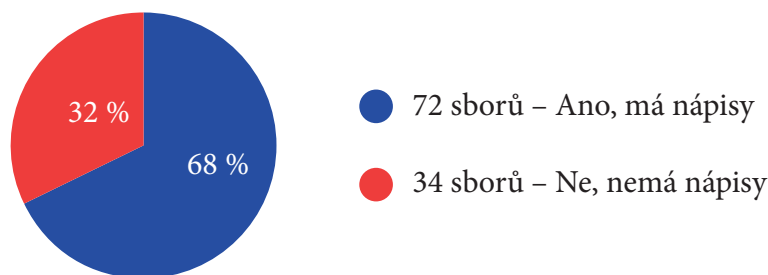

Graf 3: Vizualizace dat z dotazníku (zdroj: Vlastní archiv)

Z odpovědí vyplynulo, že skoro 70 % bohoslužebných prostor nástěnné nápisy má a asi 30 % je bez nápisů. Nápisy jsou tedy ve většině prostor.

Na další otázky odpovídali ti, kteří nástěnné nápisy mají.

Kde je/jsou nápis/nápisy umístěny?

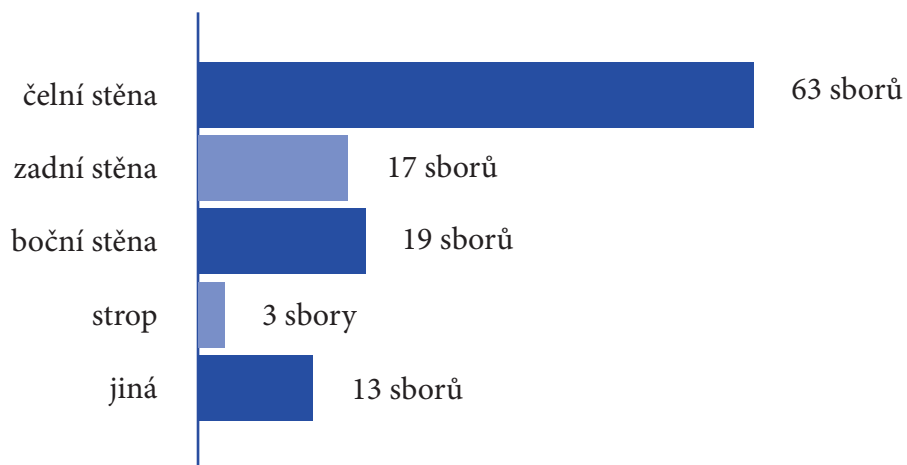

Graf 4: Vizualizace dat z dotazníku (zdroj: Vlastní archiv)

V odpovědi jiná byly uvedeny tyto možnosti:

5krát kazatelna, 1krát oltář, 4krát kruchta, 1krát ubrus na stole Páně, 2krát stůl Páně.

Z předcházející otázky vyplynulo, že 72 prostor má nápisy. Odpovědi na umístění nápisů je více, což je způsobeno tím, že v některých prostorách je nápisů několik, jsou umístěny na různých místech. Během let se také v několika prostorách stalo, že došlo k rekonstrukci, při které byla změněna dispozice místa, tím se změnilo i umístění nápisu (z čelní stěny na boční, např. Svitavy).



Obrázek 56: Svitavy, interiér sborového domu (zdroj: Archiv ČCE)

Další otázka se týkala přímo obsahu nápisů.

O jaký text/texty se jedná?

Nápisy v bohoslužebných prostorách sborů ČCE byly citáty z bible. Starý zákon byl citován 37krát. Nový Zákon byl citován 54krát. V 19 bohoslužebných prostorách byly citáty ze Starého i Nového zákona. Kromě biblických citátů bylo uvedeno i Apoštolské vyznání víry 3krát.

Lze tedy konstatovat, že ČCE je církví, která se drží biblického svědectví a slova bible připomíná věřícím, ale i návštěvníkům kostelů a modliteben a staví jim je před oči formou nástěnných nápisů.

Kromě nástěnných nápisů mne zajímala i ostatní výzdoba, které se týká další otázka.

Máte v interiéru kostela/modlitebny další výzdobu:

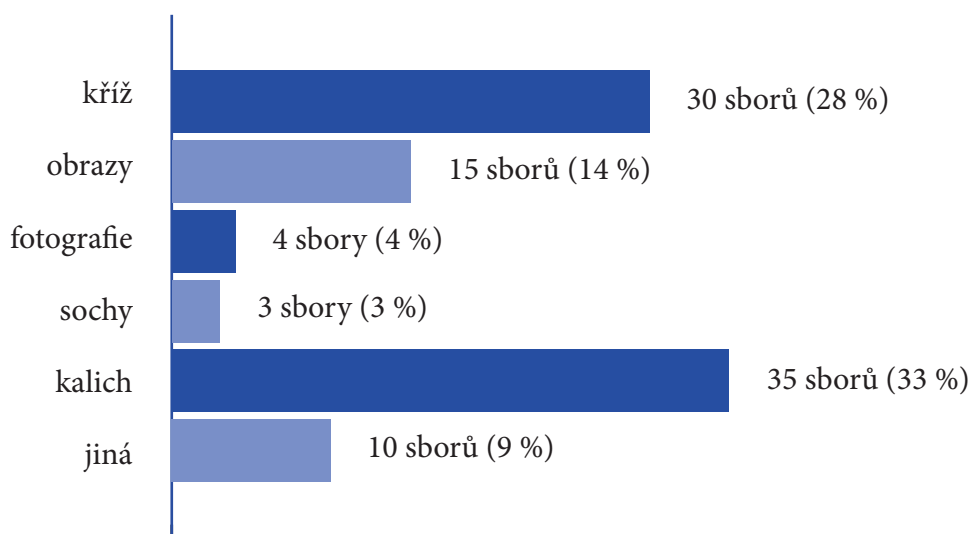

Graf 5: Vizualizace dat z dotazníku (zdroj: Vlastní archiv)

V odpovědi jiná byly uvedeny tyto možnosti:

2krát stropní fresky, 2krát svícen, 1krát desky desatera, 3krát plastiky, 1krát dřevořezby, 1krát malba (čelní stěny).

V další výzdobě se nejčastěji objevil kalich (35krát). Hned za ním pak kříž (30krát). Z toho na 11 místech byl kalich i kříž.

V prostorách, kde byl nápis, byl zastoupen kalich 26krát (tj. 36 % prostor s nápisy mělo i kalich); kříž byl zastoupen 14krát (tj. 19 % prostor s nápisy mělo i kříž). Kalich i kříž byl 5krát.

V prostorách, kde nápisy nebyly, byl zastoupen kalich 9krát (tj. 26 % prostor bez nápisů mělo kalich); kříž byl zastoupen 16krát (tj. 47 % prostor bez nápisů mělo kříž). Kalich i kříž byl 6krát.

V prostorách s nápisy se více vyskytoval také kalich, v prostorách bez nápisů se výrazně více vyskytoval kříž.

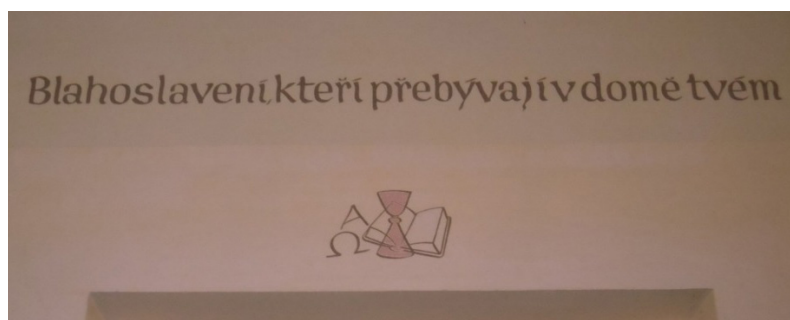

Obrázek 57: Česká Třebová, interiér kostela (zdroj: Archiv ČCE)



Obrázek 58: Benešov, interiér sborového domu (zdroj: Archiv ČCE)



Obrázek 59: Beroun, nástěnná malba v interiéru sborového domu (zdroj: Archiv ČCE)

Kromě kalicha a kříže se ve výzdobě objevovaly i další křesťanské symboly: kniha (bible), alfa a omega, beránek, ovce, vinná réva, holubice, loď, vševědoucí oko, ryba, chí rho, pastýř, oheň, kotva.



Obrázek 60: Strmilov, nástěnná malba v interiéru kaple, vlevo – chí rho (zdroj: Archiv ČCE)

V Jindřichově Hradci mají mozaiku, která dokresluje biblický text, kříže mají tři dřevěné.

Další otázka se týkala druhého bohoslužebného prostoru. Ve sborech ČCE je běžné, že v letním období se sbor shromažďuje v kostele, v zimním období v jiném, většinou menším prostoru, který je možné snáze vytápět. Jsou to shromažďovací sály v jiné budově nebo upravené prostory na faře. Mnohdy to jsou sály, prostory, které jsou využívány i k dalším účelům. Například se tu mohou konat akce pro různé věkové kategorie nebo výstavy, doprovodné akce Noci kostelů, přednášky, občerstvení, aj. Jsou to většinou prostory variabilní s možností rychlé „přestavby“. Zajímalo mne proto i tento prostor a jeho výzdoba.

Máte mimo kostela/modlitebny další shromažďovací bohoslužebný prostor (např. na zimu)?

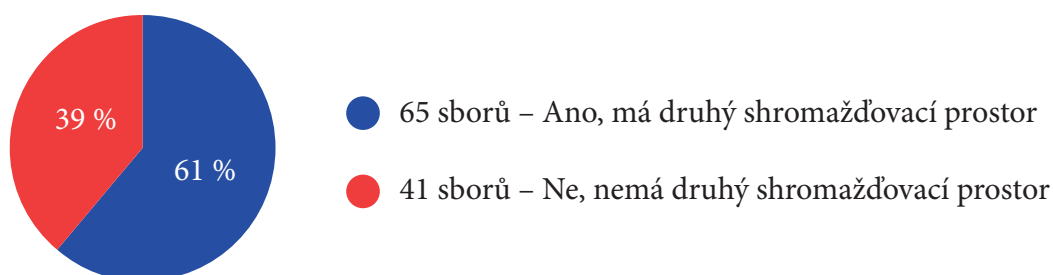

Graf 6: Vizualizace dat z dotazníku (zdroj: Vlastní archiv)

Obsahuje tento prostor nástěnné nápisy?

Graf 7: Vizualizace dat z dotazníku (zdroj: Vlastní archiv)

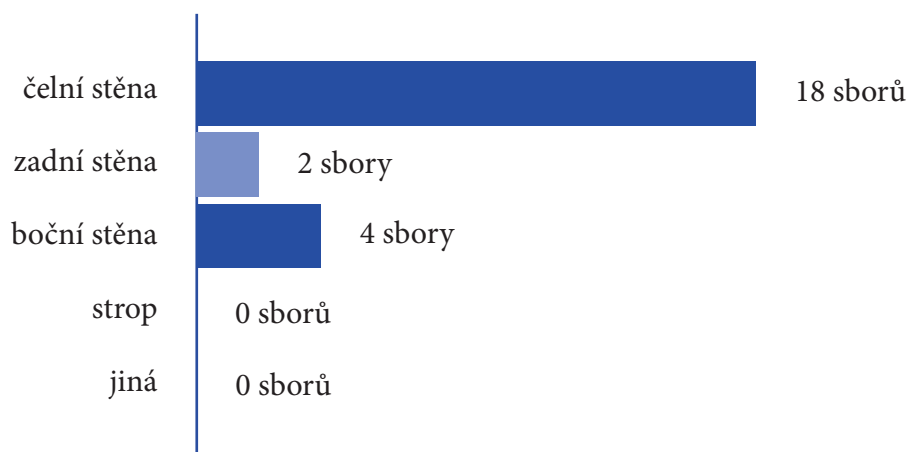
Kde je/jsou nápis/nápisy umístěny?

Graf 8: Vizualizace dat z dotazníku (zdroj: Vlastní archiv)

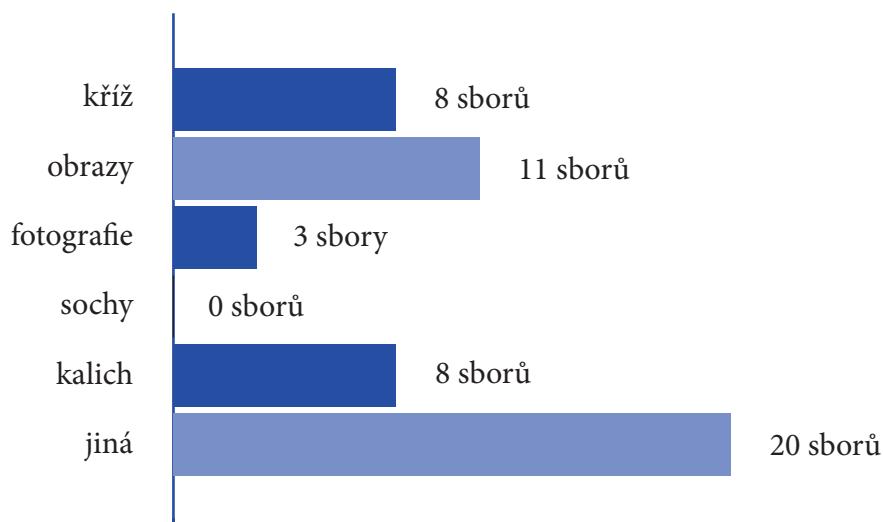
Máte v interiéru kostela/modlitebny další výzdobu?

Graf 9: Vizualizace dat z dotazníku (zdroj: Vlastní archiv)

Odpověď jiná byla velice rozmanitá od svícnu přes vitráže, tapisérie, plastiky až po různé mapy a kresby dětí. To odráží skutečnost, že tyto prostory bývají využívány i na jiné účely, zvláště v letním období.

Z uvedených odpovědí vyplynulo, že druhý bohoslužebný prostor má zhruba 60 % dotázaných a téměř 40 % ho nemá. I v těchto prostorách se nacházejí nástěnné nápisy, ale je jich méně než v prvním shromažďovacím prostoru. Ve druhém bohoslužebném prostoru 32 % má nápisy (v prvním to je skoro 70 %); bez nápisů je pak 68 % druhých bohoslužebných prostor (prvních bylo bez nápisů asi 30 %). Liší se i další výzdoba. Tyto prostory jsou zařízeny většinou víceúčelově a mnohdy je zde výzdoba volnější, ne tak „tradiční“ jako v kostele nebo modlitebně. Nápisy jsou převážně na čelní stěně. I zde se jedná ve většině o biblické citáty. Naleznou se ale i výjimky (slova husitského chorálu nebo citát Jana Husa). Je zajímavé, že symbol kříže byl v 6 případech v prostorách bez nápisů; naopak symbol kalicha se v 6 případech nacházel v prostoru s nápisem. Kříž i kalich se nacházel jen v 1 případě.

Ptal jsem se i na nápisy na fasádě budov. Zde byly odpovědi velice různorodé. Od nápisů popisných (o jaký objekt se jedná – sbor českých bratří, Sborový dům, Blahoslavův dům) přes pamětní nápisy (kdy byla budova postavena) se i zde vyskytovaly biblické verše. Na jedné faře je nápis spíše jako recese: Přijď také pomoci, díky tvoje fara :)



Obrázek 61: Jindřichův Hradec, symboly na fasádě kostela (zdroj: Archiv ČCE)

Pro zajímavost jsem uvedl závěrečné dvě otázky týkající se věží a zvonů.

Má váš kostel/modlitebna věž?



Graf 10: Vizualizace dat z dotazníku (zdroj: Vlastní archiv)

Má váš kostel/modlitebna zvon?

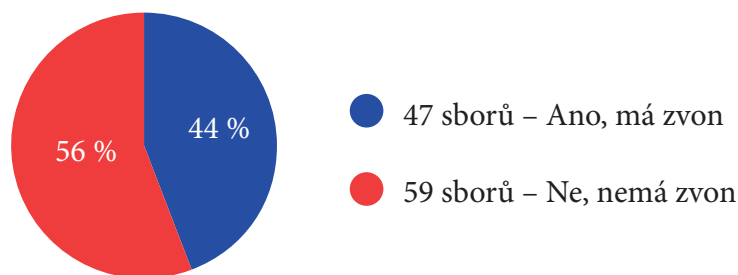

Graf 11: Vizualizace dat z dotazníku (zdroj: Vlastní archiv)

Věže má tedy 58 % budov, bez věží je téměř 40 % budov; zvony z dotázaných vlastní 44 %.

9.3 Praktické příklady z jednotlivých míst

Níže uvádím konkrétní příklady z jednotlivých sborů.

Zvláštní je budova Korandova sboru v Plzni. Ač se jedná z vnějšku o nenápadný pětiposchodový řadový dům, vnitřní prostora návštěvníka překvapí svou podobou a uspořádáním. Kostel vznikl v 30. letech 20. století. Podle odborníků patří stavba k výraznému architektonickému počínu mezi dvěma světovými válkami. (Čejková, 2011)

Skrze vestibul se vchází do kruhového prostoru s dvanácti sloupy, galerií a velmi nápadnou skleněnou kopulí. V prostorách nalezneme nápisy typické pro protestantský bohoslužebný prostor. Zvláštností je však umístění sochy zmrtvýchvstalého žehnajícího Krista v nadživotní

velikosti. Socha je jakoby prodloužením linie vedoucí od stolu Páně přes kazatelnu (místa zvěstování božího slova) až ke Kristu, dárci spasení.



Obrázek 62: Plzeň, Korandův sbor, interiér kostela (zdroj: Archiv ČCE)

Sbor v Lysé nad Labem patří také k tolerančním sborům. V nedávné době zde proběhla rekonstrukce budov. V kostele byly objeveny a restaurovány secesní nápisy z roku 1907 po stranách kazatelny a na bočních stěnách verše (napsané starým písmem) a torzo nápisu z roku 1789. Výzdoba byla v roce 2005 doplněna o devět nástropních lunet znázorňujících starozákonní a novozákonní symboly. Jsou současnou tvorbou, která přesto ctí duchovní tradici sboru.

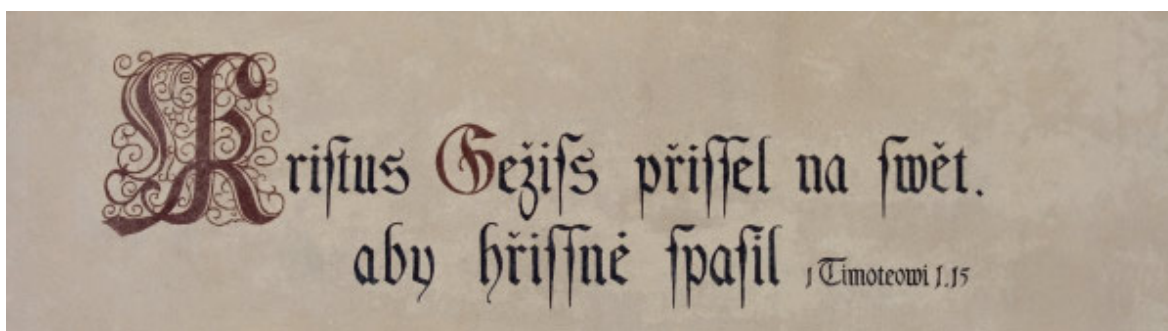

Obrázek 63: Lysá nad labem, nástěnný nápis v interiéru kostela (zdroj: Archiv ČCE)



Obrázek 64: Lysá nad labem, lunety na stropě, 2005 (zdroj: Archiv ČCE)

Ve Veselí byly při nové výmalbě zachované biblické citáty, byly však nově výtvarně provedeny (jiný typ písma).



Obrázek 65, 66: Veselí, interiér kostela, vlevo – 1982, vpravo – 2020 (zdroj: Archiv ČCE)

Jsou však i sbory, kde při výmalbě byly původní nápisy zcela odstraněny. Např. sbor v Praze Strašnicích měl do 80. let 20. století vpředu biblické citáty, které byly při nové výmalbě odstraněny. Kalich byl nahrazen křížem.



Obrázek 67, 68: Praha Strašnice, interiér kostela, vlevo – 80. léta 20. stol., vpravo – 2020 (zdroj: Archiv ČCE)

Lanškroun má na boční stěně dvě typografické kompozice tvořené různými božími jmény.



Obrázek 69: Lanškroun, nástěnné nápisy v kostele (zdroj: Archiv ČCE)

Kutná Hora je ukázka proměny interiéru. V 70. letech 20. století byl interiér upraven, v průčelí byly umístěny velké obrazy od Miroslava Rady Starý a Nový zákon (původně zde byly nápisy). Na bočních stěnách jsou pak umístěné nápisy také ze Starého a Nového zákona (Žalm 96 a Galatským 1, 3–5).

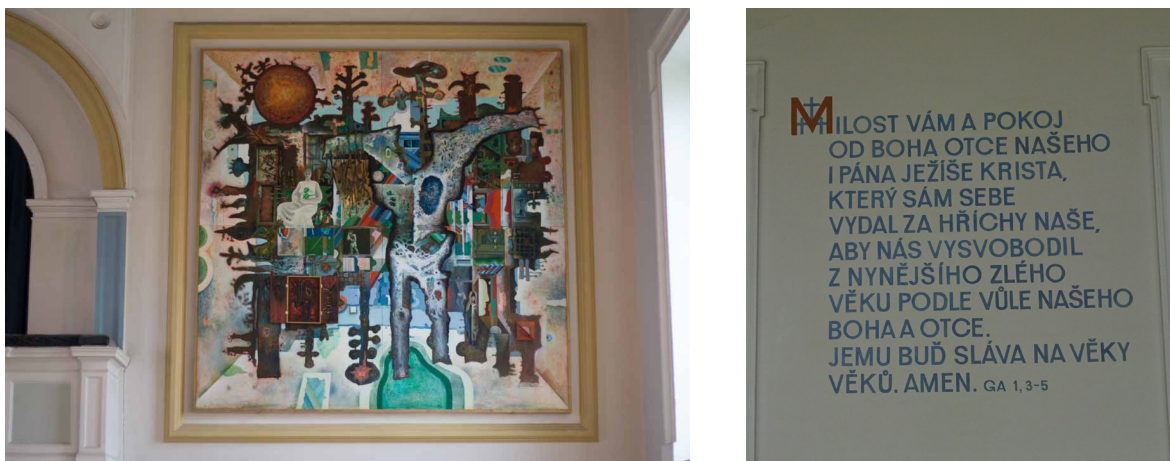

Obrázek 70, 71: Kutná Hora, interiér kostela, vlevo – obraz, Nový zákon, Miroslav Rada
vpravo – nástěnný nápis (zdroj: Archiv ČCE)



Obrázek 72, 73: Kutná Hora, interiér kostela, vlevo – kříž
vpravo – nástěnný nápis (zdroj: Archiv ČCE)

V Předhradí jsou v modlitebně biblické citáty, které mají zvýrazněné vždy první písmeno. Když se tato první písmena spojí, tvoří dohromady slovo SBOR. (Slyšte slovo Hospodinovo; Blahoslavení pokojní; Oslavujte Hospodina; Radujte se v Pánu)

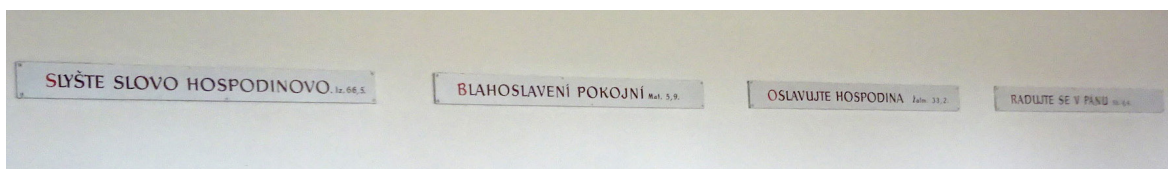

Obrázek 74: Předhradí, interiér modlitebny, nástěnné nápisy (zdroj: Archiv ČCE)

Javorník nad Veličkou je místo s výraznou folklórní tradicí, která se promítla i do výzdoby interiéru kostela. Tradiční výšivka tak zdobí nejen ubrus na stole Páně a textilie na kazatelně, ale její vzor je i vymalován na stěnách.



Obrázek 75: Javorník nad Veličkou, interiér kostela (zdroj: Archiv ČCE)

Jindřichův Hradec zaujme svým interiérem. Na stěnách jsou mozaiky, které obsahují symboly (alfa, omega, ryba, holubice). Je to výzdoba ojedinělá. Na stěně jsou také umístěné tři dřevěné kříže.



Obrázek 76: Jindřichův Hradec, interiér kostela, mozaika (zdroj: Archiv ČCE)

Heřmanův Městec vlastní rodinný dům, ve kterém je v přízemí shromažďovací místnost, kde se sbor schází k bohoslužbám. Před několika lety zde proběhla úprava interiéru. Byla provedena nová výmalba, která zahrnuje nápisy. Stěny jsou vymalovány odstíny tyrkysové. Nápisy jsou namalovány bíle. Je zde použito sanserifové písmo s výrazným duktem. Nápisy jsou

komponovány v horizontálních pruzích přecházejících ze stěny na stěnu. V celém interiéru se opakuje kombinace tyrkysové, bílé a jejich odstínů doplněná přírodním dřevem (původní židle, obložení). Byl také pořízen nový stůl Páně a kazatelna (pultík).



Obrázek 77: Heřmanův Městec, interiér sborového domu (zdroj: Archiv ČCE)

Telecí je toleranční sbor založený v roce 1782. Modlitebnu postavili hned po založení v roce 1783. Později přestala dostačovat, ale ze stavby nového kostela sešlo, k původní budově bylo přistavěno průčelí s věží. Časem byl pořízen i nový strohý mobiliář. Zůstala původní dispozice toleranční modlitebny, kazatelna je obklopena lavicemi ze tří stran. Za kazatelnu byl proveden velký nápis desatera z knihy Exodus. Nápis tvoří blok textu uvozený velkou kaligrafickou iniciálou. Samotný text je tvořen z sanserifového majuskulního písma. Textový

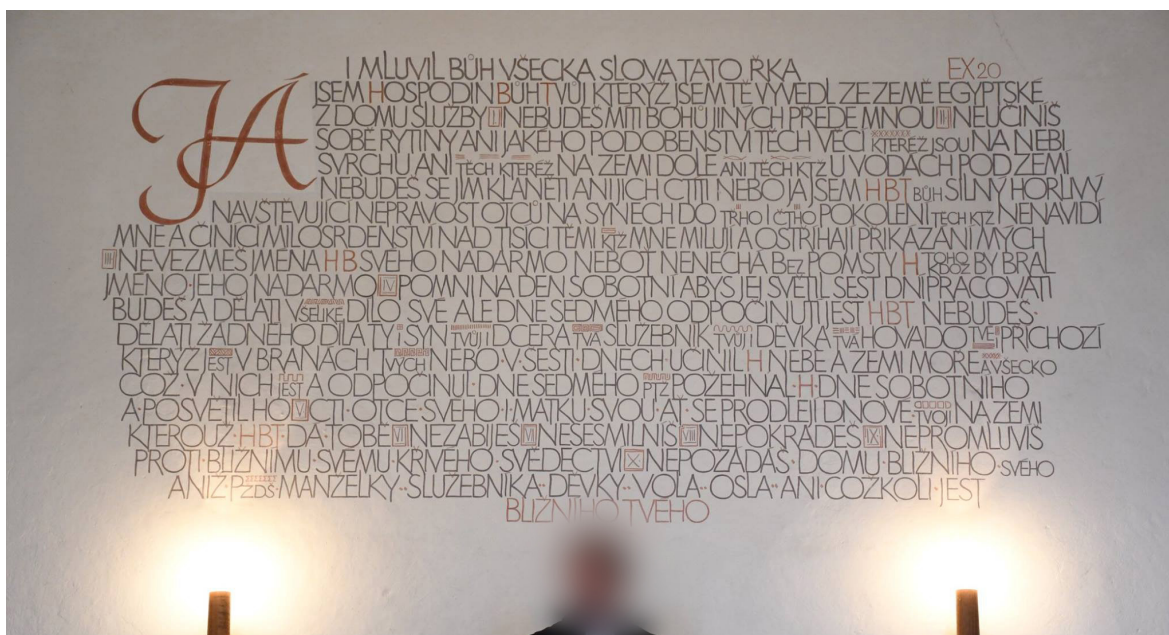

Obrázek 78: Telecí, interiér kostela, nástěnný nápis (zdroj: Archiv ČCE)

blok působí velmi kompaktně, je použito velmi malé prostrkání a pouze nepatrný řádkový proklad. Text využívá velmi důmyslné použití zkratky HTB (Hospodin tvůj Bůh) nebo HB (Hospodin Bůh), která se v textu několikrát opakuje a je červeně zvýrazněna. I další slova zkracuje (ptž = protože, pzdš = požádáš, ktž = kterýž). Text využívá rovněž střídání velikostí písma a doplnění drobnými ornamenty.

9.4 Shrnutí

Českobratrská církev evangelická je velice různorodé společenství. Církev tvoří jednotlivé sbory, které jsou svébytnými celky. O životě daného sboru rozhoduje sborové shromáždění a staršovstvo. Jednotlivé sbory se sdružují do širších celků – seniorátů. Všechny senioráty dohromady pak tvoří celou ČCE. Církev má presbyterně synodní zřízení. To znamená, že jednotlivé sbory o svém sborovém životě rozhodují samostatně. Do tohoto rozhodování patří i úprava bohoslužebných prostor. Synod – jako nejvyšší orgán církve rozhoduje o věcech týkajících se celé církve, o zásadních věcech, například o Církevním zřízení.

Jak jsem nastínil v historickém přehledu, na našem území od dob reformace bylo víc různých církví. Z první reformace vzešla církev utrakvistická, která měla svou konfesi – konfesi českou. Později se formovala Jednota bratrská, která měla konfesi bratrskou. Ve světě pak v Německu po vystoupení Martina Luthera vznikla církev luterská s luterskou konfesí. Ve Švýcarsku po vystoupení Jana Kalvína vznikla církev reformovaná s konfesí helvetskou. ČCE se hlásí ke všem těmto čtyřem vyznáním.

V době po vydání tolerančního patentu však nemohla být obnovena Jednota bratrská, ke které by se tajní evangelíci zřejmě v největší míře přihlásili. Protože se mohli hlásit jen ke konfesi luterské nebo helvetské, vznikaly sbory luterské nebo helvetské. V roce 1918 se tyto sbory spojily a zároveň přijetím i české a bratrské konfese se přihlásily i k dědictví naší české reformace. Přesto si jednotlivé sbory dál nesly své kořeny, které se promítaly i do výzdoby bohoslužebných prostor. Proto se i v našich sborech objevují oltáře s obrazy. Je to většinou ve sborech, které se po tolerančním patentu přihlásily k luterské církvi. Většina sborů však byla helvetských, tedy sbory, které ve svých bohoslužebných prostorách neměly ani obrazy, ani oltář a kříž. Většinou si sbory své kořeny zachovávají ve své tradici až dodnes.

V posledních desetiletích, kdy i do církve přicházejí noví lidé, kteří uvěřili až v dospělosti a nejsou „zatíženi“ tradicí, dochází i ve společenstvích ČCE k mnohým proměnám. Vcelku se však dá říci, že ČCE je celek velice různorodý, každý sbor je jiný a každý kráčí svou cestou.

I když to může vyznít po přečtení předcházejících řádků zvláště, ČCE patří k církvím konzervativním, ve kterých se ctí tradice a nedochází k radikálním změnám, které by hrubě zasahovaly do jejího vyznání. To se projevilo i v posledních letech, kdy se ČCE rozhodla nechat si vytvořit nové logo. Přes všechny moderní návrhy, které by církev „přenesly“ do nového tisíciletí, nakonec zvítězila tradice. Musela být vyhlášena nová soutěž s upřesněným zadáním. Logo mohlo být moderní, ale muselo obsahovat tradiční symboly – kalich a knihu.

Ve sborových prostorách ČCE můžeme dnes nalézt oltář s obrazem, kříž, sochu, množství symbolů, mozaiky, dřevořezby, ale i prázdné stěny, jednoduchý mobiliář. V mnohých prostorách jsou nápisy. Potvrdilo se, že ČCE je církev slova, že na slovo dává velký důraz. A tak v mnohých prostorách je právě „slovo“ to, co je příchozím stavěno před oči. Kromě nápisů je používání symbolů také velmi časté.

Níže přikládám několik fotografií z mého výzkumu, které jsem neuvedl výše a které dokreslují současný stav bohoslužebných interiérů. Jejich podobu nebudu podrobně rozebírat, ale pro úplnost je ve své práci uvádím.

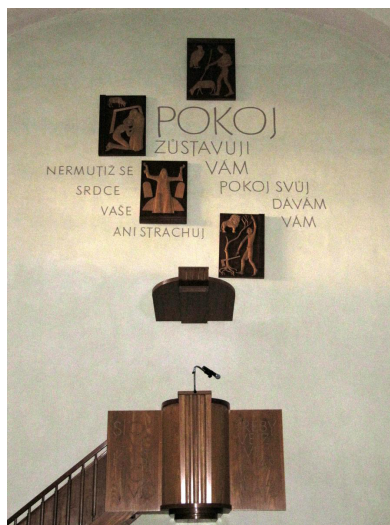

Obrázek 79: Proseč, interiér kostela (zdroj: Archiv ČCE)



Obrázek 80: Česká Třebová, druhý bohoslužebný prostor, nástěnný nápis (zdroj: Archiv ČCE)



Obrázek 84: Lanškroun, kalich s nápisem, interiér kostela (zdroj: Archiv ČCE)



Obrázek 85: Česká Třebová, symbol beránka, interiér kostela (zdroj: Archiv ČCE)



Obrázek 86: Beroun, vitráže, sborový dům (zdroj: Archiv ČCE)



Obrázek 87: Domažlice, interiér sborového domu (zdroj: Archiv ČCE)



Obrázek 88: Kostelec nad Orlicí, interiér kostela (zdroj: Archiv ČCE)



Obrázek 89: Jablunka, interiér druhého bohoslužebného prostoru (zdroj: Archiv ČCE)

II. PRAKTICKÁ ČÁST

10. O FESTIVALU

10.1 Výběr tématu

V teoretické části písemné diplomové práce se zabývám církevní symbolikou od jejího vzniku až po současnost. Jak už jsem zmínil v úvodu své práce, v centru mého zájmu stojí reformované církve v českých zemích. Poznatky, které jsem získal při psaní teoretické práce, jsem tedy zužitkoval při tvorbě praktické části.

Pro praktickou diplomovou práci jsem si vybral vizuální styl církevního festivalu Blahoslavovy stopy. Právě letos v roce 2021 si připomínáme 450. výročí úmrtí Jana Blahoslava – významné postavy Jednoty bratrské a českých dějin obecně.

Pro grafického designéra – člověka spojujícího ve své práci obrazovou složku s textem – jsou činnost a stopy, které v českých zemích zanechala Jednota velmi zajímavé. V širokém povědomí lidí, ať věřících či ateistů, je nejznámějším počinem Jednoty vydání Bible kralické, na kterém se Jan Blahoslav bezprostředně podílel. O připomenutí právě tohoto počinu se snaží většina akcí v rámci festivalu. Proto z něj vychází i prvky mého vizuálního stylu.

10.2 Koncept

S Jednotou bratrskou je všeobecně spojován symbol beránka, kterého má ve znaku. Při tvorbě svého vizuálního stylu jsem se chtěl tomuto symbolu vyhnout. Je velmi typický pro celou Jednotu bratrskou, ale použít ho jako hlavní motiv festivalu by bylo příliš prvoplánové a nezápadité.

Rovněž jsem nechtěl pro festival Blahoslavovy stopy vytvořit logo nebo grafickou značku. Vedlo mne k tomu několik důvodů. Jedná se sice o několikadenní festival, bude se však konat pouze jednou. Případné logo by se tedy nedalo použít pro další ročníky. Za druhé jsem se snažil vytvořit vizuální systém, který by byl dostatečně identifikovatelný (za pomoci barevnosti a opakující se kompozice) i bez použití loga. V celém vizuálu se snažím odrážet okruhy činnosti Jana Blahoslava (těch se festival týká) i činnost Jednoty bratrské a na ni navazujících českých protestantských církví.

10.3 Náplň festivalu

Jedná se o čtyřdenní festival (9. 9.–12. 9. 2021) konající se ve městě Choceň. Uskuteční se zde přednášky, koncerty, výstavy atd. Všechny tyto akce mají společné téma – činnosti Jana Blahoslava.

11. VIZUÁLNÍ ZPRACOVÁNÍ

11.1 Hledání prvků vizuálního stylu

V počáteční fázi navrhování jsem se zcela nechtěl vzdát motivu beránka. Snažil jsem se o využití jeho stop. To se však ukázalo jako velmi komplikované z hlediska správné a jasné stylizace stop i následného rozpoznání a pochopení významu ze strany diváka. Tuto myšlenku jsem tedy v počátcích své práce opustil.

Následně jsem se zaměřil na Bibli kralickou a kralickou tiskárnu. Hledal jsem výrazný vizuální prvek, který by splňoval několik kritérií – estetičnost (příjemný vzhled, poutavost a zajímavost), snadnou rozpoznatelnost a přímou spojitost s tiskárnou pochopitelnou pro diváka.

Nabízí se hned několik motivů – tiskařský stroj, barva, tiskařský tampon, litery, papír atd. Nejdříve jsem začal pracovat s motivem litery – ze všech těchto motivů splňovala nejlépe výše stanovené parametry. Po zvolení motivu jsem hledal formu zobrazení – nabízela se možnost zjednodušení a stylizace, kresebné zpracování nebo fotografie. Fotografie se pro můj záměr hodila nejlépe. Neměl jsem však k dispozici potřebné litery pro vyfotografování a v následujících fázích jsem chtěl s motivem litery pracovat způsobem, který by mi fotografie neumožnily, proto jsem se rozhodl pro vymodelování litery ve 3D softwaru.

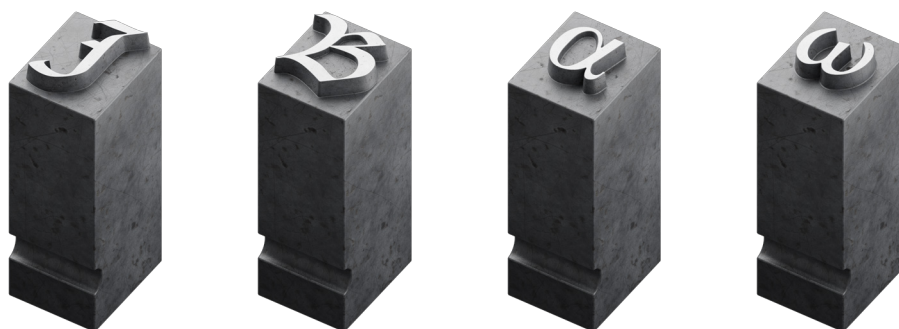

Obrázek 90: Ukázka liter (zdroj: Vlastní archiv)

Můj záměr byl vytvořit plakát s „fotografickou“ dominantou (3D render), která by kontrastovala s jednoduchou, strohou, moderní typografií. Litera má představovat „starou dobu“, spojitost s kralickou tiskárnou, a tištěné památky, které se dochovaly do dnešních dní.

Vytvořil jsem návrh plakátu, kde byla dominantní litera v kontrastu s tučným sanserifovým písmem. Pro větší pestrost jsem vymodeloval kromě litery i další předměty, které tvoří dominantní prvky plakátů. Do pozadí jsem umístil řecké kříže a samotný text informující o dané akci se nachází v levém dolním rohu.

11.2 Výsledné prvky vizuálního stylu

11.2.1 Barevnost

Výslednou barevnost jsem omezil na dvě základní barvy – červenou a modrou. Červená symbolizuje červenou tiskařskou barvu používanou ke zvýraznění důležitých pasaží, dále odkazuje, společně s kříži v pozadí, na červenou švýcarskou vlajku. Většina sborů Českobratrské církve evangelické navazuje na Jana Kalvína a helvetské vyznání. I sbor v Chocni, který pořádá tento festival, má helvetské kořeny. Modrá barva symbolizuje čistotu víry a barvu nebe.

11.2.2 Typografie

Pro festival jsem vybral dva fonty z jedné písmové superrodiny – patkový Source Serif Pro a bezpatkový Source Sans Pro. Dohromady mají tyto fonty 24 řezů, poskytují dost možností pro sazbu.

ABCDEFGHIJKLMNOPQRSTUVWXYZ 123456789
ABCDEFGHIJKLMNOPQRSTUVWXYZ 123456789

Blahoslavovy stopy
Blahoslavovy stopy
Blahoslavovy stopy
Blahoslavovy stopy
Blahoslavovy stopy

Blahoslavovy stopy
Blahoslavovy stopy
Blahoslavovy stopy
Blahoslavovy stopy
Blahoslavovy stopy

Obrázek 91: Ukázka typografie (vlevo Source Sans Pro, vpravo Source Serif Pro) a barevnosti (zdroj: Vlastní archiv)

11.2.3 Kříž

V pozadí se objevují kříže. Netvoří výrazný prvek, jsou tvořeny pouze tenkou obrysovou linií. Opět symbolizují napojení na švýcarskou reformaci.



Obrázek 92: Ukázka křížů objevujících se na pozadí (zdroj: Vlastní archiv)

11.2.4 Obrazové prvky

Hlavní dominantu tvoří obrazové prvky vážící se k Blahoslavově činnosti. Jedná se o 3D modely, pokud možno co nejvíce realistické, které se ve výsledném vizuálu objevují v modré barvě.

12. POSTUP TVORBY

12.1 3D modely

Pro snadné použití v animacích, libovolnou možnost nasvícení a volbu úhlu kamery jsem místo fotografií zvolil možnost všechny obrazové motivy vymodelovat za pomoci 3D softwaru.

Po pořízení referenčních fotografií, které mi sloužily jako předloha při modelování k dosažení správného rozměru, tvaru, textury adt., jsem začal modelovat.

Samotné modely (litery, knihu, flétnu, pero, tiskařský tampón, kalich) jsem vytvořil v programu Rhinoceros 6. Snažil jsem se o věrné vystižení detailů. Hotové modely jsem uložil ve formátu *.obj a importoval do programu Blender, kde jsem prováděl texturování, svícení a výsledný render. Modely jsem texturoval za využití PBR materiálů (Physically Based Rendering), některé z nich jsem vytvořil z vlastních fotografických referencí. U virtuálních kamer jsem použil objektivy s ohniskovou vzdáleností menší než 40 mm – pohybující se předmět má díky tomu dramatičtější perspektivu. Výjimku tvoří hlavní plakát, kde jsem za využití „orthographic camera“ dosáhl efektu, kdy se jednotlivé litery neshlíhají do úběžníku a nenarušují tak kompozici. Po vhodném nasvícení jsem nastavil samotný render – použil jsem sekvenci *.png obrázků s průhledným pozadím, které jsem dále zpracovával v programu Adobe After Effects CS 6.

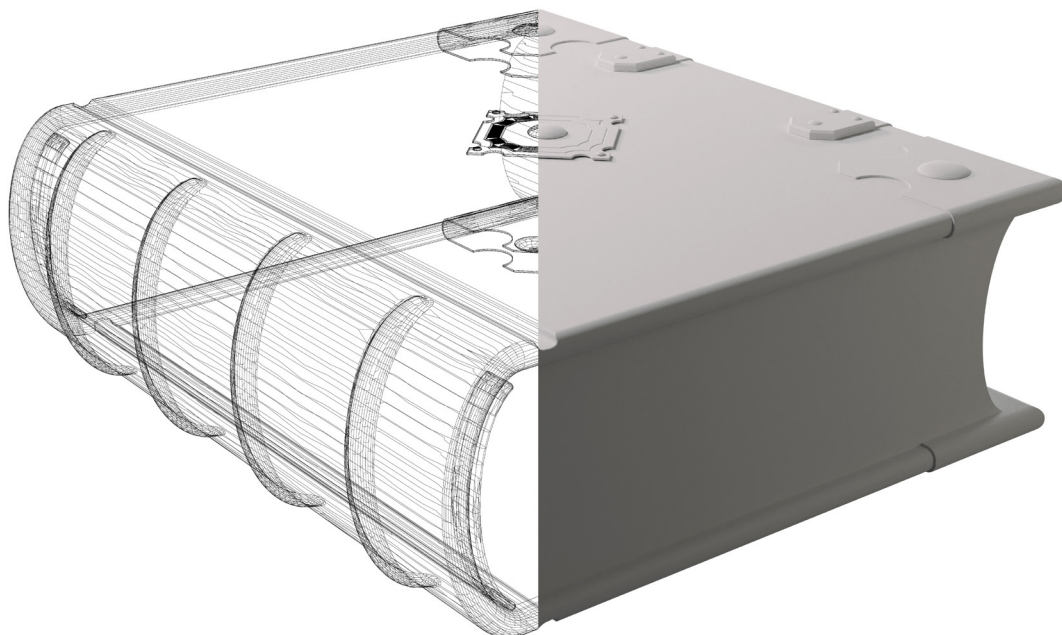

Obrázek 93: Postup modelování knihy, vlevo – „wireframe“, vpravo – „clay render“
(zdroj: Vlastní archiv)



Obrázek 94: Postup modelování knihy, vlevo – model s texturou před nasvícením,
vpravo – výsledný render (zdroj: Vlastní archiv)

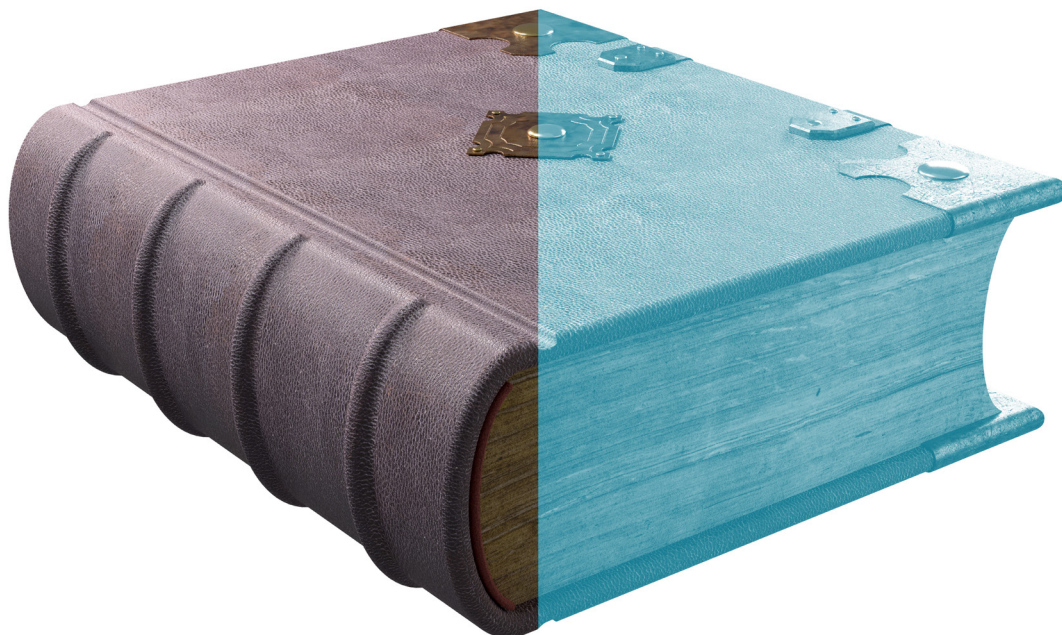

Obrázek 95: Postup modelování knihy, vlevo – výsledný render, vpravo – převeden do monochromatické barevnosti (zdroj: Vlastní archiv)



Obrázek 96: Ukázky výsledných modelů – kalich, flétna, pero, tiskařský tampon, kniha (zdroj: Vlastní archiv)

12.2 Tvorba plakátů

Při tvorbě plakátů jsem nechtěl zůstat pouze u tištěného média, ale chtěl jsem využít možnosti rozšířené reality. Rovněž jsem chtěl animace vytvořené pro rozšířenou realitu využít k online propagaci festivalu, která se v posledních letech stává nutností a zejména v posledních měsících se její význam ještě znásobil.

Ze všech akcí pořádaných v rámci festivalu jsem vybral pět návštěvnicky nejatraktivnějších a pro ty jsem připravil plakáty formátu B1.

Ve všech plakátech důsledně aplikuji principy, které jsem již popsal. Podoba plakátů vypadá následovně: plochu plakátu vyplňují verzálky tvořící vždy nápis vztahující se k dané akci. Pod každým tímto písmenem se nachází kříž – pod červenými písmeny modrý kříž a naopak. Jednotlivá slova na každém plakátu mají rozdílný počet písmen, vzniklá kompozice se tedy liší plakát od plakátu. Princip mřížky, do které jsou písmena umísťována, je na všech plakátech stejný. V kontrastu k červeným mohutným verzálkám je na plakát umístěn předmět, který se vždy váže k tématu dané akce. Za použití rozšířené reality, kterou si divák může zobrazit prostřednictvím aplikace Artivive, jsem vytvořil i animované verze plakátů. Texty, které jsou vidět na statické verzi, zůstanou nehybné. Rozpohybuje se však daný ústřední předmět, který po přibližně šesti vteřinách zmizí. Za ním se odkryje text, který ve statické verzi nebyl viditelný, a poskytne divákovi vždy zajímavou, doplňující informaci o Janu Blahoslavovi. Po dalších přibližně šesti vteřinách text zmizí a znovu se objeví původní ústřední předmět. Animace je doplněna varhanní skladbou, která trvá 24 vteřin. Poslední frame animace je totožný s prvním, takže vše tvoří „nekonečnou“ smyčku.

Podobný princip používám i u hlavního plakátu celého festivalu. Texty zůstávají statické, litery se otáčí kolem osy Z. Otočí a změní se celkem 3krát (vymění se J jako Jan nebo Jednota, B jako Blahoslav nebo bratrská, alfa a omega jako symbol Blahoslavova překladatelství, kříž jako symbol výročí úmrtí a nota jako symbol Blahoslavovy hudební činnosti) a vytvářejí opět „nekonečnou“ smyčku (jedno přehraní trvá 26 vteřin).

Tento systém vytvořený primárně pro plakáty je „stavebnicový“ a lze jej dobře aplikovat na libovolný formát. Využil jsem ho tedy i na všechny další tištěné materiály nutné pro propagaci festivalu.

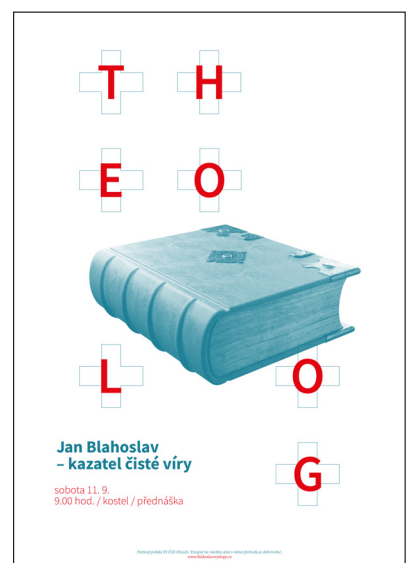

Obrázek 98: Další plakáty festivalu Blahoslavovy stopy – vytvořeny pro vybrané, návštěvnický nejatraktivnější akce (zdroj: Vlastní archiv)

12.3 Propagační předměty

Pro festival jsem navrhl i běžně používané propagační předměty jako je plátěná taška, placky, potisk triček adt. Vše s použitím dané barevnosti, fontu a kompozičního principu popsaneho výše.

Vytvořil jsem také návrh flash disku. Vychází z jednoho z ústředních motivů celého festivalu – litery. Flash disk ve tvaru litery bude sloužit jako upomínkový předmět pro všechny účinkující. Na flash disku bude nahraná Bible kralická v digitální podobě, plakát formátu B1 s informacemi o Janu Blahoslavovi (ve formátu *.pdf v tiskovém rozlišení – majitelé disku si jej tedy mohou libovolně vytisknout nebo jej dále šířit) a písně, na jejichž vzniku se Blahoslav podílel.

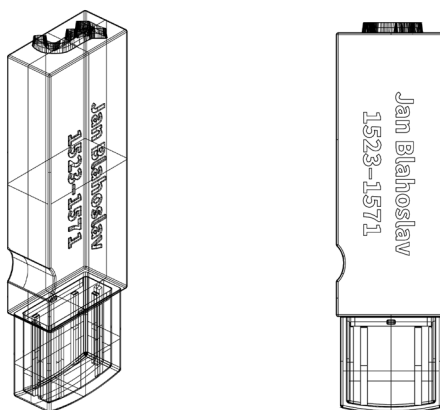

Obrázek 99: Návrh flash disku v podobě litery (zdroj: Vlastní archiv)



Obrázek 100: Potisk triček, tři dvoubarevné varianty (zdroj: Vlastní archiv)

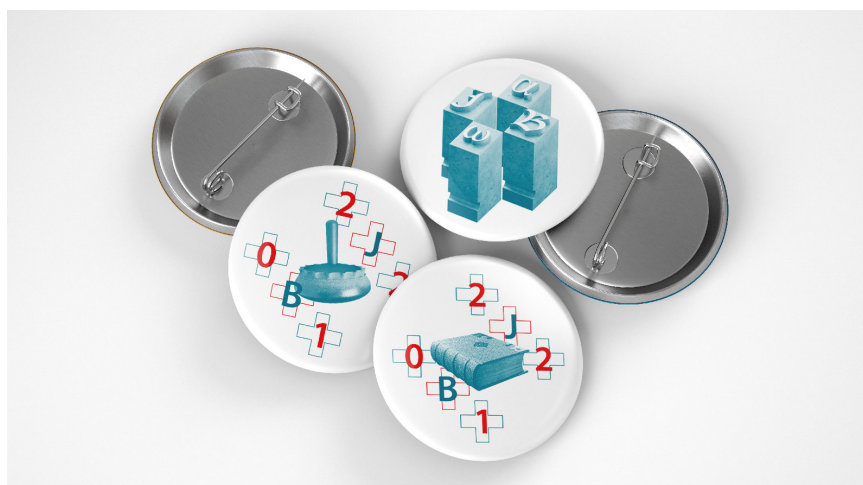

Obrázek 101: Odznaky s motivy festivalu (zdroj: Vlastní archiv)



Obrázek 102: Potisk plátěné tašky (zdroj: Vlastní archiv)

12.4 Památník Jana Blahoslava

Osoba Jana Blahoslava je v široké veřejnosti i v církvi mnohem méně známá než Jan Amos Komenský, který působil až po něm. Proto se sbor v Chocni rozhodl, že v rámci revitalizace pozemku před svým kostelem připraví památník Jana Blahoslava.

Má se jednat o objekt a informační tabuli informující o životě a díle Jana Blahoslava. Připravil jsem tedy koncept řešení tohoto památníku. Jednalo by se o dvě cca 1,3 m vysoké litery zhotovené z kovu. V jedné z nich by byl proříznutý nápis „JAN BLAHOSLAV 1523–1571 PŘEKLADATEL HYMNOLOG THEOLOG PEDAGOG BISKUP“. Tento nápis by byl v noci jemně podsvícen modrým světlem. Opodál by byla informační deska o Blahoslavovi. Památník z finančních důvodů zatím zůstává v rámci konceptu.

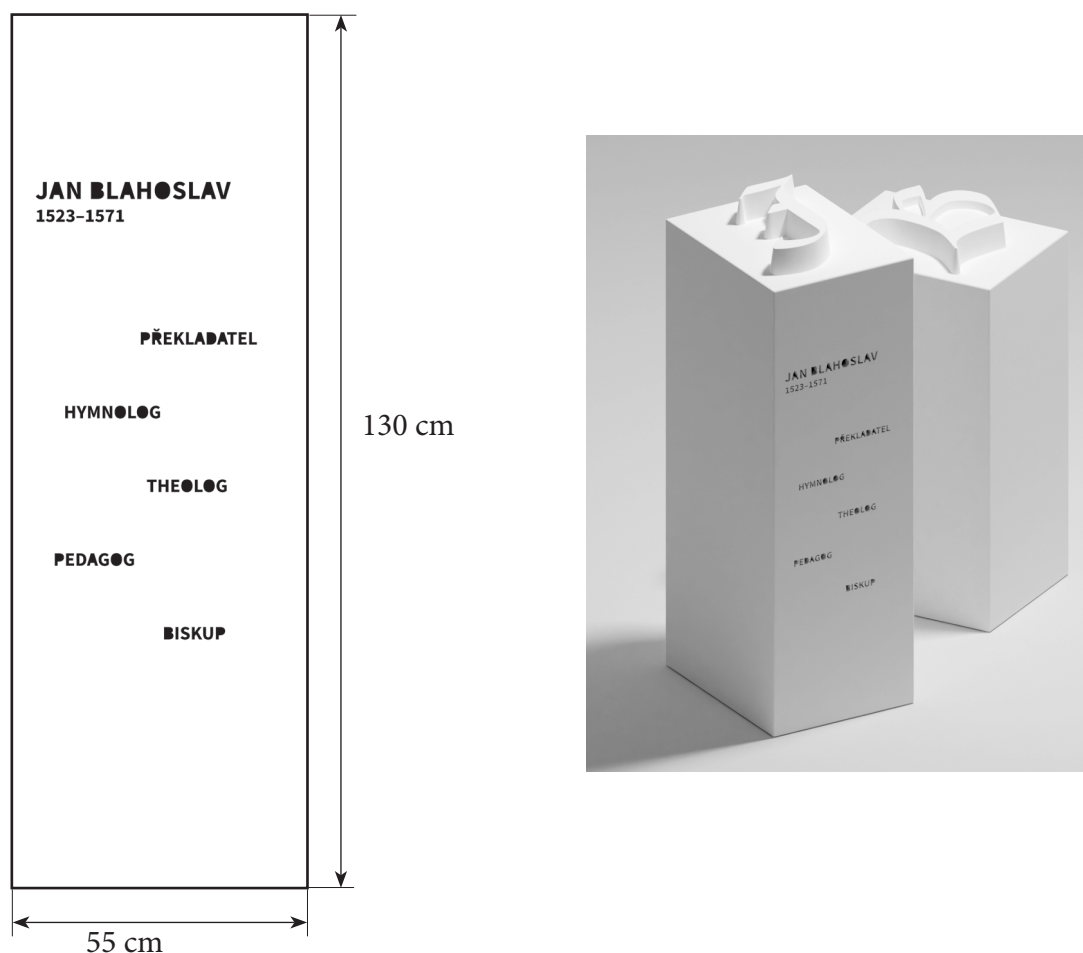

Obrázek 103, 104: Vlevo – rozložení nápisů na památníku, vpravo – model památníku 1 (zdroj: Vlastní archiv)



Obrázek 105: Model památníku 2 (zdroj: Vlastní archiv)

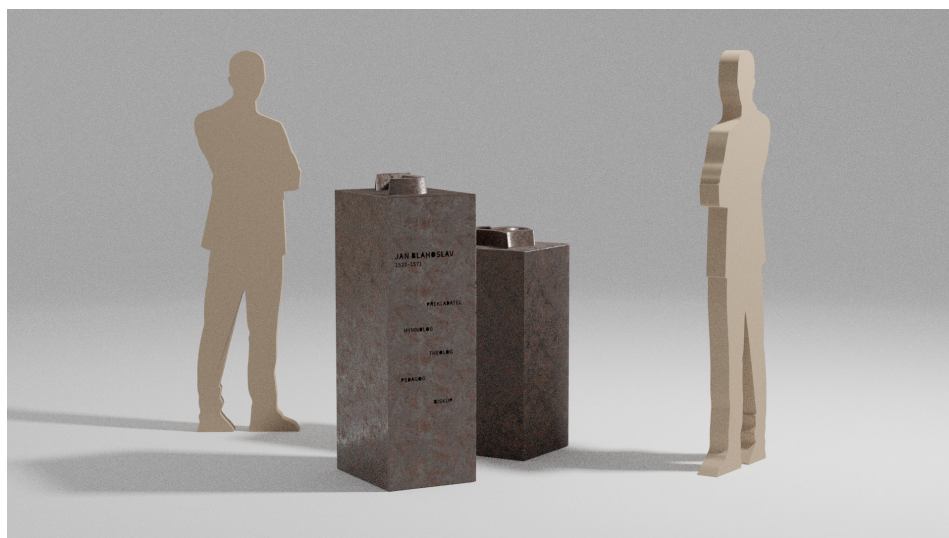

Obrázek 106: Vizualizace památníku 1 (zdroj: Vlastní archiv)

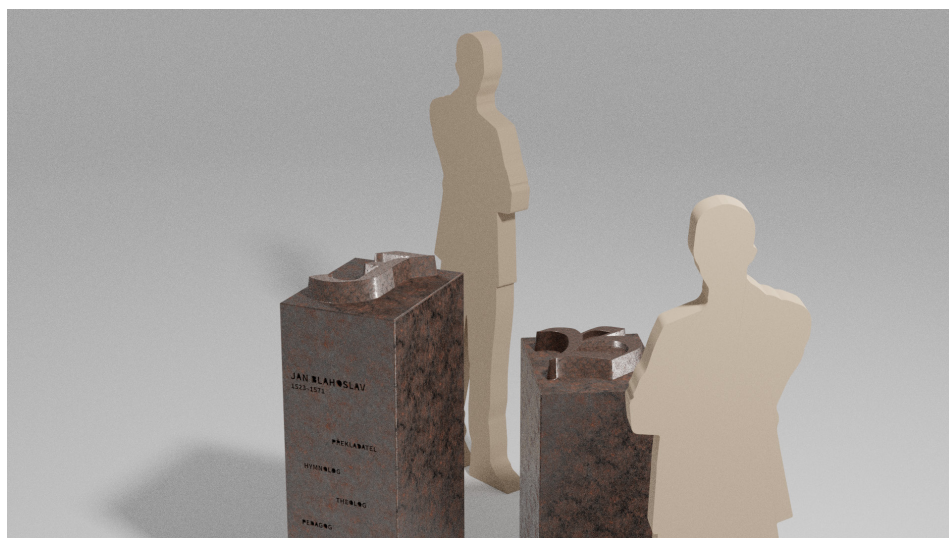

Obrázek 107: Vizualizace památníku 2 (zdroj: Vlastní archiv)

12.5 Videoklip

Pro propagaci festivalu formou videa jsem nafilmoval krátký videoklip, který zve potenciální návštěvníky festivalu. Snaží se v nich v krátkosti probudit zájem o osobu Jana Blahoslava a podnítit je k navštívení festivalu. Grafika objevující se ve videoklipu nevybočuje z celého vizuálu.

12.6 Web

Na jednotlivých plakátech a dalších tiskovinách je uvedena webová adresa stránek festivalu. Na nich se potenciální návštěvník může dozvědět doplňující informace, které se na plakáty nevešly.

12.7 Sociální sítě

Pro sociální sítě jsem připravil vše potřebné – úvodní fotografie a videa, příspěvky, které mohou pořadatelé zveřejňovat několik dní před začátkem festivalu a zaujmout jimi potenciální návštěvníky.

ZÁVĚR

1. Církevní symbolika tvoří jedinečný a osobitý útvar, který dokáže mnoho vypovídat o historii a o vývoji křesťanské církve.
2. Nejčistší a nejsilněji působící církevní symboly nalezneme vždy v období, kdy byla církev pronásledována (např. prvotní apoštolská církev, protestantské církve po Bílé hoře). V období rozkvětu církve jako státní instituce symbolika košatí, ztrácí však na své výpovědní jedinečnosti.
3. V rámci protestantských církví můžeme za výrazný symbol považovat slovo, kterým se tyto církve vrací k jedinému zdroji boží pravdy, to jest k bibli.
4. Slovo má rozhodující význam také v udržení protestantského vyznání v období protireformace.
5. Slovo bible je základním stavebním kamenem i pro ČCE. Důkazem je veliká četnost biblických citátů, které se staly důležitou součástí interiérů protestantských církevních prostor.
6. Na výběr citátů měl vliv jednak samotný sbor a stávající kazatel, ale také období, ve kterém byla výzdoba prováděna. Nemalý vliv na výběr textů měla i celková společenská situace. Po roce 1918 se objevují nápisy s texty radostnými. Po roce 1948, kdy byly církve opětovně pronásledované, se objevují nápisy s motivem povzbuzení a potěšení.
7. Sbory ČCE jsou živými organismy, které se mění, vyvíjí a reagují na společenskou situaci. O tom svědčí i výzdoba jejich kostelů. Při rekonstrukcích interiérů někdy docházelo k odstranění původní výzdoby a k tvorbě výzdoby nové. Stávalo se však, že i při dalších úpravách se sbor rozhodl vrátit k původní výzdobě.
8. Nová doba s sebou přináší i proměnu názorů na použití výtvarných symbolů ve výzdobě interiérů kostelů. Tak i v protestantských kostelech se objevují motivy kříže či motivy stylizovaných biblických výjevů.
9. Nově postavené bohoslužebné prostory zohledňují moderní podobu architektury, co největší účelnost stavby, s tím souvisí také moderní podoba interiérů.

10. I dnešní přístup k výzdobě interiéru záleží na podobě sboru a na kořenech, ze kterých sbor vyrůstá, tedy zda se jedná o sbor luterského či kalvínského vyznání. Jsou motivy, které ani v luterských interiérech nenalezneme (krucifix).

11. Při zpracování tohoto tématu jsem došel k závěru, že bohatost nápisů v bohoslužebných prostorách protestantských kostelů by si zasloužila podrobnější a dlouhodobější výzkum, což v rámci diplomové práce nebylo možné uskutečnit.

12. Při tvorbě praktické části – vizuálního stylu festivalu jsem vytvořil systém založený na kombinaci barevnosti, kompozice a obrazového prvku. Podobně jako Jednota bratrská jsem se snažil o využití nových přístupů a technologií – ne však samoúčelné. Pro festival jsem vytvořil sérii plakátů, jejichž statická podoba je plnohodnotným tištěným plakátem, avšak s využitím rozšířené reality jsem zvýšil atraktivnost festivalu.

SEZNAM POUŽITÉ LITERATURY

BEITZEL, Barry J., c2007. ed. Biblica: biblický atlas : putování sociálními a historickými realitami biblických zemí. Praha: Fortuna Libri. ISBN 978-80-7321-302-2.

Bible kralická: šestidílná : kompletní vydání s původními poznámkami, 2014. Praha: Česká biblická společnost. ISBN 978-80-87287-78-1.

Bible kralická, 2012. [online].[cit. 2021-01-10]. Dostupné z: <http://www.bible-kralicka.cz/o-bibli-kralicke>

Bible: Písmo svaté Starého a Nového zákona : český ekumenický překlad. 18., (5. opr.) vyd., 2009. Přeložil Miloš BIČ, přeložil Josef Bohumil SOUČEK, přeložil Jindřich MÁNEK. Praha: Česká biblická společnost. ISBN 978-80-87287-08-8.

BUBEN, Milan, 2007. Heraldika. Ilustroval Julie BUBNOVÁ. Praha: Albatros, Oko.

ČAPEK, Stanislav, 1929. Výklad desatera. Praha: Evangelisační odbor Seniorátu Pražského.

ČEJKOVÁ, Mahulena, 2011. Po stopách památek reformace v České republice. Praha: Českobratrská církev evangelická ve vydavatelství Trilabit, Dědictví reformace. ISBN978-80-87098-19-6.

Dějiny českého výtvarného umění, 1989. Praha: Academia. ISBN 80-200-0069-0.

Encyklopedie umění středověku, 1969. Přeložil Edgar KNOBLOCH, přeložil Vladimír MIKEŠ, přeložil Jiří PECHAR. Praha: Odeon. Světové dějiny.

HOMOLKA, Jaromír, 1985. Pozdně gotické umění v Čechách: 1471-1526. 2., dopl. vyd. Praha: Odeon. České dějiny.

CHADRABA, Rudolf, 1984. Ed. Dějiny českého výtvarného umění. Praha: Academia.

KALFUS, Radim, 1957. Jednota bratrská v obrazech: 1457-1957. Praha: Ústřední církevní nakladatelství.

KLUČINA, Petr, 1982. Jak válčili husité. Ilustroval Jiří PETRÁČEK. Praha: Naše vojsko. Azimut.

LAMBERT, Gilles a Gilles NÉRET, c2005. Caravaggio: 1571-1610. V Praze: Slovart, Mistři světového umění. ISBN 80-7209-750-4.

Naše reformace, 2013. [online].[cit. 2021-01-05]. Dostupné z: <https://www.nase-reformace.cz/2013-2/bible-kralicka/bible-kralicka/>

NOVOTNÝ, Adolf, 1956. Biblický slovník. 2., zcela přeprac. a rozšíř. vyd. Praha: Kalich.

Nový zákon s ilustracemi, 1987. Praha: Ekumenická rada církví v ČSSR.

PAVLINCOVÁ, Helena, 1994. Slovník: Judaismus : Křesťanství : Islám. Praha: Mladá fronta. ISBN 80-204-0440-6.

REMBERT, Virginia, 2013. Bosch: 1450-1516. Praha: Knižní klub. ISBN 978-80-242-3992-7.

ŘÍČAN, Rudolf, 1989. 12 století církevních dějin. 2. rev. vyd. Praha: Ústřední církevní nakladatelství. Studijní texty Komenského evangelické bohoslovecké fakulty v Praze.

ŘÍČAN, Rudolf, 1957. Dějiny Jednoty bratrské. Praha: Ústřední církevní nakladatelství.

ŘÍČAN, Rudolf, František Michálek BARTOŠ, Amedeo MOLNÁR, Josef SMOLÍK, Jan Blahoslav ČAPEK, Ján P. ĎUROVIČ a Josef Lukl HROMÁDKA, 1956. Jednota bratrská 1457-1957: sborník k pětistému výročí založení. Praha: Kalich.

Slovem obnovená: (čtení o reformaci), 1977. Praha: Kalich.

STUDENÝ, Jaroslav, 1992. Křesťanské symboly. Olomouc: [nakladatel není známý].

ŠOLTÉSZ, Štěpán, 1990. Dějiny křesťanské církve. 4. vyd. Praha: Ústřední církevní nakladatelství.

ZENGER, Zdeněk Maria, 1978. Česká heraldika. Praha: Vyšehrad.

SEZNAM OBRÁZKŮ

Obrázek 1: Biblický rukopis z 9. století	14
Obrázek 2: Archa úmluvy, iluminace, 13. století.....	14
Obrázek 3: Archa úmluvy, mozaika, 5. století	15
Obrázek 4: Mince s tváří císaře Tiberia Caesara	16
Obrázek 5: Nanebevzetí panny Marie, vitráž, konec 11. stol.....	17
Obrázek 6: Petr Chelčický, Síť víry	18
Obrázek 7: Dobrý pastýř v Calixtových katakombách.....	22
Obrázek 8: Detail ze sarkofágu s výjevy utrpení Krista.....	23
Obrázek 9: Svatý Pavel	25
Obrázek 10: Beránek Boží	27
Obrázek 11: Tisk bratrské tiskárny, holubice jako duch svatý.....	29
Obrázek 12: Apokalyptický drak.....	30
Obrázek 13: Irský trojlístek	31
Obrázek 14: Papežské atributy.....	33
Obrázek 15: Mozaika plachetnice	34
Obrázek 16: Husitský symbol kalicha.....	35
Obrázek 17: Symbol ryby z Amiova náhrobku	36
Obrázek 18: Ukázky křížů	37
Obrázek 19: Ukázky křížů	38
Obrázek 20: Kasule se stříbrnou výšivkou, pol. 17. stol.	40
Obrázek 21: Talár s tabulkami, oděv protestantského faráře.....	40
Obrázek 22: Ukázka islámského ornamentu	43
Obrázek 23: Stolování Ježíše s učedníky.....	45
Obrázek 24: Mozaika s motivem ryby	46
Obrázek 25: Jezdecká soška Karla Velikého.....	49
Obrázek 26: Stříbrné nákončí s rytinou klerika, Valy u Mikulčic.....	50
Obrázek 27: Kříž papeže Urbana V.	51
Obrázek 28: Vladimírská ikona, 14. stol.....	53
Obrázek 29: Vyobrazení Jana Husa.....	56
Obrázek 30: Husitský pěší bojovník.....	57
Obrázek 31: Husitský chorál, symbol hnutí.....	57
Obrázek 32: Připomínka nejdůležitější části kompaktát česky a latinsky.....	58
Obrázek 33: Prstenová monstrance	59
Obrázek 34: Kostel sv. Ignáce.....	60

Obrázek 35: Veselí, toleranční modlitebna po roce 1781.....	61
Obrázek 36: Dostavba věže po roce 1861.....	61
Obrázek 37: Kunvald, místo vzniku Jednoty bratrské	62
Obrázek 38: Ukázka rukopisů Jana Blahoslava	64
Obrázek 39: Jan Efraim, jeden z pracovníků na Bibli kralické	65
Obrázek 40: Stránka z Bible kralické doplněná poznámkami o grafické podobě.....	69
Obrázek 41: Stránka z Bible kralické doplněná poznámkami o grafické podobě.....	70
Obrázek 42: Jan Blahoslav	72
Obrázek 43: Luther vysluhuje Večeři Páně kurfiřtům	75
Obrázek 44: Wittenberg.....	76
Obrázek 45: Luterský bohoslužebný prostor, Cheb	76
Obrázek 46: Jan Kalvín	77
Obrázek 47: Ženeva, ohnisko kalvinismu	78
Obrázek 48: Kalvínský bohoslužebný prostor, Lysá nad Labem	79
Obrázek 49: Výzdoba interiéru, Horní Čermná, kostel ČCE	81
Obrázek 50: Kostel Nejsvětější Trojice, Český Brod	84
Obrázek 51, 52: Kostel U Klimenta, Praha 1, předreformační fresky	85
Obrázek 53: Kostel U Klimenta, Praha 1, kamenná deska, 1578	85
Obrázek 54: Domažlice, sborový dům.....	86
Obrázek 55: Letohrad, sborový dům	86
Obrázek 56: Svitavy, interiér sborového domu.....	88
Obrázek 57: Česká Třebová, interiér kostela.....	90
Obrázek 58: Benešov, interiér sborového domu.....	90
Obrázek 59: Beroun, nástěnná malba v interiéru sborového domu	90
Obrázek 60: Strmilov, nástěnná malba v interiéru kaple	91
Obrázek 61: Jindřichův Hradec, symboly na fasádě kostela.....	93
Obrázek 62: Plzeň, Korandův sbor, interiér kostela.....	95
Obrázek 63: Lysá nad labem, nástěnný nápis v interiéru kostela.....	95
Obrázek 64: Lysá nad labem, lunety na stropě, 2005.....	95
Obrázek 65: Veselí, interiér kostela, 1982.....	96
Obrázek 66: Veselí, interiér kostela, 2020.....	96
Obrázek 67: Praha Strašnice, interiér kostela – 80. léta 20. stol.	96
Obrázek 68: Praha Strašnice, interiér kostela, 2020.....	96
Obrázek 69: Lanškroun, nástěnné nápisy v kostele	96
Obrázek 70: Kutná Hora, interiér kostela, obraz, Nový zákon, Miroslav Rada.....	97

Obrázek 71: Kutná Hora, interiér kostela, nástěnný nápis.....	97
Obrázek 72: Kutná Hora, interiér kostela, kříž.....	97
Obrázek 73: Kutná Hora, interiér kostela, nástěnný nápis.....	97
Obrázek 74: Předhradí, interiér modlitebny, nástěnné nápisy	97
Obrázek 75: Javorník nad Veličkou, interiér kostela.....	98
Obrázek 76: Jindřichův Hradec, interiér kostela, mozaika	98
Obrázek 77: Heřmanův Městec, interiér sborového domu.....	99
Obrázek 78: Telecí, interiér kostela, nástěnný nápis	99
Obrázek 79: Proseč, interiér kostela.....	101
Obrázek 80: Česká Třebová, druhý bohoslužebný prostor, nástěnný nápis	101
Obrázek 81: Polička, interiér kostela.....	102
Obrázek 82: Karlovy Vary, interiér sborového domu	102
Obrázek 83: Chotiněves, interiér kostela.....	102
Obrázek 84: Lanškroun, kalich s nápisem, interiér kostela	103
Obrázek 85: Česká Třebová, symbol beránka, interiér kostela.....	103
Obrázek 86: Beroun, vitráže, sborový dům.....	103
Obrázek 87: Domažlice, interiér sborového domu	104
Obrázek 88: Kostelec nad Orlicí, interiér kostela.....	104
Obrázek 89: Jablunka, interiér druhého bohoslužebného prostoru	104
Obrázek 90: Ukázka liter	107
Obrázek 91: Ukázka typografie a barevnosti	108
Obrázek 92: Ukázka křížů objevujících se na pozadí	109
Obrázek 93: Postup modelování knihy.....	110
Obrázek 94: Postup modelování knihy.....	110
Obrázek 95: Postup modelování knihy.....	111
Obrázek 96: Ukázky výsledných modelů	111
Obrázek 97: Hlavní plakát festivalu Blahoslavovy stopy	113
Obrázek 98: Další plakáty festivalu Blahoslavovy stopy.....	114
Obrázek 99: Návrh flash disku v podobě litery	115
Obrázek 100: Potisk triček, tři dvoubarevné varianty	116
Obrázek 101: Odznaky s motivy festivalu.....	116
Obrázek 102: Potisk plátěné tašky.....	116
Obrázek 103: Rozložení nápisů na památníku	117
Obrázek 104: Model památníku 1	117
Obrázek 105: Model památníku 2.....	118

Obrázek 106: Vizualizace památníku 1	118
Obrázek 107: Vizualizace památníku 2	118

SEZNAM GRAFŮ

Graf 1: Vizualizace dat z dotazníku.....	83
Graf 2: Vizualizace dat z dotazníku.....	87
Graf 3: Vizualizace dat z dotazníku.....	87
Graf 4: Vizualizace dat z dotazníku.....	88
Graf 5: Vizualizace dat z dotazníku.....	89
Graf 6: Vizualizace dat z dotazníku.....	91
Graf 7: Vizualizace dat z dotazníku.....	92
Graf 8: Vizualizace dat z dotazníku.....	92
Graf 9: Vizualizace dat z dotazníku.....	92
Graf 10: Vizualizace dat z dotazníku	94
Graf 11: Vizualizace dat z dotazníku	94